



MİLLÎ SAVUNMA ÜNİVERSİTESİ YAYINLARI
KARA HARP ENSTİTÜSÜ

YİRMİNCİ YÜZYILDA ASKERÎ PLANLAMA VE OPERATİF SANAT-1 İkinci Dünya Harbi Muharebelerinin Analizi



MİLLÎ SAVUNMA ÜNİVERSİTESİ YAYINLARI

**YİRMİNCİ YÜZYILDA ASKERÎ PLANLAMA VE
OPERATİF SANAT-1**

İkinci Dünya Harbi Muharebelerinin Analizi

Editör

Özgür KÖRPE

Yazarlar

Emine UYGUR ÇETİN, Emrah UZUN
Eray OĞLAKÇI, Kenan SEZGİN ,Bora ÇİLEK

Grafik Tasarım

De.Me. Emrah ERCAN

Baskı ve Cilt

Milli Savunma Üniversitesi
Merkez Basım ve Yayınevi
Sertifika Numarası : 52940
Yayın Numarası : 21/01
ISBN : 978-625-7791-22-9

İstanbul, 2021

Yirminci yüzyılda asker planlama ve operatif sanat-1: İkinci Dünya Harbi muharebelerinin analizi / Özgür Körpe... [ve öte.]; ed. Özgür Körpe graf. tsm. Emrah Ercan . __ İstanbul : Milli Savunma Üniversitesi , 2021 .

217s. : tbl., şkl.,hrt. ; 24sm. __.(Yayın No. ; 21 / 01)

Kaynakça.

ISBN : 978-625-7791-22-9

1. İkinci Dünya Savaşı __ Askeri Planlama, 21.Yüzyıl
2. World War II __ Military Plannig, 21st Century

D

743

Tarih yapan kahraman Türk askerine.

İÇİNDEKİLER

ÖN SÖZ	1
MUHAREBE ANALİZİ İÇİN BİR YÖNTEM ÖNERİSİ <i>Özgür KÖRPE</i>	7
BİTARAF OLAN BERTARAF OLUR: NAZİ ALMANYA'SININ POLONYA'YI İŞGAL HAREKÂTINDAN ÇIKARILAN DERSLER <i>Emine UYGUR ÇETİN</i>	23
OPERATİF SANATTA BİR DEVRİM: İKİNCİ DÜNYA HARBİ'NDE ALMANYA'NIN BATI SEFERİ VE YILDIRIM HARBİ DOKTRİNİ <i>Emrah UZUN</i>	46
HAÇ GAMALI HAÇA KARŞI: TOBRUK HAREKÂTI'NDAN ÇIKARILAN DERSLER <i>Eray OĞLAKÇI</i>	81
HARBİ KAYBETTİREN HAREKÂT: BARBAROSSA'DAN ÇIKARILAN DERSLER <i>Kenan SEZGİN</i>	125
D-GÜNÜNÜN TAHAYYÜLÜ: NORMANDİYA HAREKÂTINDAN ÇIKARILAN DERSLER <i>Özgür KÖRPE ve Bora ÇİLEK</i>	164
SON SÖZ	214

KISALTMALAR

A.g.d.	:	Adı Geçen Dergi
A.g.e.	:	Adı Geçen Eser
A.g.m.	:	Adı geçen makale
ABD	:	Amerika Birleşik Devletleri
Afr.	:	Afrika
AGKB	:	Alman Genelkurmay Başkanlığı
AKKH	:	Alman Kara Kuvvetleri Karargâhı
AKVES	:	Askeri Karar Verme Süreci
BGBK	:	Birleşik Genelkurmay Başkanları Komitesi
BYSK	:	Britanya Yurtdışı Seferi Kuvvetleri
Gen.	:	General
Hind.	:	Hindistan
Hv.İnd.	:	Hava İndirme
İng.	:	İngiliz
K.O.H.	:	Konvansiyonel Olmayan Harp
Kor.	:	Kolordu
Korg.	:	Korgeneral
KSN	:	Kesin Sonuç Noktası
LST	:	Landing Ships Tank
MDKK	:	Müttefik Denizaşırı Kuvvetler Genel Karargâhı
MKYKB	:	Müttefik Kuvvetler Yüksek Kurmay Başkanlığı
Orl.Gr.	:	Ordular Grubu
Or.	:	Ordu
Org.	:	Orgeneral
RAF	:	Royal Air Force
SOE	:	Special Operation Executive
SSCB	:	Sovyetler Birliği (Sovyet Sosyalist Cumhuriyetler Birliği)
Tüm.	:	Tümen
Tümg.	:	Tümgeneral
UA	:	Uluslararası

Ön Söz

*Sanma şâhim herkesi sen sâdikâne yâr olur
Herkesi sen dost mu sandın belki ol ağyâr olur
Sâdikâne belki ol bu âlemde dildâr olur
Yâr olur ağyâr olur dildâr olur serdâr olur.*
Yavuz Sultan Selim¹

Yavuz Sultan Selim'e atfedilen bu dizeler, aynı zamanda onun tarihsel tecrübelerine dayanan stratejisini de işaret etmektedir. Zira Sun Tzu'dan beri önerilen ve günümüzün karmaşık ve bulanık harekât ortamında halen ihtiyaç duyulan düşmanı anlama yeterliği bu dizelerde de kendini göstermektedir. Bu nedenle savaş olgusunu anlamlandırma girişimleri giderek daha fazla tarihsel inceleme gerektiriyor. Bu kitap işte bu inceleme gayretlerinden birisinin sonucudur.

Günümüz konvansiyonel askerî doktrininde halen geçerli olan düşünce, yirminci yüzyıla hâkim olan ve üçüncü nesil savaş adı verilen bir eğilimin eseridir. Bu eğilim düşmanın ağırlık merkezine etkiyi esas alan ve manevranın diğer muharebe sahası fonksiyonlarına göre ön plana çıktığı, ateşin de manevrayla entegre sistemler vasıtasıyla kullanıldığı etki odaklı harekât ile somutlaşır. Etki odaklı harekâtın planlama mantığı ise sistem yaklaşımına dayanır. 1970'lerin sonlarından itibaren sistem yaklaşımını askerî doktrine yerleştiren Schmitt ve Naveh gibi askerî yazarlar, eserlerinde, Yıldırım Harbi (Blitzkrieg), Derin Harekât, Ateş ve Manevra, Tempo gibi İkinci Dünya Harbi doktrinlerinden ve harp prensiplerinden ilham aldıklarını ifade ederler.

Nitekim İkinci Dünya Harbi yukarıda sayılanların yanında; detaylı planlamanın ortaya çıkmasıyla ve büyük kuvvetlerin iştirak ettiği uzun süreli muharebelerle karakterize edilir. 1970'li yılların sonunda ortaya çıkan "harbin operatif seviyesi" kavramı da esasen Vietnam Savaşı'nın tecrübelerinden sonra Sovyet derin harekât doktrininden ilhamla türetilmiştir. Takip eden yıllarda gelişen askerî planlama literatürü, 1990'ların ortalarından itibaren operatif sanata ve harekât tasarımına yoğunlaşmıştır. Böylece yirminci yüzyıl başlarına kadar "harbin sanat yönü" olarak ifade edilen, tahayyüle dayalı soyut ve sezgisel karar verme, yüzyılın sonunda teknolojik atılımın çatışmanın boyutlarını arttırmasıyla birlikte, yerini "operatif seviyeye" ve "operatif sanata" bırakmıştır. Görüldüğü gibi tüm bunların çıkış noktası İkinci Dünya Harbi'dir.

¹ Yavuz Sultan Selim'e atfedilen dizelerdir. Kimi araştırmacılar bu dizelerin onsekizinci yüzyılda kaleme alındığını ve Selimî'ye atfedildiğini de belirtmektedirler. [Günümüz Türkçesi: Şahım sen herkesi kendine sadık dost sanma; Sen herkesi dost mu sandın belki o düşmanın olur; Belki o kişi alemlerde sözü geçen olur; Dost olur, düşman olur, sözü geçen olur, hükümdar olur.]

*Savaşa hazırlanırken her zaman planların yararsız olduğunu,
ama planlamanın vazgeçilmez olduğunu gördüm.
Plan hiçbir şeydir, planlama ise her şeydir.*
Dwight D. Eisenhower

Avrupa'da Birinci Dünya Savaşı'nın (1914-1918) yarattığı istikrarsızlık, yirmi yıl sonra patlak veren ve daha da yıkıcı olacak olan başka bir uluslararası çatışmaya, yani İkinci Dünya Harbi'ne zemin hazırlamıştı. Ekonomik ve politik olarak istikrarsız bir Almanya'da iktidara gelen Nazi Partisi lideri Adolf Hitler, ulusunu yeniden silahlandırdı ve dünya hâkimiyeti emellerini gerçekleştirmek için İtalya ve Japonya ile stratejik anlaşmalar imzaladı. Hitler'in Eylül 1939'da Polonya'yı işgali, Büyük Britanya ve Fransa'yı Almanya'ya savaş ilan etmeye itti ve takip eden altı yıl boyunca, çatışma, dünya çapında önceki savaşlardan daha fazla can aldı ve daha fazla mülkü yok etti.

Hitler'in bu hukuk tanımaz cüretkârlığı yalnızca onun ruhsal bozukluğundan kaynaklanmaz. Nye ve Welch'e göre bu cüretkârlığın ardında Birinci Dünya Savaşı'nın galiplerinin izledikleri hatalı stratejiler de vardır.² Eğer mağlup Almanya, 1920'lerde caydırılmak yerine yatıştırılırdı ve 1930'larda da yatıştırılmak yerine caydırılırdı, Nasyonal Sosyalizm ülke içinde bu kadar hızlı gelişemeyebilirdi. Böylece Hitler'in Almanya'yı Emperyalizm ve Komünizm çemberinden kurtarma bahanesiyle yürüttüğü politik kampanya da taraftar toplamayabilirdi. Zira Hitler'e göre Emperyalizmin temsilcileri Yahudiler ile Sovyet tehdidinin temsilcileri Komünistler Alman halkının zenginliklerini sömürüyorlardı. Bu nedenle her iki grup da yok edilmeliydi. Hitler'in bu hastalıklı yaklaşımının harp stratejisini de şekillendirdiği anlaşılmaktadır.

1933-1942 arasındaki hızlı Alman başarısı ve özellikle ilk kez 1939'da Polonya'da görülen Yıldırım Harbi'nin şok edici ve süratli taarruzları, harp tarihi meraklılarına cazip gelir. Hitler'in 1933'ten 1940'ın sonlarına kadar yaptığı kurnazca hamleler gerçekten de stratejiktir ve onun kısa sürede Avrupa'ya hâkim olmasını sağlamıştır. Ancak Rundstedt, Guderian, Rommel, Manstein gibi efsanevi Alman komutanlarının başarılarına rağmen, Hitler'in 1940'tan itibaren dikte ettiği seferlerin detaylı düşünülmüş birer stratejik eylem olduğunu iddia etmek zordur. Fransa'dan Kuzey Afrika'ya, Balkanlar'dan Sovyet Rusya'ya, neredeyse tüm seferlerde bir stratejik son durum ya da daha anlaşılır bir ifadeyle maksat problemi sezilir. Bunların içinde, bir komploya dayanan başlatılış kurgusu bakımından, en maksatlısının Polonya Seferi olduğu söylenebilir ki o seferin de ülkenin Sovyet Rusya ile paylaşılmasıyla sonlandığını biliyoruz. Zaten Harbin arifesinde Müttefiklerin (ABD hariç olduğu halde) toplam Gayri Safi Yurt İçi Hasılasının (GSYİH) Mihver Devletlerinin

² Joseph S. Nye Jr. ve David A. Welch, *Küresel Çatışmayı ve İşbirliğini Anlamak*, Çev.: Renan Akman, Türkiye İş Bankası Kültür Yayınları, İstanbul, 2010, ss. 182-183.

1,4 katı³ olması da Hitler'in stratejik amaç-araç dengesizliğinin bir başka göstergesidir. Tabii ki bu durum İkinci Dünya Harbi'nden dersler çıkarmamıza engel değildir. Biz de bu kitapta harbin stratejik ve operatif seviyelerine ilişkin çıkarılabilecek derslere odaklandık.

Emine UYGUR ÇETİN; Almanların İkinci Dünya Harbi'ni başlatan *Fall Weiss (Beyaz Durum)* kod adlı Polonya Seferine odaklanıyor ve Hitler'in stratejisindeki maksatlılığın izlerini sürüyor. UYGUR ÇETİN sayesinde, Polonya galibiyetinde yalnızca Almanların yeni doktrinlerinin değil, Polonyalıların stratejik savunmadaki hatalarının da payı olduğunu göreceğiz. UYGUR ÇETİN, günümüz harekât planlamasında yaygın olan “harekât tasarımı” tekniğini Polonya Seferi üzerinde uygulayarak, bu alanda nadir bulunabilecek bir bakış açısı geliştiriyor. Yazar, Almanya'nın “Versay Antlaşması ile kaybettiği topraklarını geri almak, bunun yanında kendisine yetecek ilave topraklara sahip olmak” şeklinde tespit ettiği son duruma, Yıldırım Harbi doktrinini bu ilk uygulamasıyla ulaştığını ortaya koyarken, bir stratejik maksat güttüğünü de göstermiş oluyor.

Guderian anılarında, Almanların *Fall Gelb (Sarı Durum)* ve ardından *Fall Rot (Kırmızı Durum)* olarak kodladıkları 1940 Batı Seferi'ndeki başarısının pamuk ipliğine bağlı olduğunu ortaya koyar. Meuse Nehri'ne bakan tepelere yaptığı ziyareti şöyle anlatır: “Şu anda geldiğimiz yere baktım da taarruzumuzun başarısı adeta bir mucize gibi geldi bana.”⁴ Almanların başarısı, operatif sanatın örnek bir uygulamasının sonucu değildi. *Fall Gelb*'te icra edilen “Blitzkrieg” daha ziyade şans ve cüretkâr taarruz taktiklerinin bir sonucuydu. Alman Batı Seferi, Alman Ordusunun Müttefiklere göre daha iyi eğitilmiş olması, taktik liderlerinin yetenekleri ve aralarındaki koordinasyon sayesinde başarılı oldu. Bu seferdeki zafer, Almanların gücünden olduğu kadar Fransızların zayıflığından da kaynaklandı. Fransız doktrini, Almanların seferde kullandıkları kütle halinde çevik manevra ve kuşatma doktrinini yenebilecek yeterlilikte değildi. Nitekim taktik ve operatif Alman komutanlar, stratejik karargâhın mütereddit tutumunun yavaşlatıcı etkisine rağmen, inisiyatif kullanarak harekâtın maksadını aşmışlardı. Bunun en bariz örneklerinden birisi Hitler'in anlamsız Dunkerque (Dankörk) tereddüdüdür. Hitler Mayıs 1940'ta 500 bin İngiliz askeri Alman panzerleri ile Manş denizi arasında çaresizce sıkışıp kaldığında, aniden Alman birliklerine durma emri vermiş ve İngilizlerin bu kâbustan göz göre göre sıyrılmalarına adeta göz yummuştur. Zannımızca bu davranışta hiçbir stratejik maksat yoktur. Bilakis Hitler, kendisinin bile beklemediği böyle bir başarıya hazırlıksız yakalanmış, şahsi komplekleriyle Göring'in kibrine ve böylece zaferi Hava Kuvvetleri'ne (Luftwaffe) mal etme çabasına yol vermiştir. Bu bağlamda Alman Batı Seferi, patlayan bir barajdan akan suyun maksatsızlığına benzetilebilir. Nasıl ki su, bu hareketine yön veren tutarlı bir planı olmaksızın, sadece en hızlı şekilde ve direncin en az olduğu yönde akar, herhangi bir kılavuzu

³ Mark Harrison, “The economics of World War II: an overview,” (Edt.) Mark Harrison, *The Economics of World War II: Six Great Powers in International Comparison*, Cambridge: Cambridge University Press, 1998, 1-42, p. 21.

⁴ Heinz Guderian, *Panzer Leader*, trans. Constantine Fitzgibbon, New York: E.P. Dutton & Co., 1952, s. 106.

olmadan yüksek noktaların etrafından geçer, onları çevreler ve yavaş yavaş aşındırır; Alman Batı cephesi harekâtı da patlayan bir baraj suyu gibi gelişmiştir. Alman ordusunun stratejik ve taktik seviyesi arasındaki bu kopukluk, iyi şans ve kötü düşman sayesinde işe yaramıştır. Ama başarı sonuçlardan beslenir. Alman Ordusunun bu ezici zaferinin, Yıldırım Harbi Doktrinine ilgi uyandırmadığını ve müteakip doktrinlere ilham vermediğini söylemek, başta Guderian olmak üzere Alman ordusuna da haksızlık olur. İşte bu noktadan hareketle Emrah UZUN, Almanya'nın Batı Seferi ve uygulanan Yıldırım Harbi Doktrininin, Alman ordusunun kendi modern tarihindeki en büyük askerî zaferine sahne olduğunu ortaya koyarken, Fransa'nın ağır yenilgisiyle sonuçlanan bu seferin teknoloji, doktrin ve teşkilatlanma konularında harp tarihinde bir dönüm noktası teşkil ettiğine vurgu yapıyor. Makalesinde Almanya'nın Batı Seferi'yle kendisini kabul ettiren Yıldırım Harbi Doktrinini detaylı olarak inceleyen UZUN, Almanlar bunu kendileri uygulamamış ya da daha doğru bir ifadeyle böyle planlamamış olsalar da *Fall Gelb'in* operatif sanatın geleceği bakımından devrimsel bir etkide bulunduğunu ortaya koymaktadır.

Eray OĞLAKÇI; İkinci Dünya Harbi'nde birçok kanlı muharebeye sahne olan Kuzey Afrika Cephesinin harp tarihi çalışmalarında hak ettiği ilgiyi göremediğini tespit eden makalesinde, Rommel'in Alman Yıldırım Harbi doktrininin eşsiz örneklerini sergilediğini ortaya koymaktadır. Ağırlıklı olarak çölde ve sahil şehirlerinde gerçekleşen Kuzey Afrika muharebelerinde lojistik faaliyetler çok zor koşullar altında yürütülebilmiştir. Nitekim Rommel'in Kuzey Afrika Kolordusunda 21'inci Zırhlı Tümen Komutanı olan Gen. Ravenstein, esir düştüğünde kendisine refakat eden İskoç Binbaşı'ya, Sahra Çölü'nün taktisyenler için cennet, ikmalciler için ise cehennem olduğunu söyler.⁵ Kuzey Afrika'nın kendine has zorluklar barındıran bu iki farklı harekât ortamı (çöl ve sahil iklimi) savaşın taraflarını yıpratmış ve kararlarında belirleyici rol oynamıştır. Kuzey Afrika muharebeleri içerisinde ayrı bir yeri olan *Crusader (Tobruk) Harekâtına* ise neredeyse hiçbir Türkçe çalışmada yer verilmemiştir. OĞLAKÇI'nın tespitine göre *Tobruk Harekâtı*, askerî planlamacılara harekât planlama sürecinde doğru analizler yaparak istenen son durumu tespit etmenin, bu duruma ulaşmak için hedefler belirlemenin, belirlenen hedefleri ele geçirecek hareket tarzları üretmenin ve bunları uygulamanın önemini öğretmektedir. Ağırlık merkezi analizinin, hareket tarzları üretme sürecinin temelini oluşturduğunu *Tobruk Harekâtından* alınan önemli bir ders olarak vurgulayan OĞLAKÇI, bahse konu harekâtın hareket tarzlarının ağırlık merkezine etki edecek şekilde seçilmesinin ve kritik hassasiyetlerin istismar edilmesinin önemini gösteren nadir harp tarihi örneklerinden birisi olduğunu tespit etmektedir.

Temmuz 1940 itibariyle İkinci Dünya Harbi'nin Avrupa cephesi muharebeleri yaklaşık on aydır devam ediyordu. Polonya, Danimarka, Norveç, Lüksemburg, Hollanda, Belçika ve Fransa'yı bir

⁵ A British Officer, "Behind the British Victory in North Africa: The Story of Supply", *Foreign Affairs*, January 1944, Vol. 22, No. 2, 318-326, p. 318.

dizi hızlı ve sonuç alıcı harekâtla mağlup eden Nazi Almanya'sı, Sovyetler Birliği'nin batısındaki tüm Avrupa'ya egemen oldu. Yine de Naziler bakımından her şey yolunda değildi. Almanya'nın silahlı kuvvetlerinin Eylül 1939'dan bu yana kazandığı muazzam askerî başarılarla rağmen, Adolf Hitler stratejik bir ikileme karşı karşıya kaldı. Bu ikilem, Büyük Britanya'nın barışı inatla reddetmesinden kaynaklanıyordu. Nihayetinde Hitler, Sovyet Rusya'nın er ya da geç İngiltere yanında savaşa gireceğine ve İngiltere'nin de anlaşmayı bu nedenle reddettiğine inanarak, Almanya'nın Bismarck'tan miras kalan stratejik ikilemini Sovyetler Birliği'ni işgal ederek çözmeyi seçti. Kod adı *Barbarossa Harekâtı* olan Almanların Sovyet Rusya'ya yönelik taarruzu 22 Haziran 1941'de başladı. Üç milyondan fazla kişiden oluşan Alman kuvvetleri, tam bir taktik ve stratejik baskın elde ederek, Sovyet savunmasını hızla geçti, bir dizi etkileyici zafer kazandı ve hızla ülkenin içlerine doğru ilerledi. Aralık 1941'in başında, Alman kuvvetleri yaklaşık 1 milyon 300 bin kilometrekarelik bir bölgeyi ele geçirmiş, birkaç milyon kayıp vermiş ve Moskova'yı ele geçirmek için mevzilenmişti. Ama bunu izleyen yaklaşık iki yılın sonunda, Sovyet Rusya'ya karşı hızlı ve kesin bir zafer elde etmekten ibaret olan *Barbarossa Harekâtının* stratejik maksadı gerçekleşemedi. Sonuç, geçmişe bakıldığında Almanya'nın kazanma şansının çok az olduğu bir yıpratma savaşı oldu. İşte Kenan SEZGİN makalesinde, *Barbarossa Harekâtının* İkinci Dünya Harbi'nin seyrini değiştiren en önemli olay olduğunu ortaya koyarken, Almanya'nın başarısız stratejisinin ve Sovyetler Birliği'nin hazırlıksız savunmasının bir kıyaslamasını yapmaktadır. Öyle ki bu amansız mücadeleyi daha az hata yapan kazanmıştır, diyebiliriz. SEZGİN'in tespitiyle büyük kayıplara mal olan harekâta Hitler, istenen son durumu doğru tespit edememesinin ve maksat ve görevlerde değişiklik yapmasının bedelini ağır ödemiştir. Hitler'in güç zehirlenmesine dikkat çeken SEZGİN, Napolyon'un 1812 yenilgisindeki gibi tarihten ders almayan Hitler'in ülkesini büyük bir felakete sürüklediğini isabetle tespit etmiştir.

6 Haziran 1944'te ABD Ordusu, Atlantik Duvarı olarak da bilinen Almanların elindeki ve ağır tahkim edilmiş Normandiya kıyı şeridine karşı tarihteki en büyük kara, hava ve deniz harekâtlarından birini gerçekleştirdi. Kod adı *Overlord* olan bu harekât, şimdiye kadar toplanmış en büyük askerî kuvveti içeriyordu. Ayrıca yüz binden fazla Müttefik askeri Alman kuvvetlerini imha etmek ve kuzeybatı Avrupa'yı kurtarmak için Utah, Omaha, Gold, Juno ve Sword sahillerinde karaya çıktı. Müttefikler uzun zamandır düşündükleri ve aslında herkesin beklediği işgal için en uygun bölgenin tespitinde, bir dizi önemli hususu dengelemeye çalıştılar. Alman savunmasının durumu, Müttefik hava kuvvetlerinin harekât menzili, lojistik sistemin yeterliliği ve müteakip harekât için arazinin uygunluğu, dengelenmeye çalışılan başlıca hususlardı. İki muhtemel çıkarma bölgesi, Normandiya kıyıları ve Dankörk ile Somme Nehri'nin ağzı arasındaki Pas de Calais (Padökale) olarak adlandırılan plajlardı. Padökale, yükleme-bindirme ve karaya hücum ile sahillerden Almanya'nın kalbine kadar ilerleme avantajına sahipti. Öte yandan Padökale, sahilinin

önü çok açık olduğu için, Müttefiklerin Almanların en ağır savunmasını bekledikleri yerd. Bu nedenle Müttefikler çıkarma için Normandiya'yı seçtiler. *Overlord Harekâtının* harekât konsepti ise oldukça basitti:

1. Normandiya kıyısına çıkmak, kıyıbaşı ve havabaşı tesis etmek,
2. Normandiya-Britanya bölgesinde kesin sonuçlu bir muharebe için lojistik sistemi oluşturmak ve Almanlara karşı iç hat durumundan kurtulmak,
3. İki ordu grubuyla geniş bir cephede ilerleyerek, soldakiyle gerekli limanları ele geçirmek ve Almanya sınırlarına ulaşarak Ruhr'u tehdit etmek; sağdaki orduyla, Fransa'yı güneyden işgal eden Müttefik kuvvetlerle bağlantı kurmaktı.

Normandiya harekâtının planlandığı ortamın ve meselenin anlaşılması bakımından stratejik ve operatif tasarımı yapan ve icra edilen operatif sanatı ortaya koyan Özgür KÖRPE ve Bora ÇİLEK; günümüzde icra edilecek herhangi bir amfibi harekâtın karar verme süreçleri bakımından dersler çıkarmışlardır.

Görüldüğü üzere bu kitapta kaleme alınanlar, harp tarihi vakalarından yararlanan muharebe analizi çalışmaları olarak değerlendirilmelidir. Bu kitapta hem ilerleyen bölümlerde önerilen analiz yöntemine ilişkin hem de bugüne kadar uygulanan farklı analiz yöntemlerine ilişkin örnekler bulunmaktadır. Dolayısıyla okuyucu kitapta, önerdiğimiz karma analiz yöntemine ilave olarak, harp/harekât prensipleri yaklaşımını ve muharebe sahası fonksiyonları yaklaşımını da görebilecektir.

Yazarların M.S.Ü. Kara Harp Enstitüsü Komuta ve Kurmay Eğitimi'nde hazırladıkları dönem projelerinden istifadeyle üretilen bu kitap, yeni sistemde öğrenim gören kurmay subayların ilk harp tarihi yayınıdır. Eser, yeni teşkil edilen bir kurumda, az sayıdaki personelle ve fakat bunları telafi eden özverili ve cesaret veren bir bakış açısıyla ortaya çıktı. İkinci Dünya Harbi'nin operatif seviye analizlerini içeren bu kitabın gerek özgün bulguları gerek yöntem önerileri gerekse bibliyografyalarıyla, bu alanda çalışan araştırmacılara ve öğrencilere alana giriş bakımından fayda sağlayabileceğini ve ileride yapılabilecek benzer çalışmalara ışık tutabileceğini düşünüyoruz. Beğeniyi hak eden bulguların tamamı bu kitabın yazarlarına, iyi niyetten kaynaklanan hataların sorumluluğu ise editöre aittir. Bu vesileyle, bölüm yazarları başta olmak üzere, yayımda emeği geçen Milli Savunma Üniversitesi ve Kara Harp Enstitüsü'nün değerli personeline şükranlarımı sunarım.

İstanbul, Kasım 2021

P.Komd.Kur.Alb. Dr. Özgür KÖRPE

MUHAREBE ANALİZİ İÇİN BİR YÖNTEM ÖNERİSİ

A Method Suggestion for the Battle Analysis

Özgür KÖRPE*

*Oğlum sık sık tarih okumalı ve tarih üzerine kafa yormalıdır.
Tek gerçek felsefe budur.
Ayrıca Büyük Komutanların seferlerini okumalı ve anlamalıdır.
Harp sanatını öğrenmenin tek yolu da budur.
Napolyon Bonapart¹*

Giriş

Napolyon'un oğluna büyük komutanların seferlerini inceleyerek savaş sanatını öğrenmesi için verdiği tavsiye, ondokuzuncu yüzyılın başlarında olduğu gibi bugün de geçerliliğini korumaktadır. Askerî planlamacılar, tarihteki seferleri, operatif ve taktik harekâtları analiz ederek "mümkün olanın sanatı" olarak adlandırılan "operatif sanatı" anlamaya çalışmaktadırlar. Geçmişteki seferlerin ve muharebelerin zengin tarihini incelemek, bunları ihtiyaç anında düşmana karşı kullanabilme imkânı sağlar. Türk tarihinde Attila'nın Doğu Roma seferleri, Sultan II. Murad'ın kendi döneminde meydana gelen Balkan gerilimini aşma becerisi, Fatih Sultan Mehmed'in Bizans'ı yıkan büyük seferi, Yavuz Sultan Selim'in Mısır seferi, Kanuni Sultan Süleyman'ın Macaristan seferi, Sultan II. Selim'in Venedik savaşları sırasında izlediği strateji, Atatürk'ün Millî Mücadele stratejisi, askerî stratejinin; Khersonessos (Gelibolu) Muharebesi, II. Kosova Muharebesi, İstanbul'un Fethi, Ridaniye Meydan Muharebesi, Mohaç Meydan Muharebesi, Kıbrıs'ın Fethi ile Büyük Taarruz ve Başkomutan Meydan Muharebesi, uygulamalı operatif sanatın en önde gelen örneklerindedir.

Benzer şekilde tarihsel analiz, ihmal edilen planlama faktörlerini ve kötü kararları anlamak ve bunlardan ders çıkarmak suretiyle, planlamacıların hermenötik ve heüristik becerilerini önemli düzeyde geliştirir. Katalon Muharebesi'nde (451) Attila'nın tertiplenmedeki gecikmesi, Bursa'nın fethindeki (1326) ordu teşkilatlanması, İnebahtı Deniz Muharebesi'nde (1571) teşkil edilen hatalı komuta yapısı, Yergöğü'nde (1595) emniyet tedbirlerinin alınmamış olması, Viyana Seferi'nde (1683) stratejik yığılmaklanma ve lojistik hususlarındaki hatalar, Türk tarihinden verilebilecek birkaç örnektir. Dolayısıyla tarihsel gerçekleri teoriler, prensipler, operatif sanat veya diğer analiz yöntemleri ile sentezlemek, günümüz askerî planlamacılarına yirmibirinci yüzyılın karmaşık ve bulanık çatışma problemlerini daha etkili bir şekilde çözebilmek için araçlar sağlayacaktır. Öte yandan muharebe analizi, salt historiyoğrafyadan farklı olarak, araçlar ve etkiler çerçevesinde,

* Dr. Öğr. Üyesi, Piyade Komando Kurmay Albay, MSÜ Kara Harp Enstitüsü, e-posta: okorpe@msu.edu.tr.

¹ "Extraits de recits de la captivite," *Correspondance de Napoleon*, ler. 32 vols. Paris: H. Plon, 1858-70; reprinted, New York: AMS Press, 1974., XXXII, p. 379. (Akt.) Jay Luvaas, *Napoleon on the Art of War*, The Free Press, New York, NY, USA, 1999, p. 41.

maksat-hedef arasındaki bağlantıyı anlamaya çalışır. Zira askerî planlamacılar için harp tarihi vakalarının değeri, planlama, sevk ve idare bakımından sağladıkları fayda kadardır.

Muharebe analizi, askerî tarihçilerin geleceğe yönelik dersler çıkarmak için “kim/ne,ne zaman, neden ve nerede” sorularına bulduğu cevaplardan yararlanmakla birlikte, “ne maksatla ve nasıl “ sorularının cevap bulmak suretiyle de planlama ve icra için işe yarar tutamaklar yakalamayı esas alır. Ne var ki muharebe analizleri genellikle, tarih çalışmaları içinde yeterli derinliğe inmeden yapılan yorumlardan ibaret kalmıştır. Zira muharebe analizleri iki tür araştırmacı tarafından yapılmaktadır. Birinci türden araştırmacılar askerî profesyonellerdir. Askerî profesyonellerin araştırma öncelikleri, tarihteki muharebelerden günümüzdeki sevk ve idare bakımından çıkarılabilecek derslerdir. Ancak askeri profesyoneller historiyoğrafyaya uzaktırlar. İkinci tür araştırmacılar ise tahmin edilebileceği üzere tarihçilerdir. Genel olarak askerî problem çözme ve planlama pratiğine yabancı olan tarihçilerin önceliği ise nedenselliklerdir. Bir askerî profesyonel için bilgi “kesin” olduğu derecede değerliyse, bir tarihçi kesin yargılardan kaçınır. Tarihçi için *theoria*, savaşçı için *praxis* daha kıymetlidir. Her iki grubun öncelikleri, muharebe analizlerinin derinliğe inmeyi zorlaştırır.

Muharebe analizinin amacını net bir şekilde ortaya koymuş olsak da bunun etkili bir şekilde nasıl yapılabileceği konusunda yol gösteren birkaç farklı kılavuz bulunmaktadır. Bu konuda Jomini, Clausewitz, Delbrück ve Votaw’ın analiz yöntemleri en çok başvurulanlardır. Ancak bunların hiçbirisi tek başına günümüz karmaşıklığına yönelik dersler çıkarmak için yeterli gelmez. Diğer taraftan Günümüzde kullanılan analiz metotları da ders çıkarma hususunda yeterli değildir. Ayrıca tüm harp tarihi vakalarını aynı şablonla açıklamaya çalışmak da kolay değildir. Zorlama metotları tüm tarihsel vakaları tekil neden ve sonuç ilişkilerine indirgeme riski taşırlar. Bu ise gerçekte bambaşka saiklerle gerçekleşmiş tarihsel vakalara ilişkin hatalı değerlendirmeler yapılmasına ve yanlış dersler çıkarılmasına neden olur. Sözelimi, “A muharebesi taarruz prensibine verilebilecek en iyi örnektir; B muharebesi amfibi harekâtın ilk uygulamasıdır” gibi yüzeysel hükümler vermeye başlanır. Ya da tarih bilgisinin iyi düzeyde olduğunu düşünen bir akademisyen, “Atatürk Büyük Taarruz’un planlanmasında Annibal’in Cannae Muharebesi’nde uyguladığı taktiği esas almıştır” şeklinde aceleci bir yoruma gidebilir. Halbuki bu yorumu yapan kişilerin Cannae Muharebesi’nin, Annibal için bir savunma muharebesi olduğunu ve Annibal’in ordusunun Roma ordusundan %40 oranında daha zayıf olduğunu göz önünde bulundurması gerekir. Cannae’deki taktik yerine, Roma’nın Pön Savaşları’nda izlediği Fabian Stratejisini, Atatürk’ün Millî Mücadele stratejisi ile kıyaslamak daha yararlı olabilir. Bu durumda dahi detaylı bir inceleme gerekir.

Görülüyor ki her tarihsel vaka kendi tarihsel ve kültürel bağlamı içinde anlam kazanır. Zaten Muharebelerin analizinde tek bir şablon kullanmak, olaylara derinlemesine nüfuz etmeyi de

engeller. Kıyaslamalar için ise karar alma davranışları ve kesinlikle uygulandığından şüphe olmayan taktikler kullanmak daha gerçekçi ve bilimsel bir yaklaşım olacaktır. Bu nedenle muharebelerin analizinde tek bir şablon kullanmak, olaylara derinlemesine nüfuz etmeyi engelleyecektir. Bu nedenle çağdaş muharebe analizi için eklektik ve sentezlenmiş bir metodoloji kurmak daha pragmatik olacaktır.

Yöntem Üzerine

Askerî karar alıcılar ve planlamacılar için tarih okumak ve tarihten dersler çıkarmak, eski çağlardan beri başvurulan bir yöntemdir. Harp tarihi çalışmaları her ne kadar modern tarihyğrafya içinde gelişmişse de gerek uzmanlık gerektiren özgün bir yere sahip olduğundan gerekse ders çıkarma kaygısının tüm karar alıcılar için öncelikli olmasından dolayı modernite öncesinden kalan metinler de azımsanamayacak kadar çoktur. Bu konuda stratejistlere ve vakanüvislere çok şey borçluyuz. Ancak yöntem sözkonusu olduğunda pek tabii ki modernite eserlerine odaklanmak, bundan önceki eserleri ise yönetime katkıları bağlamında değerlendirmek gerekir. İlave olarak, modernitenin de bahse konu yöntemsel erginliğe bir anda ulaşmadığını bildiğimizden, yönetime ilişkin literatür taramasını Aydınlanma Çağı'yla başlatmayı daha uygun buluyoruz. Çünkü muharebe analiz mekaniği aydınlanmacı felsefeden bir hayli beslenmiştir. Örneğin Henry Lloyd ve Heinrich von Bülow gibi Jomini öncesi Aydınlanma Çağı yazarları, metodoloji önermeseler de onların kavramlaştırmaları analizlere ışık tutmuştur. Lloyd Aydınlanma Çağı'nın sanat ve bilim arasında ayırım yapma geleneğine uygun olarak, savaşı iki kısma ayırır. Birincisi, tahkimat ve topçu kullanımı gibi öğretilen sabit ilke ve kurallara dayanan "mekanik bölüm"; ikincisi de "adlandırılmayan, tanımlanamayan veya öğretilmeyen" bölümdür.² Lloyd'un bu ayrımı Clausewitz'in paradoksal üçlemesine benzese de modern muharebe analizinin mekaniğine³ dair tespit edilebilen ilk yöntemsel önerinin Henri de Jomini'nin "harp prensibi"⁴ yaklaşımı olduğunu da kabul etmek gerekir:

"Bütün savaşların temelinde tek bir büyük prensip yatar. Bu prensip, bütün düzenlemelerde uygulanarak, aşağıdaki maddelerle özetlenebilir:

1. Stratejik hareketlerle bir ordunun tümünü seri olarak harekât alanının sonu noktalmasına toplamak. Aynı şekilde kendi muharebe sistemini koruyarak, düşmanın muharebe sistemi üzerine orduyu yoğunlaştırmak,
2. Eldeki güçlerin büyük bir bölümüyle düşman ordusunun küçük bölümlerini kontrol altına almak amacıyla manevra yapmak,

² Henry Lloyd, "The History of the Late War in Germany, Vol. I (1766)," in Patrick J. Speelman (Edt.), *War, Society, and Enlightenment*, Brill Publishing, 2005, Boston, USA, p. 14.

³ Analiz mekaniği, muharebe analizine ortak bir çözüm üreten genelgeçer bir kalıbı temsil eder. Analiz mekanizmaları, yapı kalıpları, davranış kalıpları veya her iki kalıbı da içerebilirler. Analiz mekaniği, analize konu olan vakanın veya bizzat analizin kendisinin karmaşıklığını azaltmak ve analist ya da tasarımcının karmaşık vakayı anlaması için kullanılır. Analiz mekaniği, modellemeleri kolaylaştırması nedeniyle sıklıkla tercih edilir.

⁴ Brig. Gen. J. D. Hittle, "Jomini and His Summary of the Art of War," in *Roots of Strategy: Book II*, (Edt.) John N. Greely and Robert C. Cotton, Harrisburg, PA: Stackpole Books, 1989, p. 461.

3. Muharebe alanında kuvvetlerin büyük bölümünü hedeflere ve yok edilmesi öncelikle gereken düşman mevzilerinin bölümlerine sevk etmek,
 4. Kuvvetlerin büyük bölümünün hedefe yoğunlaştırmakla birlikte, bunların zamanında ve yeterli güçle savaşmalarını sağlamak.
- Bu prensip çok basit olduğundan eleştirilebilir.”⁵

Bu yöntem askerî strateji teorisyenleri arasında bir tartışma konusu olmaya devam etse de muharebeleri incelemek ve tasarımını yapmak için analitik bir araç olarak Jomini'nin harp prensibi yaklaşımını aşabilen yöntemler öneren yazar çok az sayıdadır.

Öte yandan Jomini'nin dört maddelik harp prensibi, kendisinin de kabul ettiği gibi,⁶ muharebe analizi için yeterli sayıda ölçüt sunmaz. Bunun yerine, Clausewitz'in daha detaylı ortaya koyduğu “harp prensipleri”⁷ tercih edilir. Clausewitz, Napolyon'un Rusya seferine karşı Moskova'ya hareketinden önce 1812'de, öğrencisi Prusya Velihtı Friedrich Wilhelm (daha sonra Kayzer IV. Friedrich Wilhelm, 1840-1858) için harp ile ilgili bir makale hazırlamıştır. Bu makalenin adı “Ekselansları Veliht Prens'e Verdiğim Eğitimi Tamamlayan Harp Sanatının En Önemli Prensipleri'dir.”⁸ Clausewitz, baş yapıtı *Harp Üzerine*'nin ilk denemesi olarak da nitelendirilebilecek olan bu makalesinde, harp prensiplerini önce genel olarak ortaya koyar. Ardından önce “taktik ya da muharebe prensiplerini” sonra da “strateji prensiplerini,” taarruzi ve tedafüi biçimleriyle, detaylı olarak anlatır. Modern harp ve harekât prensipleri, Clausewitz'in bu temel prensiplerinden isfitadeyle geliştirilmiştir.

Clausewitz Jomini'den farklı olarak, tarihsel vakalara sadece mekanik bakmaz. Onun bu tavrında Hegel'in etkisini yadsıyamayız. Yani Clausewitz'e göre “Minerva'nın baykuşu” alacakaranlıktan önce uçmamalıdır. Clausewitz, teorik sonuçlardan yararlanılmasını pek tabii ki gerekli bulur. Ama ona göre teorik sonuçları değişmez birer kanun olarak kabul etmek hatalıdır; ihtiyatlı ve eleştirel yaklaşmak gerekir. Clausewitz metotla ilgili şunlara dikkat çeker:

“Teorik araştırmanın tüm olumlu sonuçları, bütün ilkeler, kurallar ve yöntemler, olumlu (pozitif) öğreti şeklini aldıkları ölçüde genelliklerini ve mutlak gerçekliklerini yitirirler. Bunlar gerektiğinde kullanılmak içindirler; uygun olup olmadıkları kanaate kalmıştır. Eleştiri, teorinin bu sonuçlarını hiçbir zaman bir kanun ve kural olarak ölçek diye kullanılmamalı, sadece eylemde bulunan kimsenin kararı için tutamak olarak kabul edilmelidir.”⁹

⁵ Antoine Henri de Jomini, *Savaş Sanatının Ana Hatları*, (Çev.) Selma Koçak, Doruk Yayıncılık, İstanbul, 2002, ss. 74-75. [Esasen Jomini tek bir prensipten bahsetse de eserinin “Strateji” bölümünün hemen başında, stratejinin neleri içerdiğini ortaya koyarken, günümüzün harp prensiplerine de öncülük etmiş olur.]

⁶ A.g.e., s. 75.

⁷ Bu çalışmanın problemi harp prensiplerinin tarihsel gelişimini incelemek değildir. Ancak, bugün uluslararası askerî literatürde yer alan harp prensiplerinin genellikle Clausewitz'e dayandırıldığını da not etmek gerekir.

⁸ Orijinal başlık; “Die wichtigsten Grundsätze des Kriegführens zur Ergänzung meines Unterrichts bei Sr. Königlichem Hoheit dem Kronprinzen” şeklindedir; kısaca “Harp Prensipleri (Principles of War)” olarak da anılır.

⁹ Carl von Clausewitz, *Savaş Üzerine*, (Çev. H. Fahri Çeliker), Özne Yayınları, İstanbul, 1999, s. 117.

Clausewitz'e göre "tarihi bir olayın, sadece olayları yan yana düzen ve en çoğu bu olayların en yakın nedenlerine değinen basit anlatımıyla eleştiriyi birbirinden ayırt etmeliyiz."¹⁰ Onun "eleştirici anlatım" önerisi, aklın üç faaliyetini içerir.

1. Şüpheli olayların tahkik ve tespit edilmesi (tam anlamıyla tarih araştırmasıdır, hiçbir teoriyle ilişkisi yoktur),
2. Nedenlerden sonuç çıkarılması (asıl eleştirici araştırma budur, teorinin vazgeçilmez şartıdır),
3. Kullanılan araçların kontrol edilmesidir (övgüyü ve kınamayı kapsayan gerçek eleştiridir ki burada teori tarihten çıkarılan derslere hizmet eder).

Clausewitz teorii eleştirel analizin hem başlangıç hem de bitiş noktası olarak görür. Ona göre en azından işe yarar bir teoriden yoksun olan eleştirinin bir temeli de olamaz.¹¹ Ama yalnızca rafine bir teorinin çıktısı askerî planlamacıya yardımcı olabilir. Dolayısıyla Clausewitz'e göre, bütüncül bir yargıya varmak için hem neden-sonuç hem de amaç-araç arasındaki bağlantılar önemlidir.¹² Eleştirel analizde tüm gerçeklerin bilinemeyeceğinin o da farkındadır ve neden-sonuç boşluklarını doldururken "olsa-olsa" tarzı kestirmelerin yapılmasının hatalı yargılara neden olacağı konusunda uyarıda bulunur.¹³

Bu noktada Ludendorff ya da daha yakın dönemde Freedman gibi yazarların Clausewitz, Napolyon ve Jomini'ye körü körüne sadık kalmayı hatalı bulduklarını da vurgulamakta yarar görüyoruz. Örneğin Freedman, Moltke'den bahsederken, onun genel olarak Clausewitz'ten etkilendiğini ve fakat iki noktada Clausewitz ve Napolyon'un ötesine geçtiğini belirtir. Bunlardan birincisi, demiryolu ve karayolu ulaştırmasının sağlayabileceği imkânları görebilmesi, ikincisi de Clausewitz'in söylemini, yani savaşın aslında politikanın bir devamı olduğu görüşünü içselleştirmiş olmasıdır.¹⁴ Görüldüğü üzere ondokuzuncu yüzyıldan itibaren askerî alana yerleşmeye başlayan demiryolu ulaştırması, hava gücü, tank, nükleer silah, lojistik imkânlar gibi yeniliklerin, Clausewitz ve Jomini'nin eserlerindeki bazı tespitlerin güncellenmesini gerektirdiğini de kabul etmek gerekir. Tabii ki Clausewitz'in zamandan bağımsız tespitleri göz ardı edilemez. Bir kere, onun "eleştirel yaklaşımı" geçerliliğini korumaktadır. Bu bağlamda Clausewitz'in nedenselliği ve eleştirel metodolojiyi ön plana çıkaran yaklaşımını yöntem kurgumuzun iskeleti olarak kabul ediyoruz ve detaylandırma hususunda onun vatandaşı ve çağdaşı olan bir tarihçinin önerisine kulak veriyoruz.

¹⁰ A.g.e., ss. 115-116.

¹¹ A.g.e., s. 117.

¹² A.g.e., s. 118.

¹³ A.g.e., ss. 119-120.

¹⁴ Lawrence Freedman, *Strategy: A History*, Oxford University Press, Oxford, New York, USA, 2013, p. 103.

Ondokuzuncu yüzyıl Alman tarihçisi Hans G.L. Delbrück, “Sachkritik (olgusal eleştiri)”¹⁵ olarak adlandırdığı yaklaşımını Clausewitz’in yöntemi üzerine inşa etmiştir. Delbrück, geçmiş tarihçilerin çoğunlukla abartılı olan iddialarını kabul etmek yerine, ilk önce verileri harp hukuku, sayılar, silahlar, arazi, zamanca mesafe ve taktikler açısından doğrulamaya özen gösterir. Delbrück bu sayede; Herodot’un, Yunanlıların Termofil Muharebesinde Serhas komutasındaki 4 milyon 200 bin askerle karşı karşıya kaldığı iddiasını, Pers ordusunun böyle bir asker sayısı olsa, yürüyüş kolu derinliğinin 3200 km. olacağını, bunun ise neredeyse Şuşa’dan Termofil’e uzanacağını göstererek çürütür.¹⁶ Delbrück’ün yaklaşımı, tarih metodolojisinde yerleşik olan kaynak eleştirisi yöntemine önemli bir katkı olarak kabul edilir. Delbrück, geçmişin savaşlarından herhangi bir genel sonuç çıkarmadan önce, bu savaşların nasıl yapıldığının mümkün olduğunca doğru bir şekilde belirlenmesi gerektiğini tespit etmiş, tarihsel olarak doğru hesapları göz önüne almak kaydıyla, farklı tarihlerdeki birbirine benzer sefer ve savaşların karşılaştırmalı analizinin yolunu açmıştır.

Daha yakın tarihli bir yaklaşım, ABD Kara Harp Okulu (West Point) muharebe araştırmaları öğretim üyesi Votaw tarafından geliştirilmiştir.¹⁷ Votaw’ın önerisi, Jomini’nin bilimsel “harp prensipleri yaklaşımı” ile Carl von Clausewitz’in daha ihtiyatlı olan metodolojisi arasındaki bir sentezi içerir. Dolayısıyla Votaw, bir taraftan harp prensiplerini, askerî teori ve doktrinindeki sürekliliği daha derinlemesine araştırmak için yararlı görürken, diğer taraftan Clausewitz’in eleştirel analiz önerisinden de yararlanır. Bu yüzden öncekilerden farklı olarak Votaw’ın birden fazla yöntem önerisi vardır. Bunların ilki, Komutan Durum Muhakemesi yaklaşımıdır. Bu yaklaşımda, analist şu temel soruların cevabını arar:

1. Ne oldu?
2. Kimler yer aldı (Taraflar)?
3. Olay neden bu şekilde gerçekleşti?
4. Olayın önemi neydi?
5. Ne zaman oldu?
6. Nerede oldu?
7. Olay nasıl gerçekleşti?

¹⁵ Gordon A. Craig, “Delbrück: The Military Historian,” (Edt.) Peter Paret, *The Makers of Modern Strategy*, Princeton University Press, Princeton NJ, USA, 1986, 326-353.

¹⁶ Hans G.L. Delbrück, *History of the Art of War within the Framework of Political History, Volume I, Antiquity*, Trans. Walter J. Renfro Jr., University of Nebraska Press, Lincoln, USA, 1990, p. 35.

¹⁷ Lt. Col. John F. Votaw, “An Approach to The Study of Military History,” (Edt.) John E. Jessup and Robert W. Coakley, *A Guide to the Study and Use of Military History*, U.S. Government Printing Office, Washington, DC, 1988, 41-56.

Votaw'ın ikinci yaklaşımı daha ziyade bir anlatım tekniğidir. Bu yöntem şu noktalara odaklanır:¹⁸

- * Stratejik durumun değerlendirilmesi (tarihsel dönemi, savaş, uluslararası düşmanlar, analiz edilen sefere, muharebeye veya çatışmaya yol açan ana olaylar),
- * Taktik çerçevenin gözden geçirilmesi (yer; rakiplerden herhangi birinin sahip olduğu arazi avantajları, yaklaşık kuvvet oranları, ilgiliyse kuvvet türleri, rakip için mevcut uygulanabilir hareket tarzları),
- * Olayı etkileyen diğer faktörlerin bir listesi (arazi veya havanın etkileri, rakiplerin sahip oldukları özel avantajlar veya dezavantajlar),
- * Olayın cereyan tarzının özeti (açılış hamleleri, göze çarpan özellikler, sonuç),
- * Çıkarılan derslerin bir ifadesi,
- * Olayın öneminin değerlendirilmesi.

Bu yaklaşım esasen olayların hikâye biçiminde anlatımına dayanır, ancak aynı zamanda analizcinin materyali sentezleme ve değerlendirme yeteneği de gerekli olduğundan, daha yüksek düzeyde bir bilişsel işlem gerektirir.

Votaw kritik kararların analizine dayanan üçüncü bir yaklaşım daha önermiştir. Bu yaklaşım, stratejik ve operatif ortamın, komutanın maksat ve niyetinin, ne bildiğinin ve planlamalarının değerlendirilmesiyle başlar. Daha sonra olayın durumsal kısıtlamaları dahilinde komutanın müteakip kararlarına ilişkin değerlendirmeler yapılır. Bu yöntem analizcinin, kendisini tarihteki komutanın yerine koymasına, bu suretle geçmişin karar alıcılarını dolaylı olarak anlamasına ve onlardan öğrenmesine imkân sağlamaktadır.

Nihayet Jomini gibi Votaw'ın da muharebe analizinin mekaniğine ilişkin bir önerisi bulunmaktadır. Bu, West Point'te de öğretildiği şekliyle “onlu süreklilik bağlantısına”¹⁹ dayanan bir araştırmadır. Onlu süreklilik bağlantısının başlıkları şunlardan oluşur:²⁰

1. Askerî teori ve doktrin (harp ile ilgili düşünceler; ordunun teşkilatlanmasının, eğitiminin ve muharebe usullerinin dayandığı genel kabul görmüş fikir ve uygulamalar),
2. Askerî profesyonellik (uzmanı amatörden ayıran bir tutum veya ruh hali),
3. Generallik (yüksek seviyelerde komuta sanatı. Generallik, hem liderliği hem de yönetimi içerir),
4. Strateji (harp hazırlığı ve harbin yürütülmesi; harp alanına yığınaklanma),
5. Taktikler (harbe hazırlık ve harp alanında harbin fiili yönetimi),

¹⁸ A.g.e., pp. 51-52.

¹⁹ A.g.e., p. 47.

²⁰ A.g.e., p. 48.

6. Lojistik ve Yönetim (devletin ekonomik kapasitesi ile askeri gücü destekleme yeteneği arasındaki ilişki),
7. Teknoloji (askerî anlamda, bilimin savaşa uygulanması),
8. Politik faktörler (hükümetlerin harbi etkileyen karakteristik unsurları veya eylemleri),
9. Sosyal faktörler (insan ilişkilerinden kaynaklanan harbi etkileyen unsurlar),
10. Ekonomik faktörler (devletin kaynaklarının üretimi, dağıtımı ve tüketiminden kaynaklanan harbi etkileyen unsurlar).

Süreklilik bağlantısı analizinin yukarıda sayılan on faktörü mutlak değerler değillerdir. Bunlar daha çok olayları analiz perspektifine yerleştirmenin bir aracı olarak hizmet ederler. Bunları kullanmanın sağladığı asıl fayda, tarihte meydana gelen askerî olaylardaki önemli değişiklikleri anlamaktır. Votaw'a göre süreklilik bağlantısı analizinde hangi faktör kullanılırsa kullanılsın, farklı tarihsel dönemlerdeki harp ve muharebelere ilişkin analizler arasında bir senkronizasyon sağlayacaktır.

Muharebe Analizi İçin Güncel Bir Yöntem Önerisi

Yukarıda ortaya koyulan bulgular ışığında biz, süreklilik bağlantısının derinlik ve esnekliğinden de istifadeyle, uygulanmakta olan operatif planlamayla da uyumlu olan karma bir analiz yöntemi öneriyoruz. Bu öneriyi yaparken, mevcut historiyoğrafya tartışmalarının dışında kalmaya özen gösteriyoruz. Zira biz muharebe analizi metodumuzda, tarihçilerin değerli çalışmaları sonucunda elde edilmiş olan bulguları, analizimizde yararlanacağımız veri havuzumuza dahil ediyoruz. Böylece olaylardan çıkaracağımız dersler için bir tutamak tespit etmiş oluyoruz. Dolayısıyla muharebe analizi metodu, Hegelci/Marksist determinizmden, Komtçu nesnellikten, Veberyen nedenselci historiyoğrafyadan, Annales'in tabandan tavana yaklaşımından ve postmodern tarih yazımındaki metin vurgusundan çeşitli düzeylerde yararlanmaktadır.

Analiz mekaniği bakımından yöntemsel bir standart geliştirmek mümkünse de tarihsel olayların özgünlüğünün, kendilerinden istifadeyle genel-geçer çıkarımlar yapılmasını zorlaştırdığının da bilincindeyiz; Moses'ın sabitleştirme eleştirisine²¹ de katılıyoruz. Bu yüzden tarihsel olayların özgünlüğünün, herhangi bir harekât probleminin çözümünde, tarihsel tecrübelerden yararlanılmasına engel teşkil etmediğini düşünüyoruz. Bu konuda Jomini'nin mekaniğine ilişkin somut yaklaşımı, Clausewitz'in eleştirel analiz önerisinden ilhamla Delbrück'ün olgusal eleştiri metodolojisi ve nihayet Votaw'ın süreklilik bağlantısı metodolojisi yol göstericidir.

²¹ Moses, 'özgünlük' kavramının tarihsel bir araştırma için işlevsel bir kategori olmadığını; bunun dinsel veya metafizik özellikleri olduğunu ortaya koyarak bu açmazı bertaraf etmeye çalışır. Bu anlamda araştırmacıları soykırım eylemlerini karşılaştırmalı bir tarihsel analize tabi tutmaya davet eder. A.Dirk Moses, "The Holocaust and Genocide," (Edt.) Dan Stone, *The Historiography of the Holocaust*, Palgrave Macmillan, New York, USA, 2004, 533-551, pp. 546-547.

Önerdiğimiz karma yönteme göre, analist öncelikle muharebeyi neden ve ne maksatla incelediğini belirtmeli, ardından incelediği muharebenin tarihsel ve teorik (doktrinel) çerçevesini çizmelidir. Zira tarihsel olayların özgünlüğü, yapılan incelemenin bağlamını ortaya koymak bakımından önemlidir. Kaldı ki bu çerçeve, Clausewitz'in dikkat çektiği şüpheli olayların tahkik ve tespitini mümkün kılacağı gibi, bir sonraki aşamada yapılacak neden-sonuç bağlantısı için de temel teşkil edecektir.

Tarihsel ve teorik çerçevenin ardından analist kendisini incelediği muharebenin taraflarından birisinin (örneğin A ülkesinin) yerine koymalıdır ve adeta bu tarafın karar alıcısı gibi düşünmeye gayret etmelidir. Bu konumlandırma bilimsel nesnelliği zedelemeyiz, bilakis yapılacak analizin derinleşmesini kolaylaştırır. Zira hiçbir olay öznenen bağımsız değildir ve aktörlere ilişkin nesnel yaklaşım araştırmanın derinleşmesini engeller. Nesnellikten beklentimiz, öznenen ziyade yönteme ilişkin tarafsızlıktır. Diğer bir deyişle A ülkesinin davranışını ölçmede kullanılan yaklaşım, onun hasmı olan B ülkesi için de uygulanabilir olduğu sürece nesnelir. Örneğin Müşterek Harekât Bölgesi İstihbarat Hazırlığı (MHBİH) analiz mekaniği, hem A ülkesine hem de B ülkesine uygulanabilir değilse, bu yöntem terk edilmeli ve daha nesnel bir yönteme başvurulmalıdır.

Analist kurgusal olarak tarafını belirledikten sonra, A ülkesinin karar alıcılarından birisi gibi davranmaya başlamalıdır. Çünkü incelediği muharebe onun için de bir "A ülkesi meselesi" haline gelmiştir. Bu noktada analistin önüne bir yol ayrımı çıkacaktır. Bu yol ayrımı, analiz düzeyinin belirlenmesidir. Askerî strateji çalışmalarında analizi stratejik, operatif ve taktik düzeylerde yapmak, gerek karar alıcının davranışını, gerekse karar alma eyleminin kendisini derinlemesine incelemek bakımından daha kullanışlıdır. Eğer analiz harbe ilişkinse stratejik seviyeden, muharebelere ilişkinse operatif ve taktik seviyeden bahsediliyor, demektir.

Stratejik seviye (harp) analizinde, istenen stratejik son durum (stratejinin ardındaki nedensellik ve istenen sistem,), yüksek strateji, stratejik tasarım [tarihsel ve doktrinel çerçeve, gözlemlenen sistem, stratejik hedefler, gayret hatları güç unsurları, kuvvet elemanları, Politik (hükümetlerin harbi etkileyen karakteristik unsurları veya eylemleri), Askerî, Sosyal (insan ilişkilerinden kaynaklanan harbi etkileyen unsurlar), Ekonomik (devletin kaynaklarının üretimi, dağıtımı ve tüketiminden kaynaklanan harbi etkileyen unsurlar), Bilgi, Altyapı (PASEBA) faktörleri), stratejik hamleler (açılış, ilerleme ve kapanış hamleleri)], seçenek gamı ve izlek bağımlılığı ortaya koyulmalıdır. Biz çalışmanın kapsamında operatif seviye analize değineceğiz, stratejik seviye (harp) ile taktik seviye analizini başka bir çalışmada detaylı olarak ele alacağız.

Muharebe analizi yapan bir araştırmacının, tıpkı incelediği dönemde yaşayan bir karar alıcının yapmasını beklediği gibi, izlemesi gereken birkaç ardışık eylem vardır. Analist öncelikle meseleye etki eden stratejik ortamı ve karşılaştığı harekât meselesini anlamalıdır. Ardından çözüme ilişkin bir

yaklaşım geliştirilmelidir. Biz birincisine “stratejik ortamı çerçeveleme,” ikincisine “meseleyi çerçeveleme,” üçüncüsüne de “çözümü çerçeveleme” adını veriyoruz (Şekil-1).

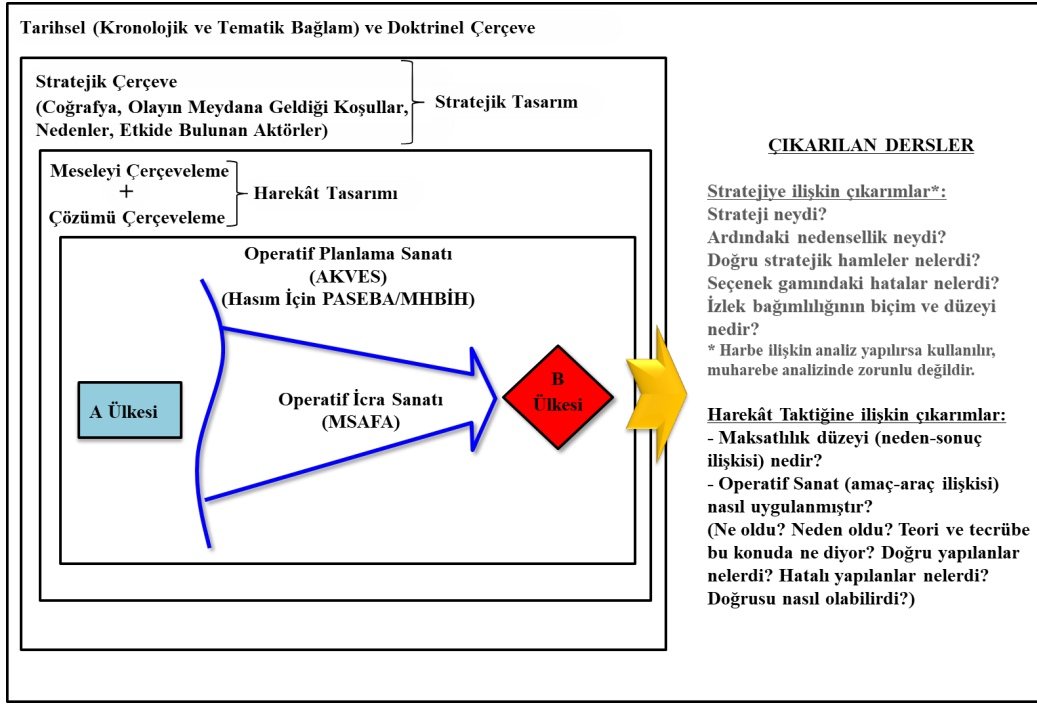

Şekil-1. Muharebe Analizinde Karma Yöntem Modeli

Çerçeveleme oldukça önemlidir zira son iki asırda meydana gelen değişimler, harekât ortamını kaçınılmaz bir şekilde ve tarihin hiçbir devrinde olmadığı kadar “karmaşık,” harekât meselelerini ise aynı düzeyde “kötü” hale getirmiştir. İşte stratejik ve operatif seviyedeki karar alıcı, karşılaştığı karmaşık ve kötü meseleleri tanımlamak için, sistem teorisinin operatif sanata uygulanması anlamına gelen harekât tasarımını kullanır.²² Clausewitz’in de belirttiği gibi; “devlet adamı ve komutanın ilk vereceği, en önemli ve kesin sonucu en çok etkileyici hüküm; girdiği harbi bu ilişkiler içinde iyi tanımak, onu olduğundan başka türlü değerlendirmemek ya da hal ve şartların müsaade edemeyeceği bir şekle sokmaya çalışmamaktır. Bu, stratejik soruların ilki ve en kapsamlısıdır.”²³

Analist, farazi olarak yerine geçtiği tarihsel karar alıcının düşüncesini, çerçeveleme yöntemiyle ortaya çıkarırken, bu karar alıcının somut planlama ve icra eylemlerini de davranış analiziyle tespit etmelidir. Planlama ve icra, harekât tasarımı sonucunda teşkil edilen çözüm çerçevesi sayesinde daha derinlemesine analiz edilebilir. Öte yandan analiz operatif seviyeye odaklandığı için, “operatif planlama sanatı” ve “operatif icra sanatı” çerçevesindeki doğru ve yanlış davranışlar ortaya çıkarılmaya çalışılacaktır. Operatif planlama sanatının analiz mekaniğinde, MHBİH, Vazife Tahlili, Askerî Karar Verme Süreci (AKVES) ve/veya Durum Muhakemesinde (D/M) kullanılan düşünme

²² Özgür Körpe, “Türk Stratejik Kültüründe Çözümü Çerçevelemek: Katmanlı Bir Harekât Tasarımı Önerisi,” *Güvenlik Stratejileri Dergisi*, 2021, 17(37): 157-201, DOI: 10.17752/guvenlikstrj.905936, s. 166.

²³ Clausewitz, *Savaş Üzerine*, s. 36.

mantıđından; operatif icra sanatının analiz mekaniđinde ise Muharebe Sahası Fonksiyon Alanları (MSFA) analizinden, sırasıyla tarafların eylemlerinden, hamlelerden (aılıř, ilerleme, doruk noktası ve kapanıř hamleleri) ve/veya kronolojik analizden tek tek veya eř zamanlı olarak yararlanılabilir.

Her ne kadar davranıř analizi operatif sanat iinde ele alınmıřsa da, yine de analizlerde karar alıcı davranıřına zel bir ilgi gstermek ihtiyacı da dođabilir. Bu durumda karar alıcı analizi operatif sanatın iinde ayrı bir bařlık altında daha detaylı bir řekilde ele alınabilir. Esasen davranıř analizi, akademisyenler ve uygulayıcılar tarafından incelemek ve kullanmak maksadıyla, bir karar alıcıyı temel davranıřsal bileřenlere ayırma alıřmasıdır. Bu konuda iki ana eđilim gze arpar. Psikoloji bilimi psikobiyografi adı verilen ve daha ziyade davranıřın yapısını irdeleyen psikanalitik bir yntem izlerken, uygulamalı siyaset bilimleri daha ok szl, yazılı ve davranıřsal metinlerin zmlenmesine odaklanırlar. Muharebe incelemeleri bakımından karar alıcı davranıř analizi, planlama ve icradan ıkarılacak derslerden ibarettir. Zira byk oranda stratejik kltr kapsamında problematize edilen davranıř analizleri, birer tez alıřması boyutunda geniřliđe sahiptirler. Bu nedenle karar alıcı davranıřları ya ayrı birer alıřma olarak ele alınmalı ya da muharebe analizinin iine daha zet bir řekilde dahil edilmelidir. Biz her iki duruma da uyabilecek birer analiz mekaniđi neriyoruz. Bunlardan birincisi “psikobiyografi analizi”²⁴ diđeri de “akademik analiz (Tablo-1)” olarak adlandırılabilir.

Tablo-1: Akademik Analiz Yntemleri

1	Szel kategoriler
2	Motivasyon deđerlendirmeleri
3	zellik deđerlendirmesi
4	Kavramsal karmařıklık
5	Motivasyon deđerlendirmesi
6	Operasyonel kod analizi
7	Kiřilik zellikleri Yaklařımları (16 Kiřilik Faktr, Alternatif beř kiřilik modeli, Beř byk kiřilik zelliđi, Kltrel řema teorisi, Kiřilik yapısının HEXACO modeli Minnesota ok Ynl Kiřilik Envanteri, NEO-PI kiřilik psikolojisi, Szondi testi, zellik aktivasyon teorisi, Sosyal yatırım teorisi, Enneagram)

Akademik analizde kullanılan ok sayıda yntem bulunduđundan, bađlayıcı tek bir mekanik nermek, analizin esnekliđini zedeleyebilir. Bu nedenle hangi analizin kullanılacađına, incelenen tarihsel olay, arařtırmanın maksadı ve beklenen fayda erevesinde karar verilmelidir. Ancak hangi analiz metodu kullanılırsa kullanılsın, elde edilen sonular muharebe incelemesinin řu  nemli sorusuna cevap verebilmelidir:

1. Karar alıcı ne lde cretkr, ne lde temkinli?

²⁴ Jerrold Post, *The Psychological Assessment of Political Leaders*, The University of Michigan Press, Michigan, USA, 2005, p. 102.

2. Karar alıcı ne ölçüde inisiyatif kullanabiliyor; herhangi bir nedenle emir-komuta bağlantısı kesildiğinde münferit karar alabilme becerisi ne ölçüde gelişmiş? Diğer bir deyişle; “zor zamanların lideri” mi, “güneşli günlerin lideri” mi?

3. Karar alıcı ne ölçüde soğukkanlı, ne ölçüde tez canlı?

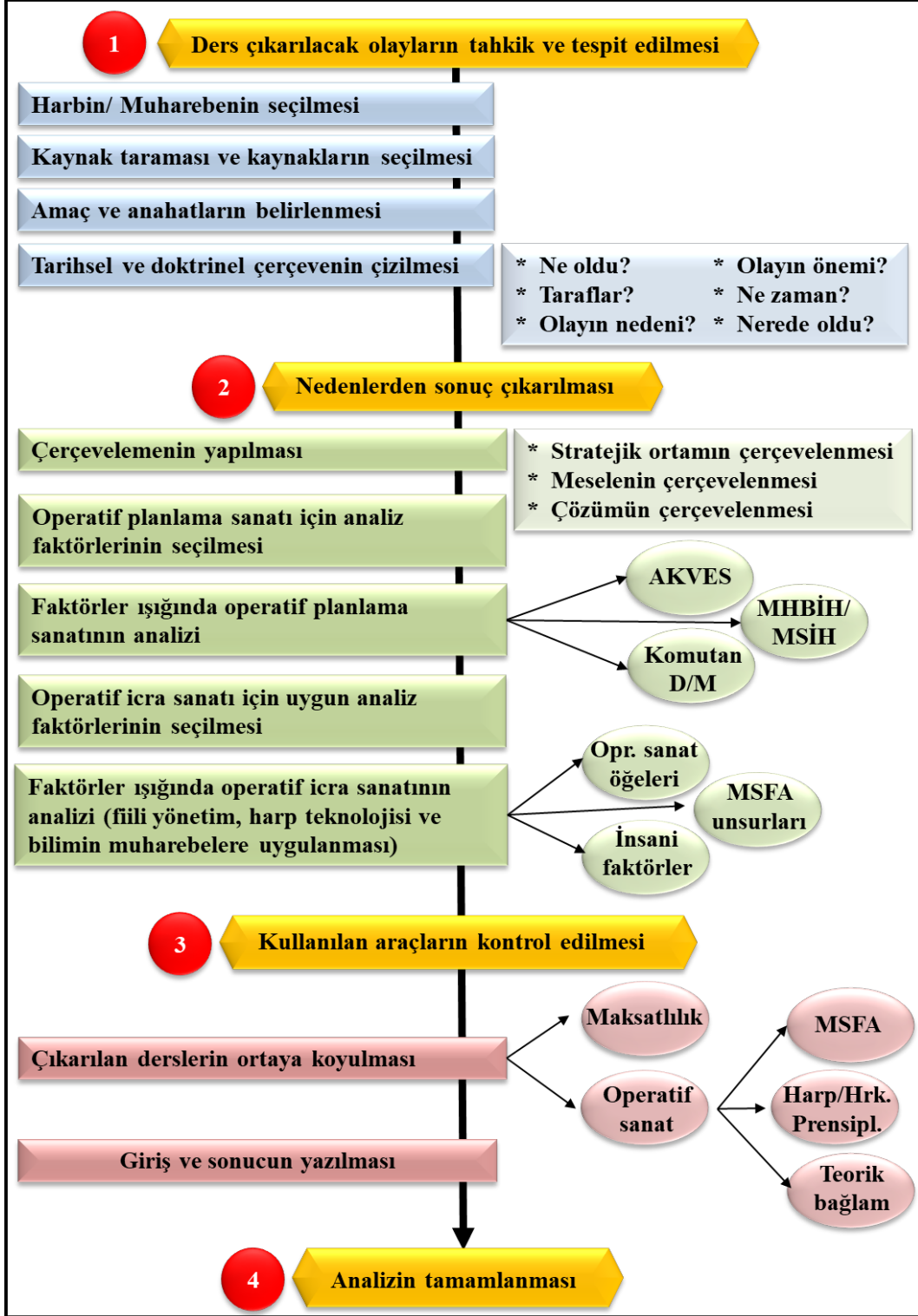

Şekil-2. Muharebe Analizinin Akış Diyagramı

Muharebe analizi çerçeveleme ve davranış analiziyle sınırlı değildir. Zira incelenen tarihsel vakanın analiste etkisi henüz ortaya koyulabilmiş değildir. Analist tarihsel ve doktrinel çerçeveyi çizerken, bu tarihsel vakayı neden seçtiğini ve analizinin maksadını ortaya koymuştu. İşte analizin maksadına uygun olarak tespit edilen, tasarım, planlama ve icra bakımından uygulamaya sokulmasının, yaygınlaştırılmasının, uygulanmamasının ya da terk edilmesinin faydalı olacağı değerlendirilen sonuçlar, “çıkarılan dersler” olarak ortaya koyulmalıdır. Bu nedenle analist, “ne oldu,” “neden oldu,” “teori ve tecrübe bu konuda ne diyor,” “doğru yapılanlar neler,” “hatalı yapılanlar neler,” “doğrusu nasıl olabilirdi” sorularının cevaplarını vererek, çıkardığı dersleri ortaya koyar. Çıkarılan dersler bütüncül olarak ortaya koyulabileceği gibi, maksatlılık (neden-sonuç ilişkisi) ve operatif sanat (amaç-araç ilişkisi) kategorileri bakımından ayrı ayrı da ortaya koyulabilir. Muharebe analizi sonucunda çıkarılan derslerin; konsept, yönerge, doktrin, muharebe devamlı talimatları, personel görev tanımları, tatbikat program ve planlamalarına aktarılması, yani “alınan dersler” haline getirilmesi ise, günümüz askerî karar alıcılarının ve planlamacılarının tercihidir.

Muharebe analizi için geliştirilecek bir metodoloji, ders çıkarması için analiste rehberlik edecek kadar spesifik olmalı, ancak onun yaratıcılığını bastırarak veya incelenen muharebenin özgünlüğünü gözardı etmeye zorlayacak kadar da kalıplaşmış olmamalıdır. Muharebe analizi için önerdiğimiz metodoloji aşağıda özetlenmiştir. Bu metodoloji ihtiyaca göre geliştirilebilir. Şekil-2 muharebe analizinin akış diyagramını ortaya koymaktadır.

1. Ders çıkarılacak olayların tahkik ve tespit edilmesi (Klavzevisyen İskelet-1):

- a. Harbin/muharebenin seçilmesi,
- b. Genel bir kaynak taraması yapılması ve kaynakların seçilmesi,
- c. Araştırmanın amacının ve taslak anahatlarının belirlenmesi,
- ç. Tarihsel ve doktrinel çerçevenin çizilmesi:
 - (1) Ne oldu (harbin/muharebenin adı)?
 - (2) Ne zaman oldu (tarihsel dönemi)?
 - (3) Nerede oldu (coğrafi mevkii ve özellikleri)?
 - (4) Kimler yer aldı (Taraflar)?
 - (5) Olay neden bu şekilde gerçekleşti (analiz edilen sefere veya muharebeye yol açan ana olaylar)?

(6) Olayın önemi neydi (harp ile ilgili düşünceler, ordunun teşkilatlanmasının, eğitiminin ve muharebe usullerinin dayandığı genel kabul görmüş fikir ve uygulamalar)?

2. Nedenlerden sonuç çıkarılması (Klavzevisyen İskelet-2):

- a. Çerçevelemenin yapılması (stratejik ortamın çerçevesi, meselenin çerçevesi, çözümün çerçevesi, harp hazırlığı ve harbin yürütülmesi, devletin ekonomik kapasitesi ile

askeri gücü destekleme yeteneği arasındaki ilişki, harp alanına yığılanma, taraflardan herhangi birinin sahip olduğu arazi avantajları, yaklaşık kuvvet oranları, kuvvet türleri, askerî profesyonellik düzeyi),

b. Operatif planlama sanatı için analiz faktörlerinin seçilmesi (AKVES, MHBİH/MSİH ve/veya Komutan Durum Muhakemesi),

c. Faktörler ışığında operatif planlama sanatının analizi,

ç. Operatif icra sanatı için uygun analiz faktörlerinin seçilmesi (Karar alıcı olarak generalin davranış analizi, operatif sanatın öğeleri, MSFA, insani faktörler, sırasıyla tarafların hamleleri (açılış, ilerleme, doruk noktası ve kapanış hamleleri) ve/veya kronoloji):

(1) Operatif sanatın öğeleri şunlardır: Sinerji, eşzamanlılık ve derinlik, öngörü, denge, baskı, zamanlama ve tempo, harekât yaklaşımı, kuvvetler ve fonksiyonlar, harekâtların düzenlenmesi, ağırlık merkezleri, doğrudan ve dolaylı tutum, belirleyici noktalar, doruk noktası ve sonlandırmadır.

(2) MSFA unsurları şunlardır: Manevra, ateş desteği, hava savunması, hareket kabiliyeti, beka, komuta/kontrol ve MEBS ile muharebe hizmet desteğidir.

(3) İnsani faktörler şunlardır: Kültür, din, irade, liderlik, kişilik özellikleri, insan ihtiyaçları (Maslow'un ihtiyaçlar hiyerarşisinde olduğu gibi), duygu (korku, panik, cesaret), disiplin, uyum, moral ve birlik ruhudur.

d. Faktörler ışığında operatif icra sanatının analizi (fili yönetim, harp teknolojisi ve bilimin muharebelere uygulanması),

3. Kullanılan araçların kontrol edilmesi (Klavzevisyen İskelet-3):

a. Çıkarılan derslerin ortaya koyulması (Harp/Harekât Prensipleri bakımından, taraflar bakımından, MSFA bakımından veya incelenen muharebenin teorik bağlamı/doktrinel prensipleri bakımından çıkarılan dersler),

(1) Harp Prensipleri şunlardır: Uluslararası hukuka göre haklılık, uluslararası politik destek, kamuoyu desteği, güvenlik/harp ortamının şekillendirilmesi, inisiyatif, nitelik üstünlüğü, hedef ve millî güç unsurlarının koordineli kullanılmasıdır.

(2) Harekât Prensipleri şunlardır: Hedef, taarruz, sıklet merkezi, kuvvet tasarrufu, sadelik, baskın, gayret birliği, emniyettir.

b. Giriş ve sonucun yazılması,

4. Analizin tamamlanması.

Sonuç

Askerlik, “uygulamaya dayanan” bir uzmanlık alanı olduğundan, subayların zamanının büyük çoğunluğu mesele çözmekle geçer. Bu nedenle operatif karargahlarda çalışan subaylar adeta birer mimar, taktik seviyedeki subaylar ise birer mühendis gibi düşünürler. Tüm düşünce ve eylemlerin hayatın içinde karşılık bulması ve çoklukla bir zaman tahdidi içinde uygulanabilir olması arzulanır. Bu düşünme biçimi felsefi olarak “pragmatizm” ile açıklanabilir. Tarih bilimi de mevcut harekât meselelerinin çözümüne katkı sağlayabilecek “faydalı” dersler içerdiği sürece uygulanabilir ve pragmatik hale gelir. Tarih, doktrinin kilit noktalarını gösterdiği ve genç subaylara uygun askerî değerleri veya stratejik kültürümüzün niteliklerini aşıladığı sürece faydalıdır. Bu nedenle tarihsel vakalar detaylı ve daha da önemlisi, doğru bir şekilde analiz edilmelidir.

Muharebe analizi, askerî tarihi içinde yer alan ve fakat alan uzmanlarının sayıca azlığı nedeniyle yeteri kadar ilgi görmemiş olan bir harp tarihi koludur. Doğru yollarla ve detaylı olarak yapılan bir muharebe analizi sayesinde tarihten gerçekçi dersler çıkarmak mümkün olur. Üstelik yukarıda önerdiğimiz gibi bilimsel bir metot izlemek, deneysel sınanabilirliğe hizmet eder ki bu da aynı konudaki çalışmaların genişlemesini ve derinleşmesini teşvik eder. Bu sayede geleceğin komutanları, eleştirel okumalar yaparak, harp tarihi tecrübelerinden faydalanma imkânı bulurlar. Öyleyse Napolyon, oğluna tarih okumayı önermekle isabetli bir tespitte bulunmuştur, diyebiliriz. Gerçekten de işe yarayan bir analizle, büyük komutanların çalışmalarından ve onların geçmiş muharebelerdeki davranışlarından çok şey öğrenilebilir. Muharebe analizi, harbin icracısı olan subayların, tarihçilerden istifade etmelerini ve böylece eyleme dönüştürülebilir operatif sanat açısından askerî harekâttan dersler çıkarmalarını sağlar.

Biz de bu makalede, operatif sanat öğrencilerinin bu dersleri çıkarabilecekleri ve gelecekteki çatışmaları planlamak için uygulayabilecekleri bir metodoloji sunmaya çalıştık. Harekât doktrinlerini ve prensiplerini özümsemiş olan komutanlar, doğru tarih okumaları yaptıkça her tarihsel vakada kendileriyle özdeşleştirebilecekleri örnekler bulurlar. Geçmişin komutanlarıyla zihinsel olarak bütünleşirler. Atatürk’ün de dediği gibi; “tarih ne güzel aynadır.”

KAYNAKÇA

Clausewitz, Carl von. *Savaş Üzerine*. (Çev. H. Fahri Çeliker). Özne Yayınları. İstanbul. 1999.

Craig, Gordon A. “Delbrück: The Military Historian.” (Edt.) Peter Paret. *The Makers of Modern Strategy*. Princeton University Press. Princeton NJ, USA. 1986. 326-353.

Delbrück, Hans G.L. *History of the Art of War within the Framework of Political History*. Volume I. Antiquity. Trans. Walter J. Renfroe Jr.. University of Nebraska Press. Lincoln, USA. 1990.

Freedman, Lawrence. *Strategy: A History*. Oxford University Press. Oxford, New York, USA, 2013.

- Hittle, Brig. Gen. J. D. "Jomini and His Summary of the Art of War." in *Roots of Strategy: Book II*. (Edt.) John N. Greely and Robert C. Cotton. Harrisburg, PA: Stackpole Books. 1989.
- Jomini, Antoine Henri de. *Savaş Sanatının Ana Hatları*. (Çev.) Selma Koçak. Doruk Yayıncılık. İstanbul. 2002.
- Körpe, Özgür. "Türk Stratejik Kültüründe Çözümü Çerçevelemek: Katmanlı Bir Harekât Tasarımı Önerisi." *Güvenlik Stratejileri Dergisi*. 2021. 17(37): 157-201.
- Lloyd, Henry. "The History of the Late War in Germany, Vol. I (1766)," in Patrick J. Speelman (Edt.), *War, Society, and Enlightenment*, Brill Publishing, 2005, Boston, USA.
- Luvaas, Jay. *Napoleon on the Art of War*. The Free Press. New York, NY, USA. 1999.
- Moses, A. Dirk. "The Holocaust and Genocide." (Edt.) Dan Stone. *The Historiography of the Holocaust*. Palgrave Macmillan. New York, USA. 2004. 533-551.
- Post, Jerrold. *The Psychological Assessment of Political Leaders*. The University of Michigan Press. Michigan, USA. 2005.
- Votaw, Lt. Col. John F. "An Approach to The Study of Military History." (Edt.) John E. Jessup and Coakley, Robert W. *A Guide to the Study and Use of Military History*. U.S. Government Printing Office. Washington, DC, 1988. 41-56.

BİTARAF OLAN BERTARAF OLUR: NAZİ ALMANYA'SININ POLONYA'YI İŞGAL HAREKÂTINDAN ÇIKARILAN DERSLER

Neutral is Eliminated: Lessons Learned From Nazi Germany's Invasion of Poland

Emine UYGUR ÇETİN*

Muharebe cephesi ve onunla birlikte bir muharebe cephesi olduğu yanılısaması ortadan kayboldu. Çünkü bu bir işgal harbi değil, bir hızlı nüfuz etme ve yok etme harbiydi; Blitzkrieg, yani Yıldırım harbiydi.
TIME Dergisi muhabiri, 25 Eylül 1939.

Giriş

Güç dengesi uluslararası sistemde bir gücün (aktörün) hegemon olmasını önlemek amacıyla sistemdeki diğer aktörlerin ittifakını ifade etmektedir. Napolyon Savaşlarının sona erdiği 1815 yılından Birinci Dünya Savaşının patlak verdiği 1914 yılına kadar geçen dönemde, devletler arasında, Avusturya, Prusya Britanya, Rusya ve Fransa'nın oluşturduğu bir Avrupa Uyum/Viyana Düzeni söz konusudur. Uyum, barışın tehdit edildiği bir durumda savaştan önce devletlerin konferans yolu ile bir araya gelerek sorunu çözmeleri ile tesis edilir. 1854 yılında Kırım'da Avrupalı devletler 1815'ten bu yana ilk defa savaşırlar. Bu süreçte Almanya ve İtalya, siyasi birliklerini tesis ederek emperyal güç mücadelesine katılmışlardır. Almanya'nın siyasi birliğini sağlanması uluslararası sistemin güç dengesini çok etkilemiştir. Alman birliği Prusya tarafından ve hiçbir gücün desteğine ihtiyaç duyulmadan, Otto Von Bismarck'ın ifadeleriyle "Kılıç ve Kanla" sağlanmıştır. Almanya'nın dış politikası Fransa'yı yalnız bırakmak, aynı anda Fransa ve Rusya olmak üzere "iki cephe savaş"a maruz kalmamak için Avrupa'nın büyük güçlerini dengelemek olmuştur. İngiltere, Fransa ve Avusturya çoğunlukla Almanya'nın karşısında yer almışlardır. Ancak Almanya Rusya'yı ittifaklar sisteminde her daim yanına alarak, Fransa, İngiltere ve Avusturya'nın Rusya ile aralarındaki çatışma ortamını kendi adına avantaja çevirmiştir.¹

Birinci Dünya Savaşı sonunda imzalanan Versay Antlaşması Almanya'nın küçülmesi ve yeni bir Avrupa düzeninin kurulması yönünde hazırlanmıştır. Yeni düzen ile güçlerin dengede tutulması amaçlanmış ancak Polonya gibi ülkeler Almanya'nın güç boşluğunu dolduramamıştır. Dönemin ekonomik tablosunda dünya ticareti daralmış, Avrupa ülkeleri mali kriz içerisindeydi. Bu durum komünist, faşist ve milliyetçi rejimleri tetiklemiştir. Almanya kendisine dayatılan savaş tazminatı karşısında topraklarını kaybetmiştir. Yaşanan

* Kurmay Binbaşı, Kara Kuvvetleri Komutanlığı, e-posta: eucetin@kkk.tsk.tr.

¹ Fahir Armaoğlu, *19. Yüzyıl Siyasi Tarihi 1789-1914*, Türk Tarih Kurumu Basımevi, Ankara, 1997, 331-351, s.340.

olumsuzluklardan beslenerek ortaya çıkan tek parti rejimine dayalı devlet yönetimi ile Nazi Almanyası, doğru diplomasi ile ülkenin alt yapısını, sanayiini, üretim ve ihracat gücünü yeniden elde etmiştir.

Sanayiini geliştiren Almanya kaybettiği topraklarını geri almak ve ülkenin geleceği için bölgesinde hegemon güç olma yolunda savunma ekonomisini beslemiştir. Bu durumu harekât planlarına yansıtması, üçüncü nesil savaşların temeli Yıldırım Harbi (Blitzkrieg) doktrinini yaratmışlardır. Doktrinin özünde, süratli hareket ederek düşmanın savaşa azim ve kararlılığını yok etmek vardır. Tanklar ileri harekâta devamla, hava kuvvetleri ile eşgüdümlü olarak düşman hatlarını yaracak, piyade arkadan takip ederek düşmanı temizleyecek, baskın etkisi yaratılarak düşman hareketsiz bırakılacaktır.²

Gerçek zamanlı istihbarata dayalı olarak uygulanacak doktrinde planlama önemlidir. Özellikle hava kuvvetleri ile tankların ve piyadelerin eş güdümlü hareketi iyi planlanmalı ve icra edilmelidir. Almanlar planlama ve icrada çok başarılı olmuş, Polonya ise yetersiz istihbarat ile planlarını gerçeğe yakın faraziyelere oturtamamış, icra safhasında seferberliğini bile tamamlamakta geç kalmıştır.

Bu makalede, Almanya'nın Polonya'yı işgal harekâtında stratejik, operatif ve taktik seviyelerdeki uygulamaları ile karşılığında Polonya'nın nasıl bir hal tarzı izlediği üzerinde durulmuş, harekât tasarımları incelenmiş ve bu tasarımlara ilişkin çıkarımlar yapılmış, her iki taraf için de harekât bir bütün olarak değerlendirilmiştir.

1. Stratejik Ortamın Çerçevesi

İkinci Dünya Savaşı öncesinde Polonya toprakları, ideolojik yönden birbirini tehdit eden iki totaliter rejim Bolşevizm ve Nazizm arasında kalmıştır. Birinci Dünya Savaşı sonunda 123 yıl aradan sonra yeniden bağımsızlığına kavuşan Polonya, Almanya için Hayat Sahası politikasının hayata geçirebileceği bir hinterland, Sovyet Rusya için Bolşevizm'in Avrupa'ya giriş kapısı olarak görülmüştür. Kozmopolit nüfus yapısı, ilkel savunma gücünün yanında Polonya, topoğrafik açıdan da mütecavizin harekâtı için uygun bir arazi yapısına sahiptir. Polanie adını "ova" anlamına gelen "Pole" sözcüğünden alan Polonya'nın bu vasfı, doğu-batı/batı-doğu istikametinde mevcut yaklaşma yolları ile kuvvet kaydırmalarına imkân vermektedir.³

Birinci Dünya Savaşından yenik çıkan Almanya; Amerika Birleşik Devletleri, İngiltere, Fransa, İtalya ve diğer müttefik devletleri ile arasında 9 Temmuz 1919'da imzalanan ve 10

² Thomas B. Gukeisen, *The Operational Art of Blitzkrieg: Its Strengths and Weaknesses in Systems Perspective*, United States Army Command and General Staff College, Kansas, 2005, p.17.

³ Maciej Korkuc, *The Fighting Republic of Poland 1939-1945*, Instytut Pamięiści Narodowej – Komisja Ścigania Zbrodni przeciwko Narodowi Polskiemu, 2019, p. 7-47.

Ocak 1920’de yürürlüğe giren Versay Antlaşması ile topraklarının bir kısmını, Afrika, Asya ve Pasifik’teki sömürgelerini kaybetmiş, ordusu dağıtılmış ve ödeyemeyeceği bir savaş tazminatı ile yükümlü tutulduğundan ekonomisine toparlanması güç bir darbe vurulmuştur. Almanya antlaşma kapsamında Fransa (Alsace-Lorraine : kömür havzalarının bulunması nedeniyle sanayi için hammadde kaynağı olarak görülmektedir, ayrıca sınırları içinde bulunan demiryolu ve diğer köprüler, tüm parçalarına ve bütün uzunluğuna bakılmaksızın, bakımlarını sağlayacak olan Fransız devletinin malı olacaktır), Belçika (Eupen ile Malmedy), Danimarka (Kuzey Schleswig), Polonya (Batı Prusya’nın bazı kısımları ve Silezya), Çekoslovakya (Hultschin bölgesi) ve Litvanya’ya (Memel) bir kısım topraklarını vermiş, bir kısım topraklarının kontrolünü de Milletler Cemiyetine (Saar, Danzig: ticari önemi çok büyüktür) bırakmıştır.⁴

Bırakılan topraklar Alman topraklarının %13’üdür (yaklaşık 43.000km²) ve nüfusunun onda biri de (yaklaşık 7 milyon) bu topraklarda kalır. Ordusunun çoğu dağıtılır, mecburi askerlik kaldırılır en çok 100 bin kişilik bir ordu bulundurmaya yetkisi tanınır, denizaltı ve uçak üretimi yasaklanır. Bütün gemileri İtilaf Devletleri’ne teslim edilir. Antlaşma ile Almanya, Avusturya ile birleşmemeyi taahhüt eder ve Avusturya, Çekoslovakya, Polonya’nın bağımsızlığını tanır.⁵ Ağır antlaşma şartları ve 1929 ekonomik krizi Almanya’da işsiz sayısını 6 milyona çıkarır. Bu durum 1933 yılında yapılan genel seçimlerde Nasyonalist Sosyalist Nazi Partisini iktidara getirir Nazi Partisi ve Adolf Hitler 1945 yılına kadar iktidarda kalır.⁶

Hitler, 1935 yılında ilk iş olarak savaşmadan plebisit yolu ile Saar (Zaar) Bölgesini topraklarına katar. Batı’nın bu duruma sessiz kalması Hitler’i cesaretlendirir. Alman Üçüncü Reich’in (Drittes Reich: Alman Üçüncü İmparatorluğu) yeniden eski gücüne kavuşabilmesi için ordunun gücünü 100 bin kişiden 550 bine çıkartmıştır. Eş zamanlı olarak Hava Kuvvetleri de güçlendirilmiştir. İngiltere ile Almanya arasında 18 Haziran 1935’te Deniz Silahları Antlaşması imzalanır, donanmanın yenilenmesinin de önü açılır. Donanması teknik olarak Fransa’dan üstün konumda olan Almanya, Versay ve Lokarno Antlaşmaları ile askerden arındırılmış ve silahsızlandırılmış, Batı Almanya’daki Fransa, Belçika ve Hollanda sınırında yer alan Rhein (Rayn) Bölgesine askerleri ile girer. Bölgedeki halkın onayı, Avrupa devletlerinin yatıştırma politikasından sessiz kalması ile kabul edilmiş olur.⁷

⁴ Treaty of Peace With Germany, 1919 For. Rel. (Paris Peace Conference, XIII) 55, 740, 743; Senate document 51, 66th Congress, 1st session.

⁵ Çağdaş Cansı Korkmaz, *Sevr ve Versay & Birinci Dünya Savaşı Sonunda İmzalanan İki Barış Antlaşması*, Boyut Yayınevi, İstanbul, 2018, s.31-72.

⁶ Frank Pentland Chambers, *This Age Of Conflict*, Harcourt, Brace & World, New York, 1962, p.577.

⁷ Staphan Heald, *Documents on International Affairs*, Oxford University Press, 1952, p.252.

Hitler, 30 Ocak 1933 tarihinde iktidara gelmesi ile birlikte Almanya'nın Avusturya'yı ilhak sürecini hızlandırmıştır. Özellikle milliyetçi Avusturya Nazilerinin ülke içinde çıkardıkları karışıklıklar Almanların müdahalesinin gerekçesi olarak kullanılmış, Avusturya'daki hükümet devrilmiş, Almanya yanlısı Avusturyalı Nazilerden bir hükümet kurulmuş ve 13 Mart 1938 yılında Avusturya'yı Almanya'nın ilhakı, tek millet-tek devlet-tek ülke argümanları ile gerçekleştirmiş, 1938-1945 yılları arasında Avusturya Almanya'nın bir parçası olmuştur.

Almanya'nın sıradaki hedefi Çekoslovakya'nın 700 bini Çek geri kalanı Alman olmak üzere 3,5 milyon nüfuslu Südetler bölgesidir. Almanya, 29 Eylül 1938'de Münih'te İngiltere, Fransa, İtalya ile anlaşarak, Südetler Bölgesinin Çekoslovakya'nın iradesini dikkate almadan Almanya'ya verilmesini sağlamıştır. Münih Antlaşması'ndan sonra Almanya 15 Mart 1939'da Çekoslovakya'yı işgal etmiş, topraklarına katmıştır.⁸

2. Stratejik Meselenin Çerçevesi

Hitler iktidarı ile ülkede üretim artmış, iş gücü maliyeti düşmüş, sendikalar kapatılmış, yabancı sermayelere el konulmuştur. Savunma sanayii ile desteklenen askeri gücü, 1936 İspanya İç Savaşında denemiştir. İngiltere tarafından yürütülen yatıştırma politikası, Avusturya'nın ilhakı ile Çekoslovakya Südetler Bölgesi işgalinde, İngiltere'nin Almanya'nın tarafında olduğu algısı yaratılarak kullanılmış, topraklarını genişletmek için asker ve halk motive edilmiştir.⁹

Polonya'nın işgali öncesinde Almanya, İngiltere ve Fransa'dan sonra Sovyetlerle 23 Ağustos 1939'da Alman-Sovyet Saldırmazlık Paktı'nı imzalamıştır. Anlaşma ile taraflar birbirlerine saldırmayacaklarını, üçüncü bir devletin saldırısı karşısında saldıran devlete yardım yapmayacaklarını taahhüt etmişlerdir. İngiltere, Nazi-Sovyet Paktı'nın imzalanmasından hemen sonra 25 Ağustos 1939'da Polonya ile karşılıklı bir yardım anlaşması imzalamıştır. O gün Polonya'ya saldırmayı kararlaştıran Hitler, 25-31 Ağustos 1939 tarihleri arasında Polonya'dan istediği toprakları savaşmadan bırakması için süre tanımış, bitiminde 01 Eylül 1939'da Polonya topraklarına saldırıyı başlatmıştır. İngilizler ve Fransızlar 3 Eylül 1939 tarihine kadar Almanya'ya ultimatömler vererek birliklerini Polonya topraklarından çekmezse savaş ilan edeceklerini bildirmişlerdir. Avustralya ve Yeni Zelanda da aynı gün İngiltere ve

⁸ Robert M. Kennedy, *The German Campaign In Poland 1939*, U.S. Government Printing Office, Washington D.C., USA, 1956, p.5.

⁹ Ali Servet Öncü, Oğuzhan Ekinci, "İkinci Dünya Savaşı Öncesi Beklenmeyen Gelişme, 23 Ağustos 1939 Tarihli Alman-Rus Paktı", *Dergipark*, 2014, Sayı 2, 245-247, s.246.

Fransa'nın yanında, Almanya'nın karşısında yer almışlardır. Güney Afrika Hükümeti de 06 Eylül 1939'da Almanya'ya savaş ilan etmiş, 10 Eylül 1939'da Kanada onları izlemiştir.¹⁰

3. PASEBA¹¹ Faktörleri Işığında Sistemler Sistemi Analizi

3.1. Politik Durum

1939 Eylül'ündeki Polonya Devleti, 23 Nisan 1935 anayasasına göre örgütlenmiş bir cumhuriyetti. Yöneticiler halk oylamasıyla seçiliyordu. Yasama organı bir senato ve alt meclisten oluşuyordu. Seçimler her beş yılda bir yapılırdı. Cumhurbaşkanı yedi yıl görev yapardı ve otoriter bir hükümet biçimi hâkimdi. Almanlar, kendi Nasyonal Sosyalist diktatörlük biçimlerine rağmen, propaganda kampanyalarında Polonya otoriterliğini eleştirmişlerdir.

İngilizler, Almanya'ya karşı Polonya'nın yanında olunacağı garantisini vermişlerdir. Ancak realitede gerek askeri hazırlık durumu gerekse aradaki mesafeden hayat bulacak bir vaat değildir.¹²

3.2. Askerî Yapısı

Polonya Ordusu, Kara ve Deniz Kuvvetleri olmak üzere iki birim olarak teşkilatlanmıştır. Müstakil bir Hava Kuvveti yoktur. Hava birimleri kara ordusu ile donanmanın içinde yapılandırılmıştır. Cumhurbaşkanı başkomutandır, ancak fiiliyatta Silahlı Kuvvetler Genel Müfettişi ve Savaş Bakanı bu görevi yürütür. Silahlı Kuvvetler Genel Müfettişi seferberlik planlarını hazırlar, savunma konusunda tavsiyelerde bulunur ve Kara Ordusunun idari ve taktik komutanlıklarını, eğitimlerini denetler. Savaş Bakanı ise daha çok endüstriyel seferberlik, donanmanın denetimi faaliyetlerini yürütür. Ayrıca barış zamanında emir komuta zincirinde ordu komutanı kademesi yoktur. Büyük birliklerin sevk ve idaresi ara kademe olmadan doğrudan Silahlı Kuvvetler Genel Müfettişi tarafından icra edilmektedir. Büyük birlik seviyesinde sevk ve idare yeteneğine sahip komutanlardan yoksun olan ordunun küçük birlik komutanları, ordunun ehliyetli unsurları olarak görülür.¹³

3.3. Sosyal-Ekonomik Durum

Polonya 1938'de 388.390 km² lik yüzölçümüne ve 35 milyon nüfusa sahiptir. Nüfusun %55'i Polonyalı, %5.7'si Alman geri kalanı Litvanyalı, Yahudi, Beyaz Rus ve Ukraynalıdır. Halkın

¹⁰ Carr, Edward Hallett, *International Relations Between The Two World Wars 1919-1939*, Macmillan, London 1990, p.48.

¹¹ PASEBA: Stratejik ve operatif seviyede sistemler sistemi analizini ifade eder. Politik, Askerî, Sosyal, Ekonomik, Bilgi, Altyapı sistemlerinden oluşur.

¹² Basıl Liddell Hart, *İkinci Dünya Savaşı Tarihi*, (çev.Kerim Bağrıaçık), Türkiye İş Bankası Yayınları, İstanbul 2015, 14-15, s.14.

¹³“Polish Armies and Notable Operational Groups (GOs) in 1939”, *WIEM Encyklopedia* http://portalwiedzy.onet.pl/53777,armie_i_samodzielne_grupy_operacyjne_wojska_polskiego_1939,haslo.html, (Erişim Tarihi: 17.02.2021).

kökeninin çeşitli olması askerlik için uygun değildir. Alman azınlık sabotaj, casusluk, bozgunculuk havası yaratır. Bu durum Polonya devlet yöneticilerini çoğunlukla zor durumda bırakmıştır.¹⁴

Bu nüfusun %65'i tarımla uğraşır. Başta doğusu ve Karpat Dağları olmak üzere, yüzölçümünün %23'ü ormanlarla kaplı olan ülkede kereste, aynı şekilde ihracat için önemli bir kalemdir. Polonya'nın maden yatakları, önemli miktarda kömür, linyit, yağ, potasyum tuzları (barut ve gübre üretiminde önemli) ve çinko rezervlerini içerir. Polonya'nın başlıca ihracat müşterisi ve ithalatının çoğunun kaynağı Almanya'dır. Almanya, gıda maddeleri ve kereste karşılığında Polonya'ya çok sayıda motorlu taşıt, makine, tekstil, bitmiş metal eşya ve kimyasallar gönderir.¹⁵

3.4. Bilgi Harekâtı:¹⁶

Almanlar Polonya'nın işgalini meşrulaştırmak için önceden kurguladıkları aldatma senaryolarını kullanmışlar, basında Polonya'nın Alman kökenli vatandaşlarına zulme varan kötü davranışlar sergilediğini işlemişler, İngilizleri de, Polonya'nın yanında savaşa girmeyi taahhüt ettikleri için savaşı teşvik ettiği yönünde suçlamışlardır.

29 Ağustos 1939 günü Polonya'nın güneydoğusunda Tarnow (Tarnov) Tren İstasyonuna Alman sabotajılar tarafından bombalı saldırı düzenlenmiş, yolcuların bir kısmı ölmüş bir kısmı yaralanmıştır.¹⁷

31 Ağustos 1939 saat 04:00'te Yukarı Silezya'nın Gleiwitz (Glayvitz) kentindeki Radyo İstasyonu'nda Polonya üniformalı bir grup Alman gizli polisi, istasyonu ele geçirip, Polonyalıların Almanlara karşı saldırgan bir tavır sergilediği algısını yaratmak için Polonya dilinde Alman karşıtı yayın yapmıştır.¹⁸

01 Eylül 1939 sabahı saat 04.45'te Polonya'nın Gdansk (Danzig) kenti yakınlarındaki Westerplatte (Vestirpilat) yarımadasında bulunan mühimmat deposu denizden ve havadan bombalanmış, Hitler Polonya askerlerinin Alman topraklarına taciz ateşi açtığını bunun üzerine Almanya'nın karşılık verdiğini açıklamıştır.¹⁹

¹⁴ “Gnkur. Harp Tarihi Başk.lığı Resmi Yayınları Konferanslar Serisi No: 2”, *Konferans Broşürü*, Gnkur. Basımevi, Ankara, 1976, 54-55, s.54.

¹⁵ Czesław Brzoza, Andrzej Leon Sowa, *History of Poland: 1918–1945*, Wydawnictwo Literackie, Kraków, 2009, 695–696, p.695.

¹⁶ Esasen “Bilgi Harekâtı” terimi, doktrine 1990'lardan itibaren girmiştir. İkinci Dünya Savaşı döneminde bu kapsamda icra edilen faaliyetleri “propaganda” kavramıyla açıklamak daha doğrudur. Bu makalede “bilgi harekâtı” terimi, tasarımı güncel terimlerle ifade edebilmek maksadıyla kullanılmıştır.

¹⁷ Phillip W. Blood, *Hitler's Bandit Hunters: The SS and the Nazi Occupation of Europe*, Potomac Books, Inc, 2006, p.101.

¹⁸ Christopher J. Ailsby, *The Third Reich Day by Day*, Zenith Imprint., 2001, p.112.

¹⁹ Robert Forczyk, *Case White: The Invasion of Poland 1939*, Osprey Publishing, New York, USA, 2019, p.57.

Yine bir başka propaganda malzemesi olarak Polonya Yahudileri kullanılmış, antisemitizm üzerine şekillenen Nazizm, Yahudileri aşağı ırk, Hristiyanlığın düşmanı ve kapitalist sistemin sömürücüleri olarak göstermiştir. Yahudileri getto adını verdikleri kamplarda ‘hastalıklı’ olduğu gerekçesi ile toplamışlar, yiyecek-hijyen-sağlık imkanlarından yoksun, hastalanarak ölmelerini sağlamışlardır. Okullarda çocuklara yönelik eğitim filmleri izletmişler, halka görseli zengin afişler dağıtmışlar, radyoyu çok iyi kullanmışlardır. Bunlara karşılık Polonya, Almanların savaş ilan etmeksizin hududu geçmesini ve mütecaviz durumuna düşmesini kullanmamıştır.²⁰

3.5. Altyapı:

Polonya’nın içinde, 3.800 milden fazla gezilebilir nehir ve kanal vardır. Bunlar, ağır yükleri taşımak için kullanılır, ayrıca devlet tarafından işletilen 12.000 mil demiryolu, 37.000 mil iyileştirilmiş otoyolu mevcuttur. Ticari hava taşımacılığı da yapılmaktadır. Polonya ağır sanayiinin büyük kısmı Vistül Nehri batısındaki bir sahada toplanmıştır. En büyük endüstri şehri Lodz (Lods), Gdynia (Gdina) ise tek deniz üssüdür. Karayollarının ve demiryollarının yeterli miktarda mevcudiyeti ve Varşova bölgesinde birleşmesi, kuzeyinde bir limanın bulunuşu, ülkenin en büyük hassasiyetlerini oluşturur.²¹

4. Stratejik Harekât Yaklaşımı

Almanya’nın ulaşmak istediği son durum, Versay Antlaşması ile kaybettiği toprakları geri almak, Alman milletinin bin yıllık geleceğini güvence altına alacak topraklara sahip olmaktır. Savaşın başında Almanları zafere kavuşturan sayısal üstünlük değil ordunun sıkı bir eğitim ve talimden geçerek iyi hazırlanmasıdır. Sevk ve idarede verimliliği sağlayan ve eski Genelkurmay Başkanı Hans Von Seeckt ekolünden gelen iyi bir askerî lider kadrosuna sahiptir. Görünüşte Fransızlar daha üstün ve daha fazla tanka sahip olsalar bile, yarattıkları Yıldırım Harbi stratejisinin temeline oturttukları tankları (panzerleri) vurucu güç olarak kullanmayı Almanlar başarırlar.²² Üstünlük, tankların taktiksel kullanımından kaynaklanır. Uygulanan doktrin, tanklar, motorlu piyade birlikleri ile yakın hava desteğinin birlikte kullanılmasına, Yıldırım Harbi taktiğine dayanmaktadır. Tanklarla zırhlı piyadenin birlikte taarruzunu ilk defa düşünen ve buna Yıldırım Harbi adını veren Gen. Heinz Guderian Alman Zırhlı Birliklerinin kurucusudur.²³

²⁰ Emiliano Vitti, “Propaganda In Poland 1938-1945. The Conditioning of The Masses Between The Reich And The Generalgouvernement”, *Maggio-Agosto*, 2014, 216-233, p.230.

²¹ Piotr Maciejczyk-Cień, “The Security of Critical Infrastructure In The Concept Of The Territorial Defence Force Of The Republic Of Poland”, *Kultura Bezpieczeństwa*, Nr 33, 2019, 35-43, p38.

²² Burak Çınar, “İkinci Dünya Savaşı’nın Başladığı Gün Avrupa’daki Durum: Ülkelerin Savaşa Hazırlık Durumları ve Bunun Savaşa Yansıması”, *Akademik Bakış*, 2019, Sayı 25, p.7.

²³ General Heinz Guderian, *Bir Askerin Anıları*, (çev.İhsan Gürkan), Kastaş Yayınları, İstanbul, 2017, s.61.

Polonya'nın ulaşmak istediği son durum, ülke bütünlüğünü sağlamaktır. Almanya 24 Ekim 1938'de, Polonya'nın demiryolu, liman ve diğer ekonomik kolaylıklarını güvence altına alarak Danzig'in Almanya'ya iadesini ister. Ancak Polonya bu teklifi reddeder. Mart 1939'da Çekoslovakya ve Slovakya'da Alman birliklerinin sınırı geçişine izin verilir. Almanya, güneyden Polonya'ya karşı bir harekât üssü olarak Slovak topraklarını kullanacaktır. Bohemya ve Moravya 15 Mart 1939'da Alman birlikleri tarafından işgal edilir. 23 Mart 1939'da Litvanya, Memel için Alman taleplerini kabul eder. Almanya ve Romanya arasında, askeri operasyonlar için Romanya'nın petrolünün neredeyse tümünün satın alınacağı bir ekonomik anlaşma imzalanır.²⁴ Aşamalı olarak Almanya tarafından çevrelenme politikasına maruz kalan Polonya, siyasi ve askeri otoriteleri tarafından kararsız ve istikrarsız muhakemelerle durumu yanlış değerlendirmiş, ülke savunmasında Fransa ve İngiltere'ye güvenmiştir.

5. Harekâtın Stratejik Seviye Tasarımı

Tarih 1939'u gösterdiğinde Almanya'nın, ABD'nin savaşa dâhil olması ile itilaf devletleri karşısında imzaladığı Versay Anlaşmasını kabulü sadece kâğıt üzerinde kalmıştır. Bu kapsamda iktidarın yürüttüğü diplomasi, stratejik bir tasarımın ürünüdür. Yüksek strateji çeşitli yöntemler ve mekanizmaları kullanarak ortamı şekillendirir. Almanya'da kullandığı araçlarla harp ortamını hazırlamıştır.

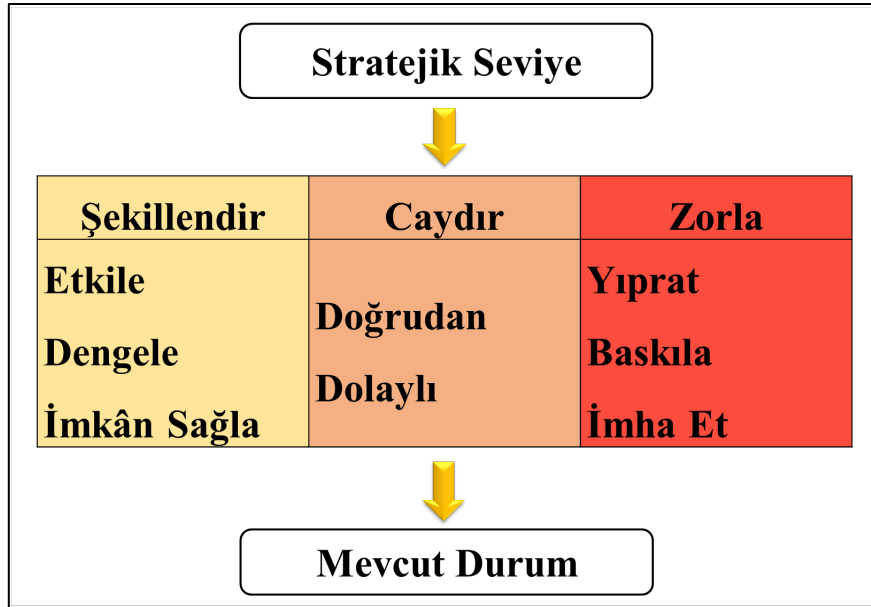

Şekil-1: Stratejik Seviye Harekât Tasarımı²⁵

²⁴ Kennedy, a.g.e., p.7.

²⁵ Özgür Körpe, "Türk Stratejik Kültüründe Çözümü Çerçevelemek: Katmanlı Bir Harekât Tasarımı Önerisi", *Güvenlik Stratejileri Dergisi*, 2001, Sayı 37, s.187.

5.1. Şekillendirme: düşmanın, tarafsızların ve müttefiklerin, askeri güç ile beraber diğer güç unsurlarının da şekillendirilmesi, PASEBA unsurları üzerine etki edilerek krizin veya harbin sona erdirilmesidir. Almanya harp öncesinde, Japonya, İngiltere, Rusya, Çekoslovakya, Avusturya, Litvanya ile anlaşarak özellikle Polonya çevresindeki ortamı kendi lehine şekillendirmiştir. Yine Alman Silahlı Kuvvetlerinin yeni birliklerle teşkilatındaki yapısal değişimi gerçekleşmiş, başarısı için de Yıldırım Harbi Doktrini ile imkân ve kabiliyetleri güçlendirilmiştir. Ayrıca ortamı şekillendirmek maksadıyla Polonya hududu boyunca stratejik yığınaklanma, muhabere hatları ile ikmal yolları/noktalarının tesisi planlanmıştır.

5.2. Caydırma: İngiltere ve Fransa, Almanya'nın mevcut silahlı gücü karşısında bir savaşı göze alamadıklarından Polonya'yı işgaline tepki gösterememiş, Almanya'nın Polonya karşısında zayıflamasını, Rusya ile arasındaki ittifakın bozulması sonucu geri çekilmesini beklemiştir. Yine stratejik intikal ve birliklerin Polonya sınırına yığınaklanması ile Polonya için, Fransa sınırında inşa edilen Batı Duvarı (Siegfried Hattı) ve 20 tümenlik kuvveti ile Fransa için bir caydırıcılık hedeflenmiştir.

5.3. Zorlama: muhasımı tepki vermeye zorlamak için Almanlar, bilgi harekâtı kapsamında yürüttükleri kampanyalarla ülkede istikrarsız bir ortamın varlığını betimlemeye çalışmış, Polonya'nın bunlara karşılık vermesini ve saldırgan ülke konumuna düşmesini hedeflemiştir.

5.4. Etkile, Dengele, İmkân Sağla: Polonya ile çevre ülkelerde ikamet eden Alman kökenli vatandaşların ayaklanmalarına, plebisit hareketlerine destek verilmiştir. SSCB ile anlaşarak Avrupa'daki güçler dengelenmek istenmiştir. Ordunun Fransa, Polonya ve İngiltere ile sayısal eksikliği/eşitliği, askerlerin eğitimi, tankların ateş gücü ve hızı ile dengelenmeye hatta üstünlük sağlanmaya çalışılmıştır.

5.5. Dolaylı, Doğrudan: Almanya'nın gerçekteki hedefi Avrupa ile Sovyetler Birliğini topraklarına katmak, buralarda oluşacak müttefik ve kukla devletlerle kendisine daha fazla "Yaşam Alanı" elde etmektir. Dolaylı yoldan Polonya'dan Doğu Prusya ile arasındaki tek ulaşım yolu olan eski Alman toprağı Danzig Koridorunun teslimini istemiştir.

5.6. Yıprat, Baskıla, İmha Et: Almanya, saldırgan bir diplomasi izlemiş, 28 Nisan 1939'da, 1934 tarihli Almanya-Polonya Saldırmazlık Paktı'ndan ve 1935 Deniz Silahları Antlaşmasından çekilmiştir. Polonya ile koridor görüşmelerini ve diplomatik ilişkilerini kesmiştir.

6. Harekâtın Operatif ve Taktik Seviye Analizi

6.1 Kuvvet Yapıları

Polonya'nın harekâtının maksadı: düşman taarruzunu kırmak ve inisiyatifi ele geçirmek maksadıyla ateş ve manevranın, taarruzun, savunmanın ve geciktirmenin kombinasyonunu

kullanarak, düşman kuvvetini imha etmektir. Oynak savunma, taarruz eden taraf için hareket yeteneğine sahip olmayı gerektirir. Taraflar incelendiğinde Almanya'nın saatte 45km ilerleme yeteneği ve 200km harekât menziline sahip tankları karşısında Polonya'nın Süvari Tümenleri ile oynak savunma yapması mümkün değildir.²⁶

Almanya'nın harekâtının maksadı: düşmanın, Narew - Vistül - San Nehirleri hattına kadar çift taraflı kuşatılması, geri çekilmesine fırsat vermeden süratle imha edilmesi ve Polonya'nın ele geçirilmesidir. Polonya, 10 Kolordu bölgesine bölünmüştür. Barış zamanı ordusu, 30 piyade tümeni, birkaç küçük dağ piyade tugayı, 14 atlı süvari tugayı, 1 mekanize süvari tugayı ve 2 hava tümeninden oluşur.²⁷ Polonya ordusundaki subay ve astsubaylara tek tip eğitim verilse de bunların Almanya, Avusturya-Macaristan, Rusya ve diğer hizmetlerde edindikleri geçmişleri, yöntem ve yeteneklerinde geniş bir çeşitlilik oluşturur. 1939 itibariyle, 15 kadar yedek tümen ve muharebe destek birliği seferber edilir.²⁸

Tablo-1: Polonya Kuvvet Yapısı²⁹

Polonya Ordusu	10 Kolordu, 2 Hava Tümeni, Dağ Piyade Tugayları, 14 Bağımsız Süvari Tugayı, 1 Mknz. Süvari Tugayı, 11 Ulusal Muhafız Tugayı
Kolordu	3 Piyade Tümeni
Piyade Tümeni	3 Piyade Alayı ve 1 Topçu Alayı
Piyade Alayı	9 Piyade Bölüğü ve 1 Makineli Tüfek Bölüğü
Topçu Alayı	10 cm.lik 4 Toplu 3 Sahra Obüs Bataryası ve 7.5 cmlik 6 Toplu Sahra Bataryası

Polonya Donanması, 1939'da su üstü 4, su altı 5 muhripen oluşur, 2 deniz piyade taburu da vardır. Bunlar Gdynia 'da (Gdina) bulunur. Donanma için hava desteği 3 keşif filosu, 3 savaş filosu ve 2 torpido bombardıman filosu olmak üzere toplam 85 uçaktan oluşur. Polonya Donanması aynı zamanda Vistül Nehri'nden de sorumludur. Nehir savunması için 16 savaş teknesi ve her biri 10 uçaktan oluşan iki keşif filosu planlıdır. Polonya Deniz Kuvvetlerinin barış zamanı toplam gücü yaklaşık 3.100'dür.³⁰

²⁶ Hart, a.g.e., 35-61, s.56.

²⁷ Walter M. Drzewieniecki, "The Polish Army on The Eve of World War II", *University of Illinois Press*, 1981, 54-64, p.62.

²⁸ Stanley S. Seidner, *Marshal Edward Śmigły-Rydz and The Defense of Poland*, St. John's University Press, New York, USA, 1978, p.125.

²⁹ Yazar tarafından oluşturulmuştur.

³⁰ Cristino Castroviejo Vicente, *The Baltic in Flames: The 1939 Naval Campaign* SERGA, 2000, 28-37.

Almanya’da ordunun 1937 yılında taktik kuvveti; 4 motorlu piyade ve 3 panzer (zırhlı) tümen dâhil 39 faal tümen ile 4 grup komutanlığı ve 14 kolordudan oluşur. Süvari tümenleri devre dışı bırakılarak 1 süvari tugayı kurulmuştur. Süvari alaylarının çoğu kolordu birliklerine atanır, diğerleri yeni panzer kuvvetine transfer edilir. 29 yedek tümen hazırlanır. Südet’lerin Ekim 1938’de Almanya tarafından ilhak edilmesinin ardından ordudaki tümen sayısı 51 (730.000 personel) faal ve 51 (1.100.000 personel) yedek olmak üzere 102’ye çıkar.³¹

Tablo-2: Almanya Kuvvet Yapısı³²

Almanya Ordusu	4 Kara Ordusu, 2 Hava Ordusu,
Ordu (Kuzey)	14 Piyade Tümeni, 2 Zırhlı Tümen, 2 Motorlu Tümen, 1 Süvari Tugayı
Ordu (Güney)	21 Piyade Tümeni, 4 Zırhlı Tümen, 2 Motorlu Tümen, 4 Hafif Piyade Tümeni, 3 Dağ Tümeni
Zırhlı Tümeni (Panzer Tümeni) 300 Tank	1 Tank Tugayı, 1 Motorlu Tugay, 2 adet 105 mm’lik Obüs Taburu 1 Motorlu Topçu Alayı; 1 Keşif Taburu; 1 Uçaksavar (37mm’lik çekili) Taburu; 1 İstihkam Taburu; 1 Muhabere Taburu
Hava Orduları	1’inci ve 4’üncü Hava Ordusu

Alman Savaş filosu, 3 zırhlı kruvazör, 2 ağır kruvazör, 6 hafif kruvazör; 22 muhrip ve 43 denizaltıdan oluşur. Hava kuvvetleri Luftwaffe (Luftvafe), 1.180 bombardıman uçağı, 336 pike bombardıman uçağı, 1.179 avcı uçağı, 552 nakliye aracı, 721 gözlem uçağı, 240 deniz uçağı ve 95 çeşitli uçak olmak üzere 4.303 operasyonel uçak gücündedir.³³

6.2. Harekâtın Tasarımı

6.2.1. Almanya Taarruz Harekâtının Tasarımı

Almanya harekât planını hazırlarken durum analizi, vazife tahlili, ihtiyaçların belirlenmesi ve icrayı da içerecek şekilde bir askeri karar verme süreci (AKVES) izlemiş, harekâtı tasarlamıştır. Harekâtın tasarımının ilk aşaması mevcut durum ve istenen son durumun belirlenmesidir. İstenen son durum planın odak noktasını oluşturur ve harekâtın sonucunda oluşması arzu edilen politik ve askeri şartların genel ifadesidir. Almanlar için bu harekâta istenen son durum, Versay Anlaşması ile kaybedilen toprakların geri alınması ve ülkenin bin yıllık geleceğini güvence altına alacak toprakların kazanılmasıdır. Politik ve stratejik seviye

³¹ Kennedy, a.g.e, 25-30, p.27.

³² Yazar tarafından oluşturulmuştur.

³³ A.g.e, p.35.

belirlenen istenen son duruma ulaşabilmek için askeri birliklere operatif seviyede hedefler verilir. Hedef listesi, düşmanın ağırlık merkezi ile ilişkili kritik hassasiyetlerinin tahlilinden elde edilecektir. Alman kuvvetlerine verilen operatif seviye askeri hedefler, Polonya kuvvetlerinin imhası ve Białystok – Włodawa – Włodzimierz – Lemberg – Stryj hattına kadar olan bölgenin ele geçirilmesidir. Ağırlık merkezleri operatif ve stratejik hedefleri ele geçirmeye dönük çoğu zaman fiziksel araçlardır. Bir ağırlık merkezini ele geçirmek veya onu etkisiz kılmak karşıt kuvvetin yenilmesini sağlayabilir. Bu kapsamda Varşova, operatif hedeflerin ele geçirilmesine katkı sağlayacak bir ağırlık merkezi olarak tespit edilmiştir. Belirlenen hedeflere ulaşmak için izlenecek harekât hatları üzerinde taktik, operatif, stratejik seviyelerde yapılacak faaliyetler muharebe sahasının şekillendirilmesine hizmet edecektir. Etki edildiğinde, düşmana karşı avantaj sağlayacak veya başarı elde edilmesine somut katkıda bulunacak coğrafi bölge, kritik olaylar/faktörler topluluğunu veya kritik imkân ve kabiliyetleri içeren Kesin Sonuç Noktaları (KSN), komutanın hareket serbestisini korumasına, momentumu devam ettirmesine ve inisiyatifi elde etmesine izin verir. Alman kuvvetlerinin icra ettiği harekâtın tasarımı ve belirlenmiş kesin sonuç noktaları, harekât hatları olarak muharebe sahası ana fonksiyon alanları baz alınarak Şekil-2’de gösterilmiştir.

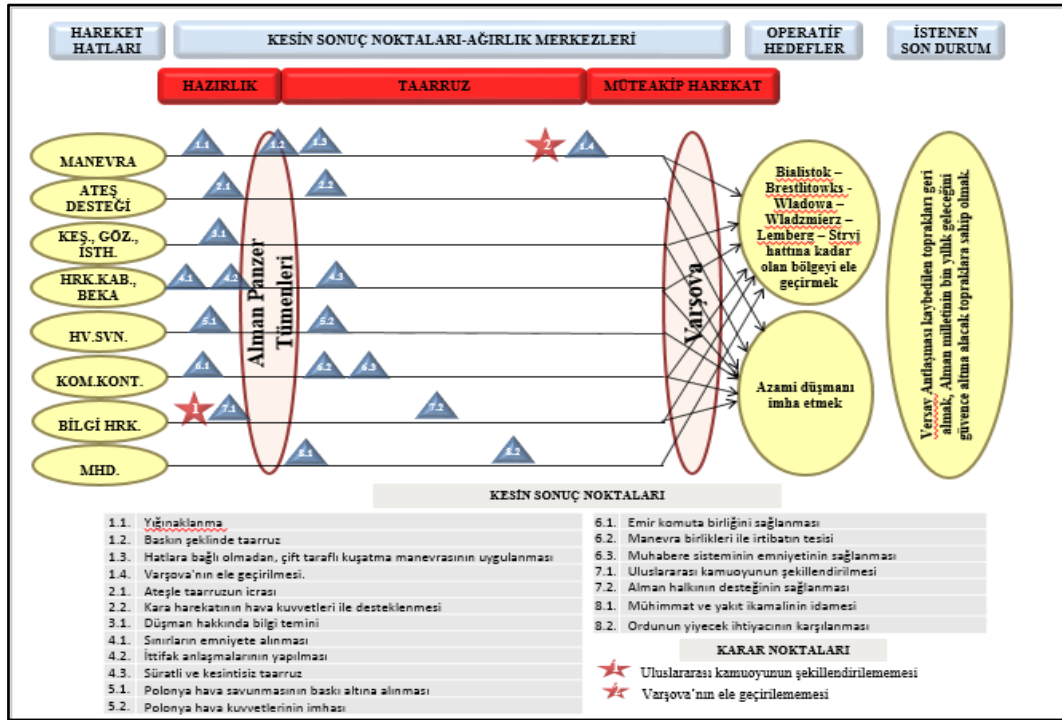

Şekil-2: Almanya'nın Harekât Tasarımı³⁴

³⁴ Tasarım modeli, Jeffrey M. Reilly'nin *Operational Design: Distilling Clarity from Complexity for Decisive Action* (Air University Press, Alabama, USA, 2021) adlı eserinden yararlanılarak, yazar tarafından oluşturulmuştur.

Manevra: Birlikler, ordular grubu şeklinde teşkilatlanarak sefer görev yerlerine intikal ettirilecektir. Bu safhadan sonra harp ilan edilmeden baskın tarzında taarruzlarla harekât başlatılacaktır. Harekât, Varşova'nın kuzeyden ve güneyden iki taraflı kuşatılması şeklinde planlanmıştır. Çift taraflı kuşatmanın yapılabilmesi için elde yeterli birlik olması gerekir. Bu kapsamda Polonya'nın işgali için 52 tümen hazırlanacaktır. Nihai olarak Varşova'nın ele geçirilmesi, Polonya'nın derinliklerine kadar ilerlenmesi ve buradaki düşmanın imha edilmesi sağlayacaktır. Varşova'nın ele geçirilmesi aynı zamanda Karar Noktasıdır. Bu kapsamda Varşova'nın batısından, başarı sağlanmamasına karşı Varşova'nın doğusundan olmak üzere çifte kuşatma planlanacaktır.

Ateş Desteği: İcra edilecek harekâtın hava kuvvetleri ve deniz kuvvetleri tarafından desteklenmesi planlanmıştır. Kara harekâtı öncesinde havadan ve denizden ateşle taarruz ve bombardıman icra edilecek, bu sayede kara harekâtı öncesinde muharebe sahası şekillendirilecektir. Özellikle Hava Kuvvetlerine harp sanayi tesisleri, demiryolu, karayolu ve muhabere şebekelerinin tahrip edilmesi görevi verilmiştir. Kara harekâtının başlaması ile birlikte hava bombardımanı devam edecek birliklerin ilerleyişi desteklenecektir.

Keşif, Gözetleme ve İstihbarat: Harekât boyunca Polonya kıtalarının ve komuta yerlerinin durumu hava keşifleri ile takip edilecektir.

Hareket Kabiliyeti ve Beka: Harekât öncesinde batıya karşı sınırların emniyetini almak amacıyla Fransa hududuna inşa edilen Siegfried (Zigfrid) Hattını takviye için 20 piyade tümeni konuşlandırılacaktır. Manevranın icrasında kuzey ve güney ordular grubu arasında kalan ve Alman Kuvvetleri için hassasiyet yaratacağı değerlendirilen Oder Dirseğine bir tahkimat yapılacaktır. Harp başlamadan önce doğu kanadın güvence altına alınması amacıyla Rusya ile Saldırmazlık Paktı imzalanacak, ilhak edilen Avusturya, Çekoslovakya, Memel bölgelerinde güneybatı ve kuzeydoğu istikametlerinde kontrol sağlanacaktır. Manevra birliklerinin hareket kabiliyeti artırılarak emniyet sağlanacaktır.

Hava Savunması: İşgal harekâtı süresince hava kuvvetleri yoğun olarak kullanılacak, düşman hava savunma sistemi baskı altına alınacak, hava araçları imha edilecek ve hava üstünlüğü sağlanacaktır.

Komuta Kontrol: Gayret birliğinin sağlanması amacıyla harekâtın başında Dz. ve Hv. K.lerinin emir komutası Kara K.lerine verilecektir. Alman Posta Servisi tarafından tüm telefon (askeri hatlar dâhil) ve telgraf kurulumlarının güvenliği G-1'e kadar tamamlanacak, Polonya ve Litvanya ile tüm telefon ve telgraf iletişimleri G-1 gece yarısı kesilecektir. Manevra birlikleri telsiz teçhizatı ile iletişim sağlayacak, taktik sahada sevk ve idareyi destekleyecektir.

Bilgi Harekâtı: Bilgi harekâtı Propaganda Bakanlığı tarafından etkili olarak kullanılacaktır. UA ortamın şekillendirilmesi de bir Karar Noktasıdır. Bu kapsamda hem Alman hem de uluslararası kamuoyuna işgal harekâtının haklı sebeplere dayandığı birden fazla enstrüman kullanılarak vurgulanacaktır. Bunu sağlamak için basında, Polonya'nın Alman kökenli vatandaşlarına zulüm ettiği işlenecek; 29 Ağustos 1939 günü Polonya'nın Tarnow (Tarnov) Tren İstasyonuna Alman sabotajıarca bombalı saldırı düzenlenerek ülkede istikrarsızlık algısı yaratılacak; 31 Ağustos 1939'da Almanya-Polonya ikili görüşmelerine Polonya delegesinin gönderilmediği, önerilerin reddedildiği haberleri yayılacak; Hitler, Polonya askerlerinin Alman topraklarına ateş açtığı bu yüzden karşılık verildiği yönünde demeçlerde bulunacak; 31 Ağustos 1939 saat 04:00'te Radyo İstasyonu'nda Polonya üniformalı Alman gizli polisince, Polonya dilinde Alman karşıtı yayın yapılacak ve Polonya'nın Almanya'ya saldırgan bir tavır sergilediği algısı yaratılacaktır.

Muharebe Hizmet Desteği: Romanya ile petrolünü satın almak için anlaşma imzalanacak. Muharebenin kesintisiz desteklenmesi kapsamında yeteri kadar mühimmat, yakıt, yedek parça, köprü teçhizatı, saman/yem sağlanacak, ikmal noktaları birliklerle birlikte ileri kaydırılacak, yiyecek ve su yerel Bölge Komutanlıklarından tedarik edilecek, ana ve yedek ikmal yolları keşif/gözetleme vasıtaları ile izlenecek, yollar üzerinde kontrol noktaları oluşturulacaktır.

6.2.2. Polonya Savunma Harekâtının Tasarımı

Polonya komuta kademesi de bir AKVES süreci işletmiştir. Bu kapsamda istenen son durum ülke bütünlüğünü sağlamaktır. Operatif seviye askeri hedefler, topraklarını hudut hattından itibaren korumak ve Alman kuvvetlerini topraklarına geri püskürtmektir. Polonya'nın harekâtının tasarımı ve belirlenmiş kesin sonuç noktaları, harekât hatları olarak muharebe sahası ana fonksiyon alanları baz alınarak Şekil-3'te gösterilmiştir.

Manevra: Birlikler, düşmanı huduttan itibaren karşılayacak, Biebrza-Narew-Vistül-Bydgoszcz-Zenin Gölü –Kunik-Turek-Warta Nehri-Mikolow-Pila-Bielsko Biala hattına kadar ilerlemelerine mani olacak, geciktirecek ve bu hatta gelindiğinde yorulmuş Alman kuvvetlerine karşı taarruz icra edilecektir. Alman taarruzlarının durdurulamaması Karar Noktasıdır. Bu durumda birliklerini imha olmaktan kurtarmak maksadıyla düzenli olarak geri çekilecek ve savunmasının emniyetle devamını sağlayacak yeni bir savunma mevzii işgal edecektir.

Ateş Desteği: Harekât hava kuvvetleri tarafından desteklenecektir. Ateşler engelleri koruyacak şekilde engel planlarıyla koordine edilecektir. Bütün cephe boyunca açılacak imha

ateşleri ile düşman, erkenden açılmaya zorlanacak ve asıl taarruz istikameti ortaya çıkarılacaktır.

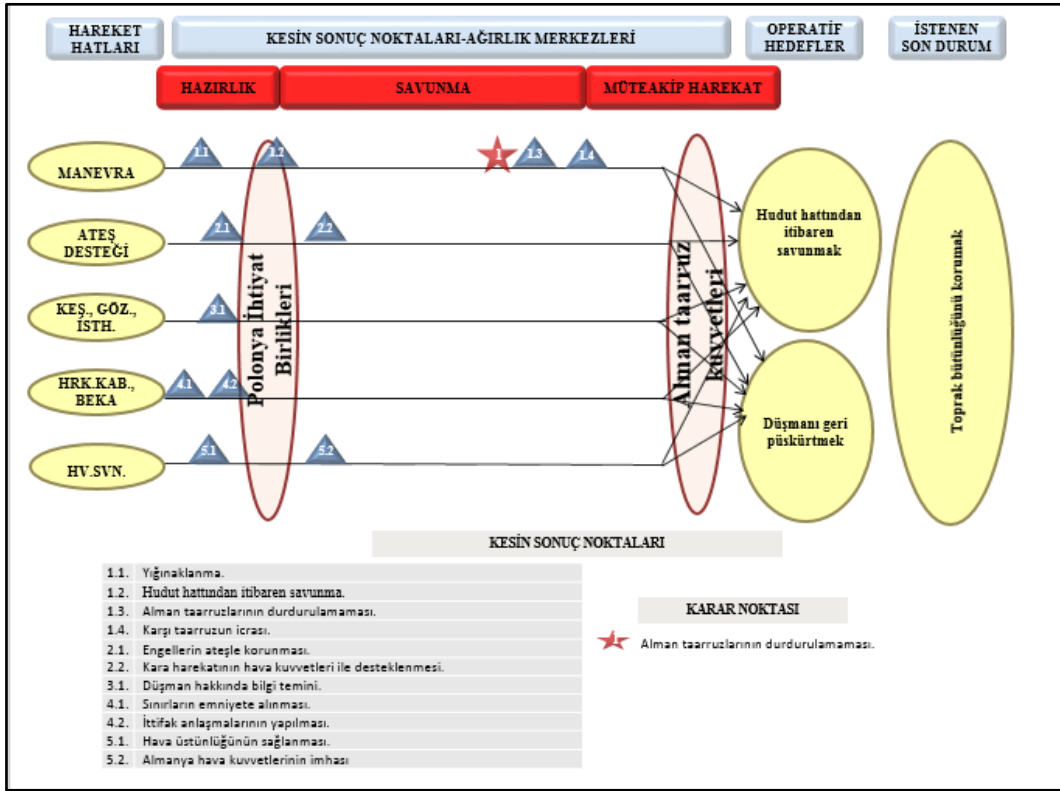

Şekil-3: Polonya'nın Harekât Tasarımı³⁵

Keşif, Gözetleme ve İstihbarat: Harekât boyunca hava keşif harekâtı planlanacaktır. Düşmanın gözetleme ve keşif birliklerinden dost kuvvetler gizlenecektir.

Hareket Kabiliyeti ve Beka: Harp başlamadan önce Batılı Müttefikleri İngiltere ve Fransa'dan harp durumunda Polonya'nın yanında yer alacakları garantisini alınacaktır. Hudut hattında sınırların emniyeti sağlanacaktır.

Hava Savunması: hava kuvvetleri ile hava üstünlüğü sağlanacak, hasmın hava araçları imha edilecektir.

6.3. Planlar ve Hazırlıklar

6.3.1. Polonya Savunma Planı

Polonya savunması, ordunun nehir hattından ileride, batı hudut hattına yakın konuşlandırılmasına dayanmaktadır. Hudut hattındaki birlikler ilk safhada 12-15 gün seferberliğin tamamlanması için kalkan görevi görecek ve Alman Ordusunu geciktirecektir.

³⁵ Tasarım modeli, Jeffrey M. Reilly'nin *Operational Design: Distilling Clarity from Complexity for Decisive Action* (Air University Press, Alabama, USA, 2021) adlı eserinden yararlanılarak, yazar tarafından oluşturulmuştur.

Ayrıca batıda tesis edilecek güçlü bir savunma, İngiltere ve Fransa'yı taahhütlerini yerine getirmeye zorlayacaktır. Alman taarruzları, güneyden, Silezya-Varşova istikametinde beklenmektedir. Polonya kuvvetleri düşmanı huduttan itibaren karşılayacak ve Biebrza - Narew -Vistül-Bydgoszcz-Zenin Gölü-Kunik-Turek-Warta Nehri-Mikolow -Pila- Bielsko Biala hattına kadar ilerlemelerine mani olacak, geciktirecek ve bu hatta gelindiğinde yorulmuş Alman kuvvetlerine karşı taarruza geçilecektir.³⁶

Buna göre Ordular güneyden kuzeye Karpat Ordusu (5 piyade alayı 1 topçu bataryası ile 15 milis taburu), Krakow Ordusu (5 piyade tümeni, 1 süvari tugayı 1 dağ tugayı ve 1 motorlu tugay), Silezya / Lodz (Lods) Ordusu (4 piyade tümeni ve 3 süvari tugayı), Poznan (Poznan) Ordusu (4 piyade tümeni ile 2 süvari tugayı), Koridor/Pomorze (Pamorz) Ordusu (5 piyade tümeni ile 1 süvari tugayı), Kuzey/Modlin (Madlin) Ordusu (5 piyade tümeni ile 3 süvari tugayı), Sağ Kanat/Narew (Nara) Grubu Ordusunun (3 piyade tümeni ve 2 süvari alayı) ve Varşova'nın güneydoğusunda Polonya Komutanlığının ihtiyatının (6 süvari tümeni ile 1 süvari tugayı) konuşlanması planlanmıştır.

Polonya Hava Kuvvetlerinin yeraltı tesislerine yerleştirilmesi, yakıt ikmali planlanmamıştır. Polonya Hava Kuvvetleri çok zayıftır, 900 uçak faaldir.³⁷

6.3.2. Almanya Taarruz Planı

İcra edilecek Polonya işgali için Ordu, Donanma ve Hava Kuvvetleri için üç ayrı ama eşgüdümlü seferberlik planı hazırlanır. Ordu, kuzeyden ve güneyden iki Ordular Grubu olarak Polonya'ya saldıracaktır. Kuzey Orduları Grubu (2 zırhlı, 2 motorlu ve 14 piyade olmak üzere 18 tümen ve 1 süvari tugayı) biri Doğu Prusya'da diğeri Pomorze'de (Pamorz) olmak üzere iki orduya ayrılmıştır. Doğu Prusya'ya 3'üncü Ordu Pomorze'de (Pamorz) ise 4'üncü Ordu planlıdır. Güney Orduları Grubu (21 piyade, 4 zırhlı, 2 motorlu piyade, 4 hafif ve 3 dağ tümeni olmak üzere 34 tümen) Bu grupta 8, 10 ve 14'üncü Ordular bulunmaktadır. 3 dağ ve 6 piyade tümeni ordu grubu rezervi olarak planlanır.

Batı Duvarı (Siegfried Hattı): Fransızlara karşı Lüksemburg, Belçika sınırları ile Hollanda sınırının bir bölümünü kapsayacak yaklaşık 50 km'lik bir tahkimat sisteminin gerisinde 20 piyade tümeni konuşlandırılır.³⁸

Donanma: Danzig ve Gdynia (Gdina) abluka altına alınacak, Polonya kıyı tesisleri bombalanacak ve Kuzey Ordu Grubu'na operasyonları sırasında ihtiyaç duyabileceği yardım sağlanacaktır.

³⁶ Korkuć, a.g.e., 25-31, p.30.

³⁷ "Gnkur. Harp Tarihi Başk.lığı Resmi Yayınları Konferanslar Serisi No: 2", a.g.e., 63-67, s.65.

³⁸ Charles B. MacDonald, *United States Army In World War II, The European Theater of Operations, The Siegfried Line Campaign* by Center Of Military History United States Army, Washington, D.G. 1993.p.45.

Hava Kuvvetleri: Luftwaffe (Luftvafe), Birinci Hava Kuvvetleri Kuzey Ordu Grubu bölgesinde Dördüncü Hava Kuvvetleri ise Güney Ordu Grubu bölgesinde faaliyet gösterecektir.

6.4. Yığınaklanma Safhası

Almanlar 26 Haziran-26 Ağustos 1939 tarihleri arasında yığınaklanmalarını tamamlarlar.³⁹ Birinci Hava Kuvvetleri karargâhı Doğu Prusya'ya ve Dördüncüsü Breslau 'ya (Breslav) taşınır. Hitler 30 Ağustos 1939'da Ordu, Donanma ve Hava Kuvvetleri'ne 1 Eylül 1939'da saat 04:45'te harekâtın başlayacağına dair emrini yayımlar. Polonya karşısındaki Alman Kara Kuvvetleri 52 tünden oluşmaktadır.⁴⁰

7. Harekâtın İcrası

7.1. Başlangıç ve Yarma Safhası (01-04 Eylül 1939)



Şekil-4: İşgal Harekâtı

Kaynak: *Holokost Ansiklopedisi*, “Polonya'nın İşgali, Güz 1939”, www.encyclopedia.ushmm.org/content/tr/article/invasion-of-poland-fall-1939.htm [Erişim Tarihi: 18.05.2021]

01 Eylül 1939 sabahın erken saatlerinde Alman Orduları harp ilan etmeksizin Polonya sınırlarını geçerler. Alman uçakları sabah 04:30'da Polonya üzerinde görülür. Stuka adı verilen Alman pike uçakları Polonya'da küçük bir kent olan Wielun'a (Viln) saldırır, kent tamamen tahrip edilir. Saat 04.45'te Polonya'nın Gdynia (Gdina) kenti yakınlarındaki

³⁹ “Gnkur. Harp Tarihi Başk.lığı Resmi Yayınları Konferanslar Serisi No: 2” , a.g.e., 60-62, p.61.

⁴⁰ Seidner, *Marshal Edward Śmigły-Rydz...*, p.162.

Westerplatte (Vestirpilat) yarımadasında bulunan mühimmat deposuna bir Alman savaş gemisi ateş açar. Saat 08:45'te uçaklar Varşova'ya ilk bombalarını bırakırlar. Harekâtın başında Polonya hava meydanlarından çoğu tahrip edilir. Hava saldırıları harekât süresince devam eder⁴¹

01 Eylül 1939 günü sabahın erken saatlerinde Polonya'ya taarruz başlamıştır. Doğu Prusya'daki 3'üncü Ordu saat 04:45'te Vistül'ün batısından 200 km lik bir cephe üzerinden hududu geçer.⁴² 03 Eylül 1939 akşamı Doğu Prusya Ordusu Przasnysz – Mława hattına ulaşır. Polonya kıtaları Alman zırhlı alayları karşısında tutunamaz ve geri çekilmek zorunda kalır. Karşı koyabileceği yeterli sayıda tanksavar silahı mevcut değildir. Ayrıca hava taarruzları da Polonya Ordusunun komuta kademeleri ile irtibatını koparmıştır. Pomorze Ordusu, Doğu Prusya güneybatısı istikametindeki 3 piyade tümeni ile Graudence (Graudins) istikametinde taarruzla 03 Eylül 1939 akşamı Culm'a (Kalm) varır. Büyük kısım Bydgoszcz -Thorn istikametinde taarruz eder. Koridor boyunca doğuya doğru saldırır ve Danzig mücadele edilmeden ele geçirilir. Koridorda ve kuzeyindeki Polonya birliklerinin tamamına yakını, çembere alınarak imha edilir. Doğu Prusya'dan ilerleyen küçük kısmın da desteği ile Vistül Nehri kolaylıkla geçilerek 03 Eylül 1939 akşamına Graudence – Culm – Bydgoszcz hattına ulaşılır. Güney Ordular Grubundan 8'inci Ordu büyük kısmı ile Lodz (Lods)– Varşova istikametinde ilerler, 03 Eylül 1939'da Novardomsk (Navırdamsk) ve Tschenstochau (Çensdiça) şehirleri işgal bölgedeki Polonya tümeni imha edilir. 14'üncü Ordu Bielsko Biala (Bielsko Biyala) istikametindeki taarruzu 03 Eylül 1939 akşamı Mikolow - Gory hattına (Kattowitz batısı) ulaşır. Birinci safhada Kuzey ve Güney Orduları Grubu Lomza –Przasnysz – Mława – Graudence – Bydgoszcz – Lisse- Sieradz – Tschenstochau – Mikolow – Bielsko Biala – Neumarkt hattına ulaşılır.⁴³

7.2. Başarıdan Faydalanma Safhası (04-10 Eylül 1939)

Alman Orduları harekâtı 10 Eylül 1939 tarihi itibarı ile Ostrow –Wyszkow – Modlin – Plock – Kutno – Ozorkow – Sochaczow –Varşova – Gora – Kalwarja – Deblin – Sandomierj – Przemysl – Sanak doğusu hattına ulaşmıştır. Yıldırım hızı ile gerçekleştirilen Alman taarruzları karşısında Polonya askerleri mukavemet gösteremez, 03 Eylül 1939'da Doğu Prusya'ya sonuçsuz taarruzlar icra ederler, geri çekilenler takip harekâtı ile imha edilir. Koridorun kuzeyindeki birlikler Westerplatte'de (Vestirpilat) kahramanca savaşır. Ancak

⁴¹ R.Dinulesko, Gh.Patroško, *1939 Polonya Alman Harbi*, (çev. Tuğbay Fazıl Aykut, J.Vartik, İhsan Atıla), Maltepe, 1975, 15-16, p.15.

⁴² “Gnkur. Harp Tarihi Başk.lığı Resmi Yayınları Konferanslar Serisi No:2”, a.g.e., s.69.

⁴³ R.Dinulesko, a.g.e.,17-18, p.17.

cephe gerisine inen Alman paraşüt birlikleri karşısında fazla tutunamazlar. Krakow'daki Polonya birlikleri 04 Eylül 1939'da yenilgiye uğratılır. Hava Kuvvetleri ile hava taarruzları icra edilir, ilk gün 67 Alman uçağını düşürülür fakat başarılı olamazlar.

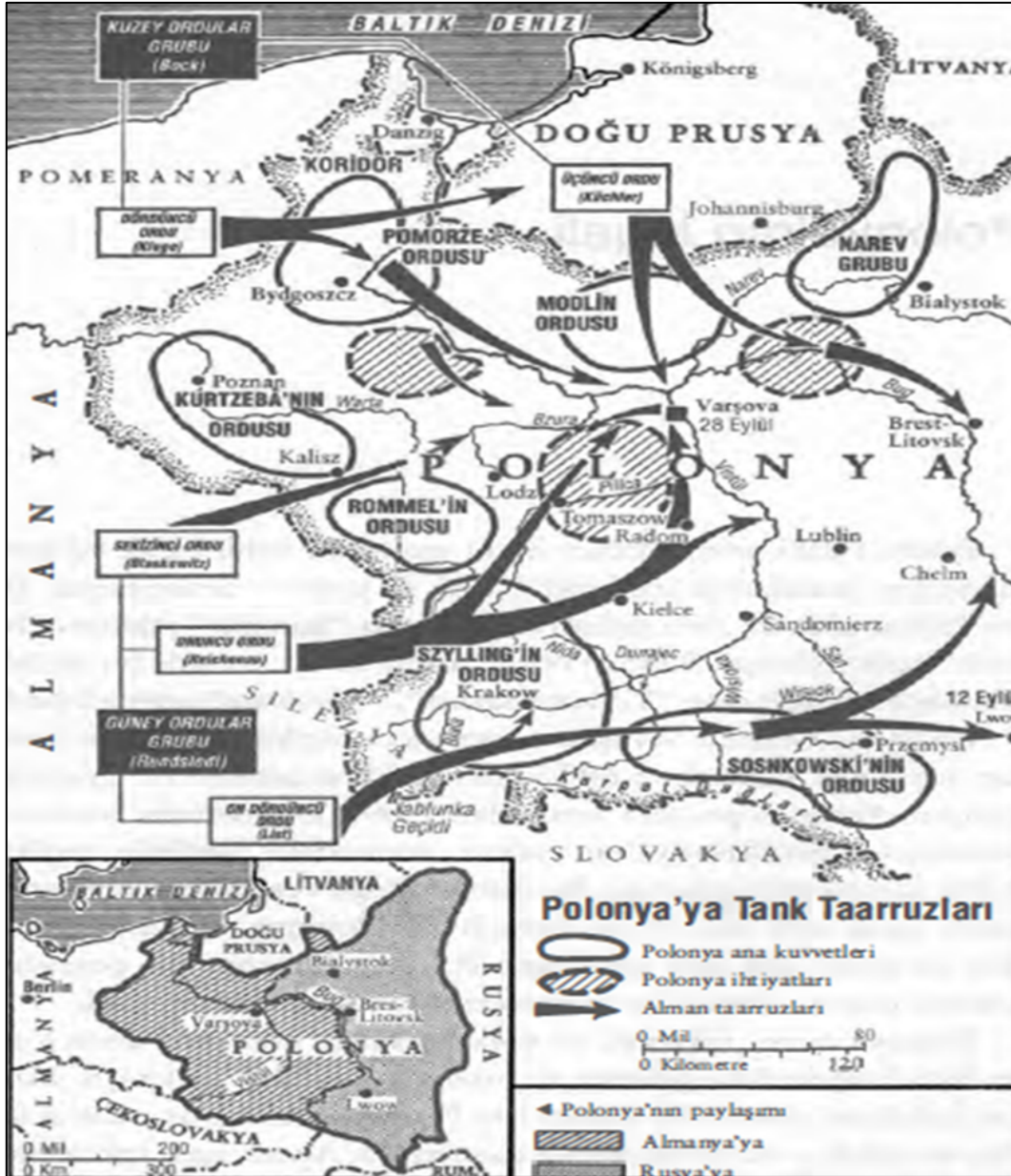

Şekil-5: Harekâtın İcrası

Kaynak: Basıl Liddell Hart, İkinci Dünya Savaşı Tarihi, Çev. Kerim Bağrıaçık, (İstanbul: Türkiye İş Bankası Kültür Yayınları, 2015), 38.

7.3. İmha Safhası (10-20 Eylül 1939)

Kuzey Ordular Grubu 16 Eylül 1939'da Brestlitovsk'u tamamen işgal eder ve 10'uncu Ordunun öncüleri ile birleşirler. Polonya kuvvetleri çevrilir. 19 Eylül 1939 tarihinde Alman

birlikleri Białystok – Włodawa– Włodzimierz – Lemberg – Stryj hattına ulaşır, Polonya Ordusu kalan 19 piyade tugayı ve 3 süvari tümeni yaklaşık 200.000 kişilik kuvveti ile teslim olur. 25 Eylül 1939’da Varşova düşer ve kalan birlikler 28 Eylül 1939’da teslim olur.⁴⁴

Sonuç

Alman Nasyonel Sosyalizmi, Polonya Cumhuriyetine karşı, savaş öncesi, Japonya, Avusturya, Çekoslovakya, Fransa, İngiltere ve son olarak Rusya ile imzaladığı anlaşmalarla kollektif güvenlik tedbirleri kapsamında üstünlük sağlamıştır. Böylece hem Polonya’yı çevrelemiş, hem de Rus tehdidini savaş süresince bertaraf etmiştir. Birinci Dünya Savaşı sonrasında Versay Anlaşması ile askeri alanda savunmasız kalan Almanya, bu durumu kendi lehine döndürmek adına, sınırları içinde ve dışında, hava, kara ve deniz kuvvetlerinin harp silah, araç ve gereçlerinde seri üretimi başlatmış, süvari birliklerinin yerine panzer tümenlerini teşkil etmiştir. Savaşın yeni bir nesle evrildiği, piyadenin desteği ile tankların ön saflarda ilerlediği, hava kuvvetlerinin eş zamanlı olarak düşman derinliklerindeki hedeflerin imhasında görev aldığı, düşmanı imhadan ziyade savaşa azim ve kabiliyetinin tahrip edilmesini amaçlayan Yıldırım Harbi doktrinini geliştirmiştir. Polonya’daki kozmopolit etnik yapı, işgalin meşrulaşması için UA ortamın şekillendirilmesinde etkin olarak kullanılmıştır.

Buna karşılık Polonya diplomasi sürecinde müttefik olarak Rusya yerine, Birinci Dünya Savaşında bile Almanya karşısında güçlü bir duruş sergileyemeyen Fransa ve İngiltere’yi tercih etmiş ve doğal bir sonuç olarak her iki ülkeden savaş süresince beklediği desteği görememiştir. Polonya, Almanya ve Rusya arasındaki tampon ülke konumunu kullanamamıştır. Burada uygulanacak en başarılı diplomasi Rusya ile Almanya’ya karşı anlaşmaktır. Polonya, Rusya ile anlaşmayı toprak bütünlüğü açısından tehlikeli ve irrasyonel bulmuştur. Hâlbuki Almanya’nın işgali ile bağımsızlığını kaybetmiş, toprak bütünlüğü Alman-Rus ittifakı tarafından parçalanmıştır. Bitaraf olmuş ve sonunda da bertaraf yani parçalanmış, yok olmuştur. Güçlerin eşit olduğu çok kutuplu uluslararası sistemde tek kalmak, ittifaklara yem olmakla eşdeğerdir.

Almanya’nın harbin başında ulaşmak istediği son durum Versay Antlaşması ile kaybettiği topraklarını geri almak, bunun yanında kendisine yetecek ilave topraklara sahip olmaktır. Harekâtının maksadı ise Polonya’yı ele geçirmektir. Almanlar bu maksadın tahakkuku için muharebe sahası fonksiyon alanlarını dikkate alarak oluşturdukları harekât tasarımına göre harekâtı planlamışlardır. Planlama Kara, Deniz ve Hava Kuvvetleri olmak üzere müşterek bir

⁴⁴ Marc Arnold Foster, *Savaşın Dünya*, (çev.Can Kayabal), E Yayınları, İstanbul, 1975, 57-62, p.59.

planlamadır. Emir komuta birliđi ve tam koordinasyonun temini için diđer iki kuvvet, Kara Kuvvetlerinin emrine verilmiřtir. Arazi ve hava durumu, mevsim řartlarına gre analiz edilmiř, birlikler ona gre donatılmıřtır. Keřif, gzetleme, istihbarat harp ncesi ve devamında yařayan bir sre olarak iřletilmiřtir. zellikle Alman kkenli Polonya vatandařları propaganda faaliyetlerinin řekillendirilmesinde kullanılmıřtır. Planlamada harbin 3 haftada sonlandırılması hedeflenmiř ve 3 haftada Varřova ele geirilmiřtir.

Polonya'nın ulařmak istediđi son durum; lke btnlđn sađlamaktır. Operatif seviyede icra edilecek harektın maksadı ise dřmanı imha etmektir. Savunma planına gre hudut hattından itibaren dřmanı karřılayacaktır. Oynak savunma manevrası seilmiřtir ancak dřman hakkında yeterli istihbarat elde edilemediđinden dřmanın sahip olduđu motorlu ve panzer tmenlerine karřı bunun bařarısız olacađı tahayyl edilememiřtir. Tabii engelden yoksun arazide hudut hattından itibaren rtme harektını takviye edecek daimi tahkimatlar yapılmamıřtır. Ayrıca g taksiminde birliklerinin te birinin Danzig Koridoru blgesine te birini de Lodz –Varřova blgesine konuřlandırılmıřtır. Danzig Koridoruna konuřlanma, Almanların kuřatma manevrasına imkn vermektedir. Seferberlik ilanında ok ge kalınmıř, seferberliđini tamamlayamadan harbe girilmiřtir. Bu durum karřı tarafa baskın anlamında stnlk sađlamıřtır.

Almanya planlanan řekilde denizden, havadan ateřler, karadan birliklerinin ileri hareketi, Polonya Ordusunu baskına uđratmıřtır. Kara, deniz ve hava birliklerinin senkronizasyonu ile tempo ve srat harp sresince muhafaza edilmiřtir. Alman kıtaları; motorlu topu, motorlu avcı tugayları ile bir tank tugayından teřkil edilen zırhlı (panzer) tmenlerden oluřmaktadır. Tank tugayları birinci, motorlu avcı tugayları ikinci hatta olacak řekilde taarruz dzeni alınmıřtır. Bylece 4 km'lik bir cephede 300 tanktan oluřan kuvvetli ve sratli bir gle dřmana darbe vurulacaktır.

Harbin bařında Polonya yeterli emniyet tedbirleri almadıđından nemli oranda hava gcn kaybetmiřtir. Karřı tarafın hava stnlđn sađlaması ile de komuta kontrol bařta olmak zere, keřif, gzetleme, istihbarat, ikmal, bakım, ulařtırma ve birlik intikali neredeyse durma noktasına gelmiřtir. Emir komuta birliđini yitirmiř, ordu gruplarında dzensiz hareketler, zlmeler ve geri ekilmeler ile bozgunlar grlmřtr. Asıl muharebe sahasındaki birliklerin derinliđine tertiplenememesi, irtibatın erkenden yitirilmesi, aradaki bořlukların byk olması ve bu bořluklara engel, tahkimat ve ateřle tedbir getirilememesi kısa srede Polonya Ordusunun para para imhasına sebebiyet vermiřtir.

Harektta doruk noktası: taarruz eden tarafın, savunan tarafın gcn ařamayacađı, karřı taarruz veya yenilgi riskine aık hle geldiđi ve taarruza devam edemeyeceđi; savunan tarafın

ise savunmasına emniyetle devam edemeyeceği, yenilme veya imha olma riskiyle karşı karşıya kaldığı an ve/veya yer olarak tanımlanmaktadır. Polonya'nın işgali aslında Polonya'nın Birinci Dünya Savaşında doruk noktasına ulaştığının göstergesidir. Almanya'nın meydan okumalarına rağmen saldıracağını düşünmek bile istememiştir. Belki milli bir uyanışla ve topyekûn bir hazırlık göstererek, ya da bir sonraki hamleyi iyi hesaplayıp düşmanımın düşmanı dostumdur diyerek Rusya'ya sırtını dayayıp kurtulabileceği yerde, iki seçeneği de görmezden gelmiştir. Birinci Dünya Savaşında hedefine ulaşan ve 125 yıl sonra yeniden bağımsızlığına kavuşan Polonya belki de haklı olarak ülkenin refah ekonomisini savaş ekonomisine tercih etmiştir. Fakat coğrafya ülkelerin kaderinin belirleyicisidir. Polonya da bu gerçeğin, acı bir tecrübe ve ağır bedel ödeyerek farkına varmıştır.

KAYNAKÇA

- Ailsby, Christopher. J. *The Third Reich Day By Day*. Zenith Imprint:, 2001.
- Armaoğlu, Fahir. *19. Yüzyıl Siyasi Tarihi 1789-1914*. Türk Tarih Kurumu Basımevi, Ankara, 1997.
- Blood, Phillip W. *Hitler's Bandit Hunters: The SS and the Nazi Occupation of Europe*. Potomac Books, Inc, 2006.
- Brzoza, Czesław, Andrzej Leon Sowa. *History of Poland: 1918–1945*. Wydawnictwo Literackie, Kraków, 2009.
- Dinulesko, R., Gh.Patroşko. *1939 Polonya Alman Harbi*, (çev. Tuğbay Fazıl Aykut, J.Vartik, İhsan Atila). Genelkurmay Basımevi, Ankara, 1940.
- Seidner, Stanley S. *Marshal Edward Śmigły-Rydz and The Defense of Poland*, St. John's University Press, New York, USA, 1978.
- Forczyk, Robert. *Case White: The Invasion of Poland 1939*. Osprey Publishing, New York, USA, 2019.
- Guderian, Heinz, *Bir Askerin Anıları*, (çev.İhsan Gürkan). İstanbul: Kastaş Yayınları, 2017.
- Gukeisen Thomas B., *The Operational Art of Blitzkrieg: Its Strengths and Weaknesses in Systems Perspective*, US Army Command and General Staff College, Kansas 2005.
- Hallett, Carr, Edward. *International Relations Between The Two World Wars 1919-1939*. Macmilan, London,1990.
- Hart, Basil Liddell. *İkinci Dünya Savaşı Tarihi*. (çev.Kerim Bağrıaçık). Türkiye İş Bankası Yayınları, İstanbul, 2015.
- Heald, Staphan. *Documents on International Affairs*. Oxford University Press, Oxford, 1952.
- Kennedy, Robert M. *The German Campaign In Poland 1939*. U.S. Government Printing Office, Washington D.C., USA, 1956.
- Korkmaz, Çağdaş Cansı. *Sevr ve Versay & Birinci Dünya Savaşı Sonunda İmzalanan İki Barış Antlaşması*. Boyut Yayınevi, İstanbul, 2018.

- Korku , Maciej. *The Fighting Republic of Poland*, Instytut Pami ci Narodowej – Komisja  cigania Zbrodni Przeciwko Narodowi Polskiemu, 2019.
- MacDonald, Charles B. *United States Army In World War II, The European Theater of Operations, The Siegfried Line Campaign by Center Of Military History United States Army*, Washington, D.G. 1993.
- Pentland, Frank. *Chambers, This Age Of Conflict*. Harcourt, Brace & World, New York, 1962.
-  ınar, Burak. “İkinci D nya Savaşı’nın Bařladıđı G n Avrupa’daki Durum:  lkelerin Savařa Hazırlık Durumları ve Bunun Savařa Yansıması”, *Akademik Bakıř*, 2019, Sayı 25.
- Drzewieniecki, Walter M. “The Polish Army on The Eve of World War II”. *University of Illinois Press*, 1981.
- K rpe,  zg r. “T rk Stratejik K lt r nde  z m   r velemek: Katmanlı Bir Harek t Tasarımı  nerisi”. *G venlik Stratejileri Dergisi*, 2021, Sayı 37.
- Maciejczyk-Cie , Piotr. “The Security of Critical Infrastructure In The Concept Of The Territorial Defence Force Of The Republic Of Poland”, *Kultura Bezpiecze stwa*, Nr 33, 2019.
-  nc , Ali Servet, Ođuzhan Ekinci, “İkinci D nya Savařı  ncesi Beklenmeyen Geliřme, 23 Ađustos 1939 Tarihli Alman-Rus Paktı,” *T rkiye Sosyal Arařtırmalar Dergisi*, 2014, Sayı 2.
- Polish Armies and notable Operational Groups (GOs) in 1939, WIEM Encyklopedia http://portalwiedzy.onet.pl/53777,armie_i_samodzielne_grupy_operacyjne_wojska_polskiego_1939,haslo.html, [Eriřim Tarihi: 17.02.2021].
- Reilly, Jeffrey M. “Operational Design: Distilling Clarity from Complexity for Decisive Action”, Air University Press, Alabama, USA, 2021.
- “Treaty of Peace With Germany, 1919 For. Rel. Paris Peace Conference”, XIII. 55, 740, 743; Senate document 51, 66th Congress, 1st session.
- Gnkur. Harp Tarihi Břk.lıđı Resmi Yayınları Konferanslar Serisi No: 2, *Konferans Broř r *. Gnkur. Basımevi, Ankara, 1976.
- Vicente, Cristino Castroviejo. “The Baltic in Flames: The 1939 Naval Campaign”. SERGA, 2001.
- Vitti, Emiliano. “Propaganda In Poland 1938-1945. The Conditioning of The Masses Between The Reich And The Generalgouvernement”, *Maggio-Agosto* 2014.

OPERATİF SANATTA BİR DEVRİM: İKİNCİ DÜNYA HARBİ'NDE ALMANYA'NIN BATI SEFERİ VE YILDIRIM HARBİ DOKTRİNİ

A Revolution in Operational Art: Germany's Western Campaign and Blitzkrieg Doctrine in
the Second World War

Emrah UZUN*

“Eylemler sözlerden daha etkilidir. Önümüzdeki dönemde Zafer Tanrıçası, defnelerini yalnızca cüretle hareket etmeye hazırlananlara bahşedecektir.”¹
Heinz Guderian

Giriş

İkinci Dünya Harbi'nin ana sebebi pek tabii ki Hitler'in saldırgan dış politikasıdır. Bu politikanın esasını “hayat sahası” (Lebensraum) oluşturmaktadır. Bu politika Alman emperyalizminin yeni adıdır. Hitler bu politika ile Almanların yaşamadığı yerleri de kendi topraklarına katmayı hedeflemiştir. Dış politikasının birinci aşaması Versay'ın getirdiği kısıtlamalardan kurtulmaktır. İkinci aşama Alman sınırları dışında yaşayan tüm Almanları Almanya çatısı altında toplayarak, tek devlet ve tek millet ilkesini gerçekleştirmektir. Üçüncü aşama ise hayat sahasıdır. Hayat sahası kapsamında; önce Ren bölgesini, sonra Südetler ve tüm Çekoslovakya'yı işgal etmiş, Avusturya ile birleşmiş, Litvanya'dan Memel bölgesini almış, İtalya ile Çelik Paktı'nı imzalamış ve Polonya'yı fiilen işgal etmiştir. İlk işgal hareketlerine ses çıkarmayan ve aciz kalan Müttefikler Polonya'nın da işgal edilmesi üzerine 03 Eylül 1939'da Almanya'ya savaş ilan etmiştir. İngiliz ve Fransızların savaş ilanı ile başlayan İkinci Dünya Harbi, harekât alanlarında ve muharebe sahalarında o zaman dek hiç görülmemiş gelişmelere sahne olacaktır.

Hitler, Almanya'yı Versay Antlaşması'nın zincirlerinden kurtarıırken, Alman toplumunu diriltmeyi ve Avrupa'da büyük bir kara imparatorluğu kurabilmeyi hedeflemiştir. Hayat Sahası politikasının öncelikli hedefi ise esasen doğu olmuştur. Hitler bunu yapabilmek için önce Batı'yı emniyete almaya çalışmış, iki cepheli bir harpten her zaman kaçınmıştır. Bu nedenle önce Polonya'yı Sovyetler Birliği ile bölüşüp, onlarla anlaşarak geçici tarafsızlığını sağlamıştır.

* Kurmay Yüzbaşı, Kara Kuvvetleri Komutanlığı, e-posta: emrah.uzun@kkk.tsk.tr

Bu makale, yazarın M.S.Ü. Kara Harp Enstitüsü Komuta ve Kurmay Eğitimi'nde hazırladığı dönem projesinden faydalanılarak üretilmiştir.

¹ Heinz Guderian, *Achtung-Panzer! Die Entwicklung der Panzerwaffe, ihre Kampfaktik und ihre operativen Möglichkeiten*, Nordhausen: Verlag Traugott Bautz, 2018. Fransa Seferi'nin seyrini değiştiren 19'uncu Alman Kolordusu komutanı olan Gen. Guderian, Yıldırım Harbi doktrinini geliştiren askerî düşünür olarak da bilinir.

Fransa ve İngiltere, Polonya'ya destek ve yardım taahhüdünde bulunmalarına rağmen, Alman saldırısı karşısında Polonya'ya yardım edememişlerdir. Sadece "Saar Taarruzu" olarak bilinen etkisiz hareketi yapmışlardır. Fransız-İngiliz Yüksek Komuta Konseyi Almanya'nın Polonya'da hızla ilerlemesi neticesinde tüm taarruzları durdurmaya karar vermiştir. Bundan sonra da "Tuhaf Savaş" dönemi başlamıştır. 03 Eylül-10 Mayıs 1940 tarihleri arasındaki dönem Tuhaf Savaş, Oturma Savaşı, Sessiz Savaş, Komik Savaş ve Sıkıcı Savaş gibi adlarla anılmıştır. Müttefiklerin batıdaki 110 tümeninin Almanların 23 tümeni karşısında hareketsiz kalması, Almanya'nın Polonya'yı işgalini kolaylaştırmıştır. Gen. Halder bu konuda; *"Polonya'daki başarımız batı sınırımızı hemen hemen bütünüyle açık bırakmamız sayesinde mümkün olmuştur. Eğer Fransa durumun mantığını kavramış olsaydı ve Almanya'nın Polonya'da harekâta girişmesinden yararlı olsaydı, hiçbir engelle karşılaşmadan Ren'i geçebilir ve Ruhr bölgesini tehdit edebilirdi. Ruhr ise Almanya'nın savaşı sürdürebilmesi için lüzumlu en önemli yerdirdi."* demektedir. Esasında İngiltere ve Fransa'nın müttefiklerine yardım niyeti ve cesareti hiç olmamıştır. Gen. Jodl bu hususu; *"1939 yılında yenilmediyse bunun sebebi Polonya Seferi sırasında batıdaki 110 Fransız-İngiliz tümeninin 23 Alman tümeni karşısında tamamen hareketsiz kalmış olmasıdır."* şeklinde açıklamaktadır. Gen. Keitel ise; *"Biz askerler, Polonya seferi sırasında her zaman Fransa'dan bir saldırı bekledik ve gelmeyince şaşık. Bir Fransız taarruzu, yalnızca bir perde durumundaki zayıf kuvvetlerle karşılanabilecekti, gerçek bir savunma hattı yoktu."* diyerek içinde buldukları hassas durumu açıklamaktadır.² Müttefikler batıda durağan bir savaş yaşanacağını, savaşın fazla yayılmayacağını tahmin etmişlerdir. Ayrıca savaş için hazırlık seviyeleri de yeterli değildir. Tüm bu yaşananlar Almanları daha da cesaretlendirmiştir. Hitler'in iktidara gelmesiyle savaş sanayiini güçlendiren, ordusunu yeniden teşkil etmeye başlayan, taktik, doktrin ve strateji geliştirme çalışmalarını hızlandıran ve yayılcı politika güden Almanlar, rakiplerinin aciz davranışları karşısında önemli bir durum üstünlüğü elde etmiştir. Bunlardan en göze çarpanı da Yıldırım Harbi (*Blitzkrieg*) olarak bilinen doktrindir.

Esasen Almanca bir kelime olsa da Alman Ordusu'nda hiç kimse *Blitzkrieg*'i 1939'dan önce bilmemektedir. Bu sözcüğü batılı bir gazeteci Polonya Seferi sonucunda, kötü donatılmış ve sayıca az Polonya ordusu ile yapılan üç haftalık muharebelerdeki, Alman kara-hava operasyonlarının hızı ve yıkıcılığı hakkında okurlarına bilgi vermek için türetmiştir.³ Ancak Alman generallerinin de kabul ettiği gibi Polonya Seferi ordunun yeteneklerini test etmek için

² İbrahim Artuç, *İkinci Dünya Savaşı C.1.* (İstanbul: Kastaş Yayınevi, 1999), 51.

³ Miksche F.O., *Yıldırım Harbi*, çev. Cemal Aydınalp (İstanbul: Genelkurmay Başkanlığı Askerî Basımevi, 1947), 11.

uygun bir deneyim olmamıştır. Yine de hantal Polonya tümenleri, Guderian ve Kleist'in mekanize öncü birliklerine karşı koyamamıştır. *Blitzkrieg* sözcüğü Polonya'nın başına geleni uygun bir şekilde tanımlamaktadır.

Yıldırım Harbi Wehrmacht'ın (Vermaht) resmi bir doktrini olmamıştır. O dönemdeki Alman belgelerinde böyle bir doktrine rastlanmamaktadır. Buna karşın Yıldırım Harbi terimi 1940 yılından itibaren batı medyasında sıklıkla kullanılmıştır. İngiliz tarihçi David Reynolds'a göre, Hitler bunun tamamen idiotik bir kelime olduğunu söylemiştir. Alman generallere göre ise Yıldırım Harbi, var olan koşulların üstesinden gelebilmek için doğal olarak ortaya çıkan çözümler bütünüdür.⁴

Gen. Heinz Guderian'ın çalışmalarıyla şekillenen ve O'nun tarafından kuramsallaştırılan bu yeni doktrinin ana esasları şu şekildedir. Öncelikle kara kuvvetlerinin yapacağı taarruz harekâtı zırhlı ve mekanize birliklere dayandırılmalıdır. Tanklar piyadenin destekleyicisi değildir. Dolayısıyla tanklar toplu olarak kullanılmalıdır. Tanklar arasında telsiz irtibatı tesis edilmelidir. Düşman savunma hattı dar bir bölgeden kuvvetli tank birlikleri ile yarıldıktan sonra, meydana gelen kanatlara piyade birliklerinin yerleştirilmesi beklenmeden ileri harekâta devam edilmelidir. Düşmanın derin gerisine yönelen tank birlikleri düşmanı çembere almalı ve geri çekilmesine imkân vermeden imha etmelidir. Başlangıçta hava kuvvetleri ile düşmanın derinlikteki kritik hedeflerine (komuta yerleri, önemli şehirleri, sanayi merkezleri, muhabere tesisleri, kritik köprüler) taarruz edilmeli, müteakiben hava kuvvetleri tank birliklerinin ilerleyişini desteklemek üzere yakın hava desteğinde kullanılmalıdır. Statik mevzii savunması anlayışı terk edilerek, tüm orduya taarruzi ruh hâkim olmalıdır. Büyük tank birlikleriyle bağımsız ve hatlara bağlı olmayan muharebeler icra edilmelidir. Düşmanın ağırlık merkezine taarruz, takip, geride kalan mukavemet noktalarının temizlenmesi ve hava gücünün kara harekâtını destekleyecek şekilde kullanılması temel prensiplerdir.⁵

Raymond Cartier Yıldırım Harbi'ni şöyle tasvir etmektedir⁶; “*Stukalar, göklerden düşmanın üstüne şimşek gibi iniyor, vınlıyarak çıkışa geçtiklerinde ise, bir dizi bombanın yeri göğü sarsarak patladığı işitiliyor. Muazzam toz bulutları, bozguna uğramış düşman kalabalıkları arasında, saate 60 km. hızla yol alan zırhlı birliklerin ilerleyişini belirliyor. Savaş savaşıktan çıkmış, sürek avına dönüşmüştür.*”

Günümüzde konvansiyonel harekâtın ve taarruzun en temel özelliği sayılabilecek bu esaslar, o dönem için bazı Alman generalleri de dâhil olmak üzere kimsenin tahayyül edemediği,

⁴ Kadri Perk, *Tarih İlmi ve Harp Tarihine Giriş-Yıldırım Harbi* (Ankara: Harp Akademisi Matbaası, 1946), 9.

⁵ Yıldırım Harbi, *a.g.e.* 14-16.

⁶ Corum James, *The Roots of Blitzkrieg: Hans von Seeckt and German Military Reform* (Lawrence: University Press of Kansas, 1992), 102.

devrim niteliğinde bir gelişme olmuştur. Bu makalede, İkinci Dünya Harbi'nde Almanya'nın Batı Seferi ile harp tarihinde bir dönüm noktası olan Yıldırım Harbi (Blitzkrieg) Doktrini ve çıkarılan dersler ortaya konarak, çağdaş operatif sanata olan etkileri incelenmiştir.

1. Tarihsel Çerçeve

İkinci Dünya Harbi'nin nedenleri arasında ilk sırada, mağlup devletlerle imzalanan ve çok ağır şartları olan barış antlaşmaları gelmektedir. Almanya ile imzalanan Versay Antlaşması Almanya'yı çok ağır savaş tazminata ödemeye mahkûm etmiştir. Almanya birçok toprağını ve sömürgesini kaybetmiştir. Başlangıçta bu antlaşmayı imzalamayan Almanlar, işgal tehdidi karşısında imzalamak zorunda kalmıştır. Bu antlaşma Almanların zihnine “dikte edilen barış”⁷ olarak kazınmıştır. Bu antlaşma ile Alman ordusu 100 bin kişi ile sınırlanmış, denizaltı ve uçak üretmesine müsaade edilmemiştir. İkinci Dünya Harbi'nin temel nedeni karşı tarafa yaşama hakkı tanımayan ağır barış antlaşmaları olmuştur. Alman halkının kabullenemediği Versay Antlaşması bir barış değil, yirmi yıllık bir ateşkes süreci olarak tarihteki yerini almıştır.

1929 Ekonomik Bunalımı da harbi tetikleyen önemli bir unsur olmuştur. Birinci Dünya harbinden sonra İngiltere'nin finans merkezi olma özelliğini kaybetmesi, uluslararası ticaretteki ağırlığın ABD'ye kayması ve Avrupa uyumunun bozulmasıyla, 1929 yılında ağır ekonomik buhran yaşanmıştır. Bu buhran neticesinde Avrupa'da antidemokratik yapılar güç kazanmış, Hitler iktidara gelmiş ve diktatörlük rejimleri güç kazanmıştır. Sovyet sistemi de ciddi bir ekonomik rakip ve dünya kapitalizmine rakip olarak görülmeye başlanmıştır. Antiemperyalist hareketler artmış, ülkeler kendi kendine yeterlilik politikasına dönmüş ve uluslararası ticaret azalmıştır. Japonya pozitif politikasını uygulama alanı bulmuş, İtalya Habeşistan emellerini tekrar hatırlamıştır.

Birinci Dünya Harbi sonucunda Avrupa'da oluşan güç boşluğu realist politikaların uygulanmasına ve çatışmalara yol açmıştır. Üç büyük imparatorluk (Avusturya-Macaristan, Osmanlı, Rus Çarlığı) yıkılmış, kara Avrupası'nda Fransa ön plana çıkmıştır. Osmanlı İmparatorluğu'nun yıkılmasıyla Ortadoğu'da meydana gelen güç boşluğunu İngiltere ve Fransa doldurmaya çalışmıştır. Bu gelişme bölgeye ABD ilgisini arttırmıştır. Rusya ise komünizmin yerleşmesiyle dışa kapalı bir politika izlemeye başlamıştır.

Birinci Dünya Harbi'nden sonra kurulan Milletler Cemiyeti'nden barışı ve güvenliği sağlaması konusunda büyük beklenti oluşmuştur. Fakat İngiltere ve Fransa'nın hâkimiyetindeki Milletler Cemiyeti meseleler karşısında etkisizlik sergilemiştir. Sovyetler

⁷ <https://www.dw.com/tr/versay-antla/> [Erişim Tarihi: 23.04.2021]

Birliğin eşit haklara dayalı kolektif güvenlik sistemi kurma girişimlerine Avrupa devletleri kayıtsız kalmıştır. Saldırganlığı önleyebilecek Doğu Avrupa ve Pasifik Antlaşmalarının imzalanması teklifi de reddedilmiştir. Milletler Cemiyeti, İtalya'nın Etiyopya'ya saldırmasını, İspanya'daki iç savaşı, Japonya'nın Çin'i işgalini, Almanya'nın Avusturya ile birleşmesini (Anschluss) önleyememiştir. Almanya, Fransa, İtalya ve İngiltere'nin yaptığı Münih Antlaşması (Münih Komplosu) sonucunda Çekoslovakya, Milletler Cemiyeti'nin tam onayıyla parçalanmıştır. Münih Antlaşması formalite gereği olan garantileri yıkmış, anlaşmaların hiçbir değerinin olmadığını göstermiştir. Avrupa'daki savaşın kaçınılmaz hale gelmesinin tetikleyicisi, Vladimir Putin'in tabiriyle Münih Komplosu olmuştur.⁸ Milletler Cemiyeti; savaşı önleyici tedbirlerde boşluklar olması, yaptırımların yetersiz olması, önemli konularda oy birliği prensibinin uygulanması, Paris Barış Konferansı'nda hazırlanan anlaşmaların bir parçası olması, kolonileşme ve mandaterliği öngörmesi ve ABD'nin cemiyetten ayrılması gibi nedenlerle barışı sağlamada etkisiz kalmıştır.

Neticede 1930'ların ikinci yarısında Batılı Devletlerin, Mihver Devletlerinin saldırgan tutumlarına karşı yatıştırıcı ve çekingen yaklaşımları, Avusturya'nın, Çekoslovakya'nın ve nihayet Polonya'nın NAZİLER tarafından işgaliyle sonuçlanan bir cüretkârlığa yol açmıştır. Öyle ki Hitler Fransa ve Britanya'nın Polonya zaferini kabul edeceğini ümit etmiştir. 06 Ekim 1940'ta Reichstag'taki konuşmasında yaptığı barış teklifi, her iki ilke tarafından da reddedilmiştir. Hitler böylece Almanya'nın savaşa devam etmesi gerektiğine ikna olmuştur. Hitler'e göre Fransa'nın mutlaka mağlup edilmesi gerekmektedir. Hitler, İngiltere ve Fransa'yla uzun süreli bir yıpratma savaşının Almanya'nın sınırlı kaynaklarını adım adım tüketeceğini ve onu, Rusya'nın arkadan geçeceği ölümcül bir saldırıya karşı savunmasız bırakacağı görüşünü benimsemiştir. Generallerine Rusya'nın tarafsızlığı hiçbir anlaşmayla veya paktla muhafaza edilemez demiştir. İngiltere'yi bir an önce barışa zorlamak için Fransa'yı mağlup etmenin zorunlu olduğu düşünülmüştür. Bu sayede herhangi bir Rus saldırısı karşısında çift cepheli bir savaştan kaçınmış olacaktır. Böylelikle Britanya'yı barış istemeye ikna edebilecektir. Britanya'nın deniz imparatorluğu ile Almanya'nın kara imparatorluğunun uyuşması umudu, Hitler'in denize kıyısı olmayan eski Tuna imparatorluğunun bir tebaası olarak büyümüş olmasından ileri gelmiştir. 27 Eylül 1939'da kuvvet komutanlarına Fransa'nın hızla fethedileceğine ve batıda kısa sürede taarruza geçmek niyetinde olduğunu söylemiştir. Polonya'nın fethedilmesinin ardından, generaller Hitler'in Batı'ya taarruz etmek suretiyle daha geniş çaplı bir savaşı tetiklemeye kararlı olduğunu fark

⁸ Vladimir Putin, "75th Anniversary of The Great Victory: Shared Responsibility to History and Our Future", nationalinterest.org (Erişim: 04.04.2021)

ettiklerinde, Hitler ve generalleri arasında yeni bir gerginlik baş göstermiştir. Uzun vadeli riskler bir yana Fransa'yı yenmenin bile mümkün olduğuna inanmamaktadırlar. Hitler ise, 09 Ekim 1939'da Fransa ile Britanya daha barış teklifini reddetmeden bir batı taarruzu için Führer Direktif No:9'u yayımlamıştır.

Bu direktifte, Fransa ile Britanya'yı 1648'deki Westphalia Barışı'ndan beri Almanya'yı zayıf ve bölünmüş halde tutmakla suçlamış, Alman halkının yayılmasına yer açmak için Batılı güçlerin egemenliğinin yıkılmasından söz etmiştir. Direktif No:9 söz konusu egemenliğin nasıl yıkılacağını açıklamaktadır:⁹

“Lüksemburg, Belçika ve Hollanda üzerinden bir taarruz planlanacaktır ve bu taarruz olabilecek en erken tarihte başlamalıdır. Çünkü herhangi bir gecikme Belçika'nın hatta belki de Hollanda'nın tarafsızlığını Müttefikler lehine bozmasına neden olacaktır. Bu taarruzun amacı; Fransız ordusunun ve onunla birlikte savaşan Müttefik kuvvetlerinin olabildiğince büyük bir kısmını mağlup etmek ve aynı zamanda İngiltere'ye karşı hava ve deniz savaşını başarıyla sürdürmek için üslenmek, ekonomik bakımdan hayati nitelik taşıyan Ruhr bölgesi için geniş bir tampon bölge olması amacıyla Hollanda, Belçika ve Kuzey Fransa'da olabildiğince geniş topraklar ele geçirmektir.”

2. Alman Harekât Planı: Sarı Durum (Fall Gelb)

Kod adı *Fall Gelb* (Sarı Durum) olan taarruz planı üzerinde, Alman Kara Kuvvetleri Karargâhı (AKKH)¹⁰ tarafından ayrıntılı olarak çalışılmıştır. Hitler başkomutan olarak genel stratejik hedefleri belirlemiştir ancak teknik askeri detaylarla henüz ilgilenmemiştir. Hitler'in fikirleri açık olmasa da etkilidir ve Hitler bu fikirlerin “Sarı Durum” planının uygulanmasıyla gerçekleşmesi gerektiğini düşünmüştür. Hitler ile orduyu sonraki beş ay boyunca birbirine düşüren stratejik açmaz burada ortaya çıkmıştır. Prusya geleneğinde devletin başının *Feldherr* (başkomutan) olduğu kabul edilmiş ancak operasyonların ayrıntılı kontrolü genelkurmay başkanları tarafından yapılmıştır. Hitler'in generalleri, yeni doğan Alman ordusunun Luftwaffe ile birlikte neler başarabileceği konusundaki görüşünü paylaşmış olsalardı, Hitler'in de aynısını yapması muhtemeldir. Ancak kara kuvvetleri komutanı Walther von Brauchitsch bir şüpheli ve kara kuvvetleri kurmay başkanı Franz Halder ise bir safсатаıcıdır.¹¹ Mezunları *Kriegsakademie*'yi (Prusya Harp Akademisi) bitirenlere göre entelektüel bakımdan daha esnek olan Bavyera Kurmay Okulu'nda okumuş akıllı bir general olan Halder, *Sarı Durum* üzerinde Fransa'ya kesin hücumu 1942'ye kadar erteleyen bir değişiklik teklif

⁹ İkinci Dünya Savaşı, a.g.e., 62.

¹⁰ Orijinal adı Oberkommando des Heeres (OKH) şeklindedir.

¹¹ a.g.e., 64.

etmiştir. O'na göre söz konusu plan, doğrudan zafer kazanmak için değil, Britanya Yurtdışı Seferi Kuvveti'ni (BYSK) Fransız ordusundan ayırmak, Alman donanması ile hava kuvvetlerine Britanya operasyonlarında kullanacakları havaalanları ile limanlar sağlamak üzere Belçika'da alan kazanmak üzere tasarlanmıştır. Mutlak zaferin mümkün olduğuna inanan tek kişi Hitler'dir. Daha genç generaller arasında bilhassa ikisi, yeni yöntemlerin uygulanması halinde, mutlak bir zaferin mümkün olduğuna inanmaktadır. Bunlar Manstein ve Guderian'dır. Hitler'in desteğiyle düşüncelerinin doğruluğunu ispatlamayı başarıp, böylelikle tarihin seyrini değiştirmişlerdir.¹²

Halder, Führer Direktif No:9'a kâğıt üzerinde razı olmuş ama ruhunu reddetmeye devam etmiştir. Bu yaklaşımı Hitler'i durdurmuştur. Fakat Hitler 22 Ekim 1939'da Sarı Durum'un 12 Kasım'da başlamasını istemiştir. 25 Ekim'de ise Brauchitsch'in karşısına ordunun Kuzey Belçika yerine doğrudan Fransa'ya saldırması talebiyle çıkmış ve 30 Ekim'de ise Alman Genelkurmay Başkanlığı (AGKB)¹³ Harekât Başkanı Alfred Jodl'a tanklarının Fransa'ya, Fransızların bekleyeceği en son yer olan Ardenler üzerinden sokulmasını teklif etmiştir. Ancak bu teklifi destekleyecek askerî uzman bulmadan Sarı Durum'u uygulamaya sokamamıştır.

Genelkurmayın direnci sağlam temellere oturmaktadır. Sonbahar sonu taarruz için uygun değildir. Yağışlı Kuzey Avrupa'nın sırlıklam düzlükleri de bir başka engeldir. Dar vadiler, tahkim edilmiş Maginot (Majino) Hattı'nın kuzeyinden doğruca Fransız kırsalına açılışlar bile, Ardenler tankların hareketi için uygun değildir. Harekât planlama süreci Sarı Durum'un başarısız olabilecek bütün revizyonlarını kurtaracak kadar uzun sürmüş ve nihayetinde verimli bir sonuca ulaşmıştır. Halder'in bu planı 1914'te uygulanan Schlieffen Planı'nın çok az bir şekilde tadil edilmiş halidir. Halder'in başkanlığında hazırlanan plan genel hatlarıyla 1914'tekini andırmaktadır. Bu plana göre; Bock komutası altındaki B Ordular Grubu tarafından Belçika ovalarından icra edilecek bir taarruz için ağırlık sağ kanada verilecektir. Yüzü Ardenler'e dönük olan Rundstedt komutasındaki A Ordular Grubu ise tali bir rol oynayacaktır. Sol kanattaki, Leeb'in komuta ettiği yüzü Fransa'ya dönük C Ordular Grubu ise yalnızca Majino hattını müdafaa eden Fransız ordularını tespit edecektir. Bock'un emrinde 18'inci, 6'ncı ve 4'üncü ordular; Rundstedt'in emrinde 12'nci ve 16'ncı ordular; Leeb'in emrinde ise 1'inci ve 7'nci ordular bulunmaktadır. Tank kuvvetlerinin büyük kısmı Bock'un emrine verilmiştir. Tek görevi Meuse'e ilerleyip oradan Bock'un sol kanadını korumak olan Rundstedt'e ise hiçbir tank kuvveti tahsis edilmemiştir.

¹² Hitler'in Generalleri Konuşuyor, *a.g.e.*, 171.

¹³ Orijinal adı Oberkommando der Wehrmacht (OKW) şeklindedir.

Ocak 1940'ta Rundstedt'e bir panzer kolordusu verilerek plandaki rolü pekiştirilmiştir. A Ordular Grubu Meuse'un diğer kıyısına taarruz edecek ve nehrin ötesinde geniş bir köprü kurup, Bock'un kanadıyla irtibat sağlayarak güney emniyetini sağlayacaktır. Bu radikal bir değişiklikten ziyade yalnızca ufak bir oynamadır. Planın sıklet merkezi hala kuzey kanadında bulunmaktadır.

Bu plan uygulansaydı, kesin sonuç vermeyeceği açıktır. Zira yolun üzerinde Fransız ordusunun en iyi teçhiz edilmiş kısmı ile İngiliz ordusu durmaktadır. Almanlar doğrudan bu kuvvetlere çatacaktır. Almanlar Belçika'daki ceplerini aşabilse bile Müttefikleri sadece Kuzey Fransa'daki tahkim edilmiş hatları ile ikmal üslerinin daha yakınına itecektir.¹⁴ Manstein'in sözleriyle aktaracak olursak; *“Belçika'daki Müttefik kuvvetlerini belki yenebilirdik. Manş kıyılarını belki fethedebilirdik. Ancak taarruzumuzun Somme'da kesin surette durdurulması muhtemeldi. Ardından, yalnızca Manş kıyılarının elimizde olabileceği bir avantajla 1914'teki gibi bir durum oluşacak, fakat barışa erişmek mümkün olmayacaktır.”* Halder ile görüş farklılıklarına rağmen Hitler, zafere olan arzusunun Halder'in planından duyduğu şüphelerin önüne geçmesine izin vermiştir. Planın uygulanacağı gün 17 Aralık 1940 olarak belirlenmiştir. Ancak 11 Ocak 1940'ta iki Luftwaffe subayı, yanlarında “Sarı” planın parçalarını içeren bir çantayla birlikte Belçika'ya zorunlu iniş yapmıştır. Hollanda'daki Alman askeri ataşesi, bu subayların belgeleri yakmak için çabalamalarına rağmen taarruzu tehlikeye atacak kadarının Belçikalılarca kurtarıldığını keşfetmiş ve ordu Hitler'e her şeyi itiraf etmek zorunda kalmıştır. Öfkesi yatıştıktan sonra Hitler “Sarı”yı süresiz olarak ertelemiştir. Gizlilik ve baskına dayalı yeni bir plan hazırlanmasını istemiştir.¹⁵

2.1. Manstein Planı:

Hitler'in tarafını tutan generaller A Ordular Grup Komutanı Gerd Rundstedt ve kurmay başkanı Erich von Manstein'dır. Batı cephesindeki en büyük birliğin komutanı olan Rundstedt, Genelkurmay'ın planını tam olarak onaylamamıştır. Vermaht'taki en keskin askeri zekâlardan biri olan Manstein da Sarı Durum planına itiraz etmiştir. Manstein başlangıçta Hitler'in Halder'in planından ne kadar mutsuz olduğundan haberi yoktur. Plan O'nun gözünde, içgüdülere kulak verilerek gerçekten çözülmesi mümkün olan bir sorunun, gönülsüzce çözülmeye çalışılmasından ibarettir. Hitler'in Sarı Durum'un sonucu hakkındaki isteklerini takip etmiş ve “Manstein Planı” olarak adlandırılacak planın temellerini atmıştır. 31 Ekim 1939'da, yazdığı altı memorandumdan ilki AKKH'ye ulaşmıştır. Sarı Durum'un amacının Somme hattı üzerinden bir taarruzla Müttefik kuvvetleri birbirinden ayırmak olması

¹⁴ a.g.e., 178.

¹⁵ İkinci Dünya Savaşı, a.g.e., 63.

gerektiğini öne sürmüş, bu fikri Hitler'in 30 Ekim'de ortaya attığı Ardenler üzerinden taarruz fikriyle örtüşmüştür. Brauchitsch 3 Kasım'da bunu reddetmiştir. Ancak Rundstedt'in A Ordular Grubuna daha fazla zırhlı birlik verilmesini onaylamıştır. Manstein diğer orta rütbeli generallerden, özellikle de tank uzmanı Guderian'dan Kuzey Fransa içine bir nakavt darbesi vurma kavramını desteklemesini istemiştir. Fransızların ve Britanyalıların Belçika'ya çok fazla kuvvet yığarak kendisine bir iyilik yapabilecekleri olasılığı bir kenara bırakılsa bile (tam olarak da bunu planlıyorlardı), Somme hattı boyunca düşman kuvvetlerini bölmek için bir zorlama yapmanın doğru strateji olduğuna her geçen gün daha büyük bir kesinlikle ikna olmuştur. Guderian'ın, yeterince güçlü olursa bir tank kuvvetinin Ardenler'i aşabileceği, Meuse'ü geçebileceği ve öldürücü darbeyi vurabileceğine olan güvencesi, görüşünü kuvvetlendirmiştir.¹⁶ Guderian'ın Manstein'ın kendisine planla ilgili danıştığını ve kendi düşüncesini şu şekilde ifade ettiğini söylemektedir: *“Düşmanın aşına olduğu ve muhtemelen bir kez daha uygulanmasını beklediği eski Schlieffen Planından kaçınarak, Majino Hattı'nı Sedan civarındaki uzantısından aşmaya yönelik planı, haritayı etüt ettikten sonra onayladım. Manstein bunun ardından Gen. Rundstedt'i ikna etti ve bu hususta AKKH'ye bir muhtıra gönderdi. Manstein'ın bu fikrini reddetti. Ancak, Manstein fikrini Hitler'e açmaya muvaffak oldu.”*

Sarı Durum planının ertelenmesiyle Manstein'a fırsat doğmuştu. Ancak son altı memorandumu Halder'in sabrını o kadar taşırılmıştı ki, Halder Aralık 1939'da Manstein'ın bir kolordu komutanlığına getirilmesini sağlamıştı. Teorik olarak bu bir terfidir. Ancak kolordu Doğu Prusya'da olduğundan sorun çıkarıcı astının etkili olabileceği bir mevkiden efektif olarak uzaklaştırılması anlamına gelmektedir. Fakat protokol gereğince, atanan kolordu komutanlarının devlet başkanlarını ziyaret etmesini gerekmektedir. Törenin bir formalite olması gerekirken, Hitler'in yaveri Schmundt'a Koblenz'deki karargâhında Manstein planı kulağına çalınca Manstein, Hitler ile 17 Şubat'ta bütün bir günü birlikte geçirmiştir. Plan, Hitler'in istekleriyle tam olarak örtüşmektedir. Hitler mest olmuş ve plan aklına yatmıştır. Bundan sonra Brauchitsch ve Halder'e kendi fikri olarak sunduğu Manstein'ın planını kabul ettirmeye çalışmıştır. Hitler planı benimsedikten sonra bilinçli ya da bilinçsiz bir şekilde, onu kendi tasarısı olarak görmeye başlamıştır. Manstein'a teslim ettiği yegâne hak, O'nun kendisi ile hemfikir olduğu yönündedir. Hitler Manstein'la yaptıkları görüşmeye ilişkin sonradan şöyle demiştir: *“Batı'daki yeni plana ilişkin görüştüğüm bütün generaller arasında beni en çok anlayan Manstein'dı.”* Hitler planı kendi fikriymiş gibi sunmuştur çünkü yüce bir

¹⁶ a.g.e. 64.

stratejist¹⁷ olduğu iddiasındadır. Ayrıca Manstein'ın geçmişte Fritsch ve Beck'in sağ kolu olmasından ve Nazi aleyhtarı olmasından dolayı Manstein'ın ana mecradan uzaklaştırılmasına Hitler müdahale etmemiştir.¹⁸ Manstein Rundstedt'in yanında kalmış olsaydı Guderian Fransa'da daha kolay ilerleyebilecektir. Yapılan harp oyunlarında Guderian'ın Meuse nehrini panzer kolordusuyla piyadeyi beklemeden geçmesi isteği hep reddedilmiştir.¹⁹

Bundan sonra başkomutanın emri açık bir şekilde alındığına göre, AKKH bütün çabasını Manstein-Hitler fikrini (güçlü zırhlı kuvvetlerin Somme'un kuzeyindeki Fransız-Britanya sahra ordusunun arkasına sarkacak şekilde taarruza geçmesini) ayrıntılı ve hatasız bir operasyon emrine dönüştürmeye harcamıştır. Bunu hızla gerçekleştirmiştir. Hitler'in Manstein tarafından aydınlatılmasından sadece bir hafta sonra, fikirlerinin dönüşüm geçirmiş hali olan *Sichelschnitt* (Orak Darbesi) kod adlı bir öneri hazırlamışlardır. Planın ana fikri Schlieffen planının 1914'te uygulamaya konan planındaki ana fikrinin tam tersidir. Fikirleri savaş alanında test edilirken çoktan vefat etmiş olan büyük genelkurmay başkanı, zafer planını Fransızlar'ın Ardenler'in güneyinden Almanya içlerine ilerleyerek Alman ordularının onları Belçika üzerinden kuşatmalarına izin verecekleri beklentisine dayandırmıştır. Orak Darbesi ise, Belçika içlerine ilerleyen Müttefiklerin, Ardenler üzerinden yapılacak taarruzla kuşatılması esasına dayanmaktadır.²⁰

2.2. Orak Darbesi:

“Orak Darbesi”, 1940'ta Fransızların Britanyalı müttefikleri ile Belçika içlerine ilerleyerek Alman ordularının onları Ardenler üzerinden kuşatmasına izin verecekleri beklentisine dayandırılmıştır. Orak Darbesi muhteşem bir plandır çünkü beklentisinin boşa çıkmasına karşı bir sigortası vardır. Fransız-Britanya ordusu Belçika'ya yürümese bile, Ardenler taarruzunun beklenmedik olma özelliği taşıması ve devasa zırhlı kuvvetleriyle yürütülecek olması, düşmanı arkadan yakalayıp, dengesini bozmak için mükemmel bir fırsat yaratacaktır.

Raymond Cartier'in “*Hitler'in Tanrı vergisi stratejik sezgisi ve cesareti, bir kurmay çalışmasının mükemmel tekniği ile birleşerek tarihin en sade fakat en muhteşem planını ortaya çıkardı*” diye bahsettiği Orak Darbesi planı, üç Alman Ordular Grubuna şu görevleri vermiştir:²¹

¹⁷ Strateji uzmanı, teorisyen (*fr. stratégiste*)

¹⁸ Hitler'in Generalleri Konuşuyor, *a.g.e.*, 183.

¹⁹ *a.g.e.*, 184.

²⁰ Hart Bassil Liddel, *İkinci Dünya Savaşı Tarihi*. çev. Kerim Bağrıaçık (İstanbul: Türkiye İş Bankası Kültür Yayınları, 2019), 174.

²¹ İbrahim Artuç, *Hitler ve İkinci Dünya Harbi'nin Kaderi* (İstanbul: Kastaş Yayınları, 1984), 75.

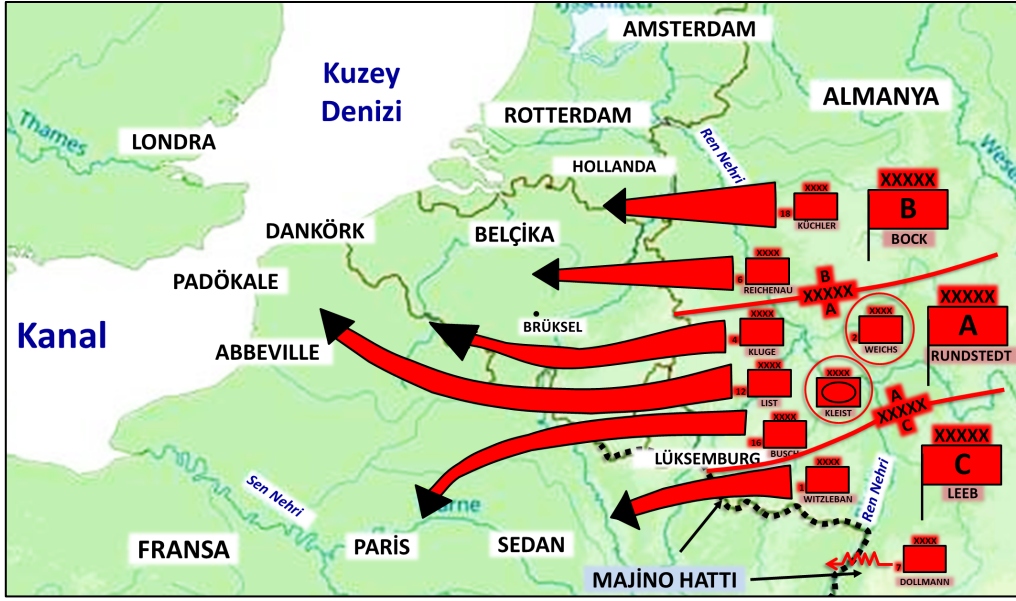

Şekil-1: Manstein Planı²²

Gen. Fedor von Bock tarafından komuta edilen en kuzeydeki B Ordular Grubu, Fransız-Britanya sahra ordusunu olabildiği kadar doğuya çekecek, Fransız-Britanya sahra ordusunu kuzeyden kuşatabilmek için toprak kazanma hedefiyle Hollanda ve Kuzey Belçika'ya taarruz edecek,

Gen. Wilhelm Ritter von Leeb tarafından komuta edilen en güneydeki C Ordular Grubu Majino Hattı'na taarruz edecek, mümkünse yaracak,

Merkezde Rundstedt'in A Ordular Grubu Ardenler içinden ilerleyecek, Sedan ve Dinant arasında bulunan büyük su engeli Meuse üzerindeki geçitleri ele geçirecek, daha sonra Somme Nehri hattı boyunca kuzeydoğuya, Amiens, Abbeville ve Manş kıyısına yönelecektir. İlerleyiş öncülük etmeleri için mevcut 10 panzer tümeninden 7 tanesini alacaktır. Böylece Leeb'e hiç panzer tümeni kalmamış, Bock'a ise sadece 3 tane kalmıştır. Guderian, bir araya toplanabilecek en büyük zırhlı kuvvetin, Ardenler'den icra edilecek taarruzda kullanılmasında ısrarcıdır; *"Bir veya iki tümenle, bir panzer ordusunun yapabileceği gibi bağımsız operasyonlar icra edilemez. Panzer ordularıyla bağımsız operasyonlar yapılmasının ön koşulu, yeterli zırhlı kuvvetlere sahip olunmasıdır. Dolayısıyla bütün zırhlı kuvvetlerimizin Manş kıyılarına yönelik akının icrası için emre verilmesini talep ettim ve bunların çoğunluğunu bu amaçta kullanılmak üzere elde etmeyi başardım."*

İkincil rolünden rahatsız olan Bock, Halder'a planın risklerini, dâhice bir felaket senaryosu analiziyle iletmiştir: *"Yarma harekâtını yapacak ordunuzun bir kanadı Majino Hattı'nın on beş kilometre ötesinden sürünerek geçerken Fransızların buna seyirci kalmasını"*

²² Bu grafik, "Strateji Times" adlı Genel Ağ sitesinden alınarak yazar tarafından üretilmiştir. <https://www.strangetimes.lastsuperpower.net>. [Erişim Tarihi: 02.05.2021]

bekleyeceksiniz! Sanki hava gücü diye bir şey yokmuş gibi bir sürü tank birliğini Ardenler'in içindeki dağlık arazilerden ağaç örtüsü seyrek yollara yığacaksınız! Ve daha sonra C Ordu Grubu'nun Fransız ordusunun en büyük kısmı karşısında 300 kilometrelik bir hat oluşturacak şekilde açılmış güney kanadıyla kıyıya kadar temas edecek bir operasyonu idare etmeyi umacaksınız."²³

Bock, "Orak Darbesi" başarısız olursa Vermaht'ı önceki savaşta batı Cephesi'nde yaşanan durağanlığın bir benzerinin beklediği uyarısını yapmakta haklıdır. Ancak 1914'te uygulanan Schlieffen Planı gibi başarısız olabileceği uyarısı yersizdir. İlk olarak 1914'teki Paris istihkâmının aksine Majino Hattı, bir karşı taarruz kuvvetinin Alman ordusunun kanadına panter gibi atılmasına olanak veren bir mevzi değildir. Konumu ve yapısı gereği savunan birlikleri içine hapsederek, Rundstedt'in taarruz etmeyeceği bir yaklaşma istikametine karşı savunma yapabilecek yapıdadır. İkinci olarak Alman ordusu Majino Hattına sürünerek aşmayacaktır. Öncü zırhlı birlikler Ardenler'i aşabilir ve Meuse'u geçebilirlerse, Polonya'da yapmış oldukları gibi günde 40 ila 60 km. ilerleyebilecek ve kuvvetlerinin toplandığı yerlerde Fransız ordusunu hazırlıksız yakalayacaktır. Çünkü Fransızlar ordularını Almanlar gibi teşkilâtlandırmamıştır. Hava gücüne gelince kesinlikle böyle bir tehdit vardır. Ancak Luftwaffe, uçakların kalitesi ve kara-hava operasyon taktikleri ile Armee de l'Air ile Kraliyet Hava Kuvvetlerinin İleri Hava Saldırı Kuvvetlerinin toplamından sayıca ve savaş tecrübesi olarak fazlasıyla üstündür.

Luftwaffe, uçak üretimi ve tedarikinde aşırı çeşitlilik stratejisi izleyen Britanya ve Fransa hava kuvvetlerinin aksine her biri özelleşmiş, işlevine güzelce uyum sağlamış birkaç tip uçaktan çok sayıda tedarik etmeye odaklanmıştır. Messerschmitt 109 günümüzde hava üstünlüğü sağlayan avcı uçağı olarak adlandırılan uçakların mükemmel bir örneğini teşkil etmiştir. 1940 yılında Luftwaffe, Fransız ve Britanya hava filolarını oluşturan eskimiş veya modası geçmiş uçak tiplerini içermektedir.²⁴

Alman ordusunda karacı ve havacı subayların ortak eğitim almış olmaları (Jeschonnek Kriegsakademie) Vermaht'ın kara-hava operasyonlarının taktiklerini iyi ayarlamasını garanti altına almıştır.

Alman tankları, model olarak Britanya ve Fransa ordusundaki tanklarla kıyaslandığında bariz şekilde üstün değildir. Ordunun gelecekteki ana muharebe tankı olan Panzer IV'ün zırhı yeteri kadar kalın olmasın rağmen silahları yetersizdir. Ancak Alman tankları sadece tanklardan ibaret olan birlikler şeklinde teşkil edilmiştir. Bunlar sadece tank ağırlıklı olmakla (yani

²³ İkinci Dünya Savaşı, *a.g.e.*, 66.

²⁴ İkinci Dünya Savaşı, *a.g.e.*, 67.

kendilerine ayak bağı olacak mekanize olmayan piyade ve topçu birlikleri içermemekle) kalmayıp, aynı zamanda tankın özelliklerini (hız, manevra kabiliyeti ve hareket serbestisi) azami derecede kullanmak üzere eğitilen Panzer tümenleridir. Buna karşın Britanyalıların hala kuruluş aşamasında olan sadece 1 tane zırhlı tümeni vardır. Fransızların Almanlardan daha fazla tankları olsa da (3.000'e karşı 2.400) bunların yarısını yavaş hareket eden piyade tümenlerine, diğerlerini sahte süvari ve mekanize tümenlere dağıtmışlar ve sadece 800 tanesini beş zırhlı tümen oluşturmak üzere ayırmışlardır. 1940'ta bunlardan biri aktif haldedir ve bir tanesi de –Charles de Gaulle komutası altında- kurulma aşamasındadır. Alman Panzer tümenleri ise sadece bileşenleri açısından homojen olmayıp; aynı zamanda Hoepner (XVI. Panzer Kolordusu), Hoth (XV. Panzer Kolordusu), Guderian (XIX. Panzer Kolordusu) ve Reinhardt'ın (XLI. Panzer Kolordusu) komuta ettiği daha üst kademe Panzer karargâhlarına bağlanmışlardır. Guderian ve Reinhardt'ın kolorduları; yeri doldurulamaz unsurlar konumundaki tank taburlarını ve motorize piyade tümenlerini içeren Wietersheim'in XIV. Mekanize Kolordusu ile von Kleist'in Panzer Grubunu oluşturmuştur. Kleist'in Panzer Grubu o zaman için devrimci bir organizasyondur.²⁵

3. Müttefik Harekât Planı:

Alman ordusunu Batılı müttefikler karşısında bu kadar tehlikeli yapan şey tankların yoğun birikimi olmuştur. 101 tümen gücünde olan Fransız ordusu, özellikleri bakımından 1914 yılından pek farklı değildir. Hala yürüyen bir ordudur. Manevra hızı binlerce yıldır hiç değişmemiş olan askerlerin ve atların yürüyüş hızıyla sınırlıdır. 120 piyade tümeni en az düşmaninkiler kadar yollara bağlı olan Alman ordusunun büyük kısmı da böyledir. Ancak 10 Alman Panzer tümeni yollara bağlı değildir; onları destekleyen Luftwaffe filoları karaya bile bağlı değildir. Birlikte Batı İttifakı'nın kara güçlerine karşı gerçekten bir yıldırım harbi tehdidi oluşturmuşlardır.

Batı'nın stratejisi Majino Hattının aşılmaz olduğun inancına dayandırılmıştır. Gen. Gamelin; *“Savunma her zaman taarruza üstündür. Alman taarruzları bizim savunma duvarlarımıza çarparak parça parça olacaktır. Almanlar saldırınsınlar diye, inanın, bir milyar frank veririm.”* demektedir.²⁶ Majino Hattı için oluşturulan ilk bütçe 3 milyar franktır. 1935 yılında 7 milyar frank harcanarak sadece 140 km.lik tahkimat tamamlanmıştır. Tahkimat uzmanları sadece para harcamak suretiyle Fransız-Alman sınırı boyunca etkili bir koruma hattı oluşturulduğuna ikna olmuşlardır. Ancak 400 km.lik Fransa-Belçika sınırı tamamen açık kalmıştır. Bunun sebebi sadece hattı uzatmak için para olmaması değildir. Belçika ile olan iyi ilişkilerin

²⁵ İkinci Dünya Savaşı Tarihi, *a.g.e.*, 181.

²⁶ Hitler ve İkinci Dünya Harbinin Kaderi, *a.g.e.*, 76.

sürdürülmesi, hattın uzatılmasına karşı bir engeldir, çünkü Hitler 1936'da Ren bölgesini işgal ettiğinde, Belçika Fransa'yla olan askeri anlaşmasını feshederek, kendisini "bağımsız" (tarafsız değil) ilan etmiş ancak Majino Hattı kuzeye doğru uzatılacaksa, yanlış tarafta kalmak istemediğini açıkça belirtmiştir.²⁷

Belçika'nın zayıflığından faydalanmayı temel alacağı neredeyse kesin olan bir Alman taarruzu durumunda (1914'teki gibi) Fransız yüksek komutası, Belçika Genelkurmayı ile planları koordine etme veya üzerinde savaşacağı araziye keşfetme olanağı bulamadan hareketli sahra ordusunu, BYSK ile birlikte Belçika'ya göndermek zorunda kalmıştır. Yine de Fransızlar bir savunma savaşına hazırlanmak için bu hayli kifayetsiz durumu kabul etmiştir. 24 Ekim 1939'da Fransız Ordusu Başkomutanı Gen. Maurice Gamelin, bir Alman taarruzu olması durumunda Belçika'daki Schelde Nehri'ne ilerleme emri vermiştir. Üç hafta sonra 15 Kasım'da, bu planın dezavantajları fark edildiğinden hattı, Belçika'daki iki büyük su engeli Meuse ve Schelde halicini birbirine bağlayan daha kısa bir cephe olarak Dyle Nehri'ne çeken 8 Numaralı Direktifi yayımlamıştır. Bu hat ile Majino hattı arasındaki boşluğu nehir üzerinde hareketli birlikler tutacaktır.

Müttefik savunma düzeni şu şekildedir:

Majino ile Manş denizi arasında dört ordu vardı. Gen. Giraud komutasındaki Fransız 7'nci Ordusu, Gen. Blanchard komutasında Fransız 1'inci Ordusu, Gen. Corap komutasındaki Fransız 9'uncu Ordusu ve Lord Gort komutasındaki İngiliz Seferî Kuvvetleri bu bölgede tertiplenmiştir. Majino hattında da dört Fransız ordusu tertiplenmiştir. Fransızların üç zırhlı tümeni de ihtiyatta tutulmuştur.²⁸

8 Numaralı Direktif, Fransız-Britanya birliklerini, seferberlik halinde 22 tümen gücünde ve mükemmel bir askeri üne sahip Belçika ordusunu öngörülen mevzilerine yaklaştırma avantajına sahiptir.

²⁷ İkinci Dünya Savaşı, *a.g.e.*, 69.

²⁸ İbrahim Artuç, *İkinci Dünya Savaşı*, C.1. (İstanbul: Kastaş Yayınevi, 1999), 86.

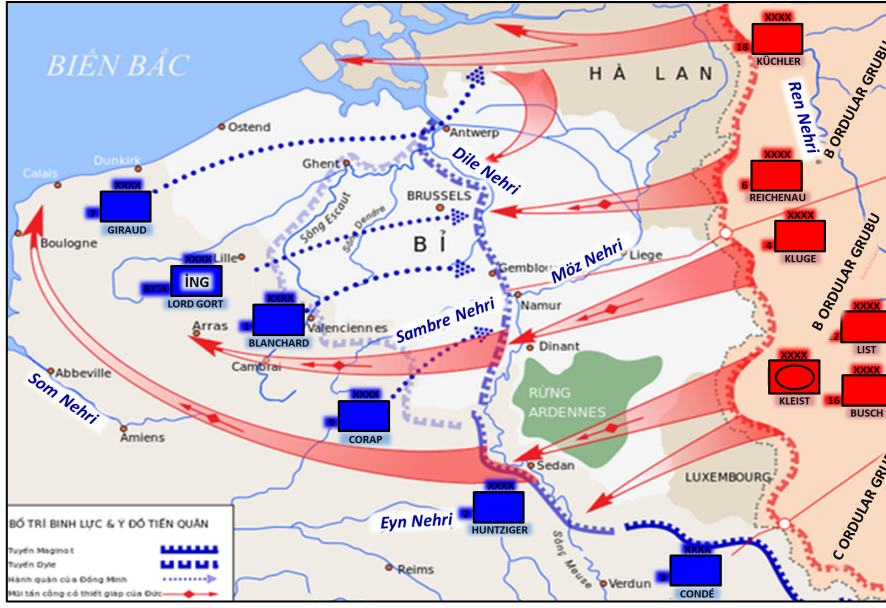

Şekil-2: Müttefik Tertiplenmesi²⁹

İleride Belçikalıları fazlasıyla hor görecek olan Müttefiklerin aksine Almanlar, onları 1914'ten beri azimli rakipler olarak görmüşlerdir. Yaklaşan bozgun bile bunu değiştirmeyecektir. Ayrıca cephelerini 1914'te olduğu gibi, özellikle Meuse boyunca çok para harcayarak inşa ettikleri güçlü tahkimatlarla savunmaktadırlar.

8 Numaralı Direktif etkili bir strateji vaat etmektedir. Başarısı, Fransız-Britanya manevralarının operasyonel etkinliğine bağlıdır. Ayrıca Belçikalıların bağımsız olarak savaşırken Almanlara karşı başarılı bir oyalama savaşı vermeleri gerekmektedir. Britanyalılar Aralık 1939'da anayurtlarında üslenmiş mükemmel durumdaki muvazzaf 5 tümeni Fransa'ya göndermiştir. Ancak Britanya askeri sistemi muvazzaf olduğundan ve Fransa ile Almanya'nın zorunlu askerlikle oluşturduğu ordularına kıyasla çok az sayıda eğitimli yedek çıkardığından askeri kaynakları neredeyse tükenmiştir.³⁰

İlave tümenler anayurtta "cumartesi gecesi askerleri" olarak bilinen, hevesli ancak tecrübe ve beceri yönünden eksik olan gönüllü askerlerden kurulu Kıta Ordusu'ndan çıkarılmıştır. Ocak ile Nisan 1940'ta gönderilen beş ilave tümen bu birliklerdendir. Nisan ayında gönderilen son üç tümen eğitim ve teçhizat olarak o kadar yetersizdir ki, Britanyalılar bile bunları geri hizmet tertibi olarak saymaktadır. Daha da ötesi bu 13 tümenin hepsi piyade tümenidir. Britanya'nın tek tank birliği olan 1'inci Zırhlı Tümen Mayıs 1940'ta hala harekete hazır durumda değildir. Buna karşın Fransız ordusu iyi, orta ve kötü durumdaki tümenler ile diğer birliklerden oluşan bölük pörçük bir haldedir. İyi durumda olanlar, zorunlu askerliğini yapan vatandaşlardan

²⁹ Bu grafik, "Quora" adlı Genel Ağ sitesinden alınarak yazar tarafından üretilmiştir. <https://www.quora.com/Should-Hitler-be-considered-militarily-brilliant-for-Mansteins-plan> [Erişim Tarihi: 03.05.2021]

³⁰ İkinci Dünya Savaşı, a.g.e., 70.

oluşan ve barış zamanı tüm mevcuduyla hazır tutulan 7 aktif piyade tümeni, sömürge ordusunun 7 muvazzaf tümeni ve *Armée d'Afrique*'in (Afrika Ordusu) Fransa'ya getirilen Kuzey Afrika tümenleridir. Orta durumda olanlar genç yedeklerden seferber olan A sınıfı yedek tümenlerdir. 32 yaşından büyük olan yedeklerden seferber edilen bazı B sınıfı askeri olarak atıl, hatta asi askerlerden oluşmaktadır.

Fransız tank ve motorize tümenlerinin insan kalitesi daha iyi durumdadır, ancak uyumlu bir sistemle organize edilmemişlerdir. 5 hafif süvari tümeni atlar ve zırhlı arabalarla donanmış birliklerden, üç hafif mekanize tümen zırhlı arabalar ve atlı tanklardan, 4 zırhlı tümen sadece tanklardan ve 10 motorize tümen motorlu araçlara bindirilmiş piyadelerden oluşturulmuştur. Tanklar, komutanlardan hiçbirine Rundstedt'in A Ordular Grubunun ileri teknolojisini oluşturacak zırhlı birlik yığınının bir eşdeğerini veremeyecek şekilde, ordular arasında gelişigüzel dağıtılmıştır.³¹

Bu karışık müttefik ordusunun karşısındaki Alman ordusu her şeyin ötesinde bileşenleriyle etkileyici durumdadır. Sadece üç çeşit tümen içermektedir: Zırhlı (Panzer), motorize, piyade. Paraşüt tümenleri Luftwaffe'nin bir parçasını oluşturmuştur.

Alman ordusunun organizasyonunun basitliği komuta düzenlemelerine de yansıtılmıştır. Emir ve komuta yetkisi en üst seviyede Hitler'in kişisel karargâhı konumunda olan AGKB'ye, oradan AKKH ve doğrudan ordu gruplarına geçmektedir. Polonya'da görüldüğü gibi Hitler karargâhını yakına getirerek doğrudan kurmay heyeti ile muhatap olacak ancak harekâtın doğrudan kontrolünü uzmanlara bırakacaktır. Luftwaffe'nin AKKH'deki irtibat subayları doğrudan hava harekâtını kara kuvvetleriyle koordine etmekle görevlendirilmiştir.

Müttefik tarafında ise operasyon otoritesi Fransız Başkomutanı Gen. Maurice Gamelin'in elindedir. O'ndan sonraki sıralı komutanlar olarak; Kara Kuvvetleri komutanı Gen. Doumenc ve Fransız birinci, ikinci ve üçüncü ordular grupları ile BYSK'nın bağlı olduğu kuzeydoğu komutanı Genel Alphonse Joseph Georges yer almaktadır. BYSK'nın komutanı Gen. Lord Gort operasyon açısından Georges'a ama politik olarak Britanya kabinesine hesap vermektedir. Mayıs 1940'ta Gamelin kendi kabinesine hesap verdiğinden Georges aracılığıyla değil, doğrudan Gort ile muhatap olma alışkanlığı geliştirmiştir. Gort ise nihai emir almak için Londra'yı gözlemiştir.³²

Gamelin'in karargâhı Paris yakınlarında (Vincennes), Georges'un ki Kuzey Fransa'da (La Ferté), Doumenc'inki bunların tam ortasında (Montry), Gort'un ayrı bir karargâhı olması ve Fransa ve Britanya hava kuvvetlerinin ayrı olması Müttefik komuta sisteminde yapısal bir

³¹ İkinci Dünya Savaşı Tarihi, *a.g.e.*, 197.

³² M. Tanju Akad, *20'nci Yüzyıl Savaşları*, C.1. (İstanbul: Kastaş Yayınevi, 2021), 138.

zayıflık yaratmıştır. Fransa'daki Kraliyet Hava Kuvvetleri (KHK) iki ayrı karargâha bağlı durumdadır. Gort KHK'nın BYSK unsurlarını doğrudan kontrol etmektedir ancak çok daha büyük olan İleri Hava Saldırı Kuvveti Britanya'daki Bombardıman Filo Komutanlığı'na bağlanmıştır.

Yapısal yetersizlikler kişisel kusurlarla da birleşmiştir. Gort Birinci Dünya Savaşında Victoria Haçı kazanmış, cesaretiyle ünlü olan bir subaydır ancak ön saflardaki tabur komutanlarıyla aşırı özdeşleşmiştir. Georges'un daha önce aldığı bir yarası hala iyileşmemiştir. Gamelin 68 yaşında ve çok yaşlıdır. Daha da kötüsü yaşı sebebiyle yorgundur. Sahte Savaş esnasında Vincennes'teki manastır benzeri karargâhında O'nu ziyaret eden De Gaulle üzerinde laboratuvarında stratejisinin kimyasal sonuçlarını test eden bir araştırmacı izlenimi bırakmıştır. Fransa'daki Britanya Hava Kuvvetleri'nin komutanı olan Hava Mareşali Arthur Barratt daha iğneleyici bir yargıya varmıştır: *“Düğme gözlü, düğme ayaklı, koca göbekli küçük manav.”* Gamelin'in operasyon emirleri felsefi metinlere benzemektedir. Vincennes'ten verilen hiçbir emir, yazılı veya sözlü olsun cephedeki askerleri ateşlememiştir.

Profesyonel askerler ile hevesli amatörler topluluğu olan Britanya ordusu bile savaşa bir *déjà vu* hissiyle yaklaşmıştır. *“Almanları bir defa yendiğimize göre neden tekrar savaşmamız gerekiyor?”* sorusu tavırlarını özetlemektedir. Fransız Cumhurbaşkanı Albert Lebrun cepheye bir ziyaretinin ardından, *“gevşek azim, rahat disiplin. Artık kimse siperlerin saf ve canlandırıcı havasını solumuyor”* diye yazmıştır.³³

Donanma Bakanlığı Birinci Lordu Winston Churchill Fransız cephesinde süregelen sakin atmosfer, işlerin kalitesiz bir biçimde ele alınması ve hiçbir hareketlilik gözükmemesiyle şok olmuştur. İkinci Ordu'dan Gen. Edouard Ruby şunları fark etmiştir: *“Her talim bir eziyet, her iş angarya. Aylar süren durağanlıktan sonra artık kimse savaşa inanmıyor.”*³⁴

Fransızların savaşa inanmamaların sebebi sadece sıradan askerlerin değil, generallerin de savaşın siperlerde, çok uzun süren ve sonuçsuz mücadelenin tekrarı olacağını öngörmeleridir. Alman ordusunun Polonya'da yaptıklarını batıda tekrar yapabileceklerine inanmamışlardır. Hitler'in ise şüphesi yoktur. Yıldırım Harbi tekrar sahneye çıkacaktır.

4. Harekâtın İcrasında Operatif Sanatın İzleri:

4.1. Fall Gelb Harekâtı:

Hitler Sarı Durum'un arifesinde kurmaylarına, *“beyler, tarihteki en ünlü zafere tanık olmak üzeresiniz!”* demiştir. 27 Nisan 1940'ta Norveç'e müdahaleleri ile ilgili ele geçirilen Müttefik

³³ İkinci Dünya Savaşı, *a.g.e.*, 73.

³⁴ İkinci Dünya Savaşı Tarihi, *a.g.e.*, 163.

belgelerini okuduktan sonra Hollanda ve Belçika'nın tarafsızlıklarını çiğnemekten suçlanamayacağına ikna olunca, Halder'a batıdaki taarruzun Mayıs'ın ilk haftasında başlayabileceğini söylemiştir. Hitler'e göre zaman düşmanın lehine işlemektedir. Endişesini şu şekilde izah etmiştir: *“Bir aşıl topuğumuz mevcut; Ruhr... İngiltere ve Fransa, Belçika ve Hollanda kanalıyla Ruh'a doğru ilerleyecek olursa, en büyük tehlikeyle karşı karşıya kalırız. Bu Alman mukavemetinin felce uğramasıyla sonuçlanabilir.”* Tehlikeyi ilk taarruza geçen taraf olmak suretiyle ortadan kaldırmak şarttır. Hitler taarruzu bir kumar, zafer ile yıkım arasındaki bir tercih olarak tanımlamıştır:³⁵ *“Bu mücadelede ya ölecek ya da kalacağım. Halkımın yenilgisini görecektedir kadar yaşamayacağım.”* Hava raporlarını da inceledikten sonra Yıldırım Harbi Doktrinin en önemli sınavının tarihini 10 Mayıs 1940 olarak belirlemiştir.

10 Mayıs 1940 saat 04.30'da hava indirme birlikleri Hollanda'da Hauge ve Leyden yakınlarına, Belçika'da da Meuse geçitlerine inmeye başlamıştır. Hava indirme harekâtı içinde en cesur olanı, ikisi de Belçika'nın savunması için anahtar engeller olan Meuse ile Albert Kanalı'nın kesiştiği kavşağı koruyan Eben Emael tabyasına yapılan harekât olmuştur. Tabyanın çatısına Alman planörler indirme yapmış, savunucuları içeri sıkıştırmış ve beton delici patlayıcılar kullanarak Belçikalıların üstesinden gelmiştir.³⁶ Tabyaya inen bu cesur müfreze, 1.200 kişilik Belçika birliğini 24 saat boyunca, Alman kara unsurları yetişene kadar kontrol altında tutmuştur.³⁷ Gen. Student icra edilen hava indirme harekâtının esaslarını şu şekilde açıklamaktadır: *“Asıl çabamız Rotterdam'a geçişi sağlayan Ren nehri üzerindeki köprülere yönelikti. Görevimiz Hollandalılar onları havaya uçurmadan evvel köprüleri ele geçirmek ve çevik kara unsurlarımız varana dek onları açık tutmaktı. Sadece 180 zayıf vererek tam bir başarı elde ettik. Kaybetmeyi göze alamazdık. Zira çuvallasaydık bütün istila başarısızlıkla sonuçlanırdı.”*³⁸

Hollandalılar ise savaşa girmeyi hiç istememesine rağmen, “Maastricht Çıkıntısı” olarak bilinen şerit, Belçika'nın su engellerinden etrafından dolaşmak için kolaylık sağladığından, kendilerini Almanya'nın düşmanı olarak bulmuşlardır. Hollandalıların topraklarını koruma becerileri zayıftır. Sadece 10 tümen olan orduları 1830'dan beri hiç savaş görmemiştir. Hava kuvvetleri sadece 125 uçaktan oluşmaktadır. Yarıları daha yerdeyken imha edilmiştir. Amsterdam ve Rotterdam civarındaki su taşkını olan bölgelere çekilerek, kanal ve nehir ağının Almanları geciktireceğini ümit etmişlerdir. Bu strateji Alman hava gücü tarafından birkaç saat içinde alt edilmiştir. Luftwaffe “Hollanda Kalesi”nin su savunmalarının üzerinden

³⁵ Hitler'in Generaller Konuşuyor, a.g.e., 147.

³⁶ İkinci Dünya Savaşı, a.g.e., 74.

³⁷ Hitler'in Generalleri Konuşuyor, a.g.e., 192.

³⁸ a.g.e., 189.

Junkers 52 nakliye uçaklarıyla uçarak, 10 Mayıs sabahı 22'nci Hava İndirme Tümeni'nin tamamını kalenin merkezine, B Ordular Grubu'nun tanklarını beklemek üzere indirmiştir. 13 Mayıs sabahı birleşme sağlanmıştır. Birleşmeyi müteakip yerden havaya başarılı olduklarını ilan eden bir işaret vermişlerdir. Bu işareti yanlış anlayan Luftwaffe şehir merkezini bombalayarak yerle bir etmiştir. Bu, İkinci Dünya Harbi'nin ilk "alan" operasyonu olmuştur. 814 sivil ölmüştür. Bu bombardıman Hollanda'nın direnişini de sona erdirmiştir. Hollanda Kraliçesi Kraliyet Donanması'na ait bir gemiye binerek, bir Britanya limanına doğru yola çıkmıştır. 14 Mayıs 1940'ta Hollanda yüksek komutası teslim olmuştur.

Hollandalıları ne galipler ne de mağluplar eleştirmiştir. Fakat aynıysa Belçikalılar için geçerli değildir. Alman ordusu, Belçika ordusunu gözü pek bulmuştur. Olağanüstü cesaretlerinden, düşmanları arasında en iyi Belçikalıların savaştığından bahsetmişlerdir. Ancak Britanya ile Fransa, 1940 Krizi ve gelecekte başlarına gelenlerden Belçika ordusunu, Kralını ve hükümetini suçlamakta ısrar etmişlerdir.³⁹

Belçika Kralı Leopold'un askeri başdanışmanı Gen. Robert van Overstraeten, Alman saldırısından önce Fransızlar ve Britanyalılarla irtibat kurulmasına karşı çıkan ve saldırı başlar başlamaz da yenilgiyi kabul etmekten başka çare olmadığını savunan "kötü deha" olarak nitelendirilmiştir. İki suçlama da yersiz değildir, ancak gerçek şudur ki, Belçika kendisini içinden çıkılması olanaksız bir durumda bulmuştur. Fransızların ve Britanyalıların baştan itibaren topraklarında kuvvet bulundurmalarına izin vermemiştir. Çünkü izin verseydi, istilayı engellemek için en iyi ümidi olduğunu düşündüğü tarafsızlığını yitirmiş olacaktır. Dolayısıyla, bir yandan askeri olarak Müttefiklerle mesafesini koruyup, diğer yandan doğu sınırını Vermaht'a karşı olabildiğince iyi tahkim etmekten başka seçeneği yoktur.

Van Overstraeten Müttefiklerin Belçika'nın tamamını savunmayacaklarına inanmıştır. Haklı olarak, Krallığın merkezinden daha öteye ilerlemeye niyetleri olmadığı yargısına varmıştır. Bir diğer haklı yargısı ise Belçika ordusunun Albert Kanalı üzerindeki ileri mevzilerde kendisini feda etmesine izin verecekleri, bu esnada geride Dyle Hattı'nda kendi mevzilerini pekiştirecekleri yönündedir. Bu yüzden Müttefiklerle yakın iş birliğine hiçbir zaman yanaşmamıştır. Saldırı olunca müttefikler mevzilerini pekiştirecek zamanı bile kazanamamışlardır. Henri Giraud tarafından komuta edilen Fransız Yedinci Ordusu Hollanda ve Belçika'nın sol kanadına destek olma görevinde Kuzey Denizi boyunca yavaş ilerlemiştir.⁴⁰

³⁹ İkinci Dünya Savaşı, *a.g.e.*, 75.

⁴⁰ *a.g.e.*, 76.

Müttefiklerin ilerleyip Belçika kuvvetleriyle birleşmeyi düşündükleri Dyle Hattı doğal bir engel bile değildir. Hitler Müttefiklerin bu hatta ilerlemesinden son derece memnun kalmıştır. Seferin bu aşamasıyla ilgili hatıralarında şöyle demektedir: “*Her şeyin plana göre yürümesi harikaydı. Düşmanın bütün cephe boyunca ilerlediği haberleri geldiğinde sevinçten ağlayabilirdim. Tuzağa düşmüşlerdi. Eski Schlieffen Planı’na göre hareket ettiğimize inanmışlardı.*” Orak Darbesi karargâhı olan *Felsenest*’ten (Kırlangıç Yuvası) gördüğü manzarayı şöyle tasvir etmiştir: “*Sabah kuşları, kolların ilerlediği yolların görüntüsü, üstten uçan uçak filoları... Her şeyin istediğim gibi gideceğinden emindim. Mutluluktan ağlayabilirdim.*”⁴¹

Dyle Hattı boyunca kanatlardaki rahatsız edici gelişmelere ve önlerindeki Belçika direncinin yumuşamasına rağmen, Müttefikler yaklaşan Almanlardan daha kalabalık olduklarına ve ilerleyişlerini durdurabileceklerine inanmaktaydılar. Ancak Müttefikler Belçika’daki durumu tamamen yanlış yorumlamış, Alman taarruzunun asıl taarruz bölgesi ve asıl büyük kuvvetleriyle karşı karşıya olduklarını sanmışlardır.

Asıl taarruzu icra eden A Ordular Grubu’nun 7 Panzer Tümeni 10-14 Mayıs tarihleri arasında, Adenler geçitlerinin başından sonuna o kadar sıkışık bir trafik halinde ilerliyordu ki, Gen. Günther Blumentritt, eğer bu birlikler tek tank derinliğinde bir cephe hattı oluşturacak şekilde dizilse hattın ucunun Doğu Prusya’ya uzanacağını hesaplamıştır. Müttefik cephesinin en zayıf noktasının karşısına, direnilemez bir kuvvet olarak toplanmışlardır. Harp tarihinde o zamana dek görülmüş en büyük tank yığınağı, 10 Mayıs günü Lüksemburg hududunun diğer yanında bulunmaktadır. Bu tank yığınağı önce Lüksemburg’dan, ardından Belçika Lüksemburg’undan geçerek, 100 km. ilerideki Fransız hududuna Sedan civarından hızla taarruz edecektir. Üç Panzer kolordusundan müteşekkil olan bu kuvvet üç kademe halinde tertiplenmiştir. Zırhlı birlikler ilk iki kademe, motorize piyade tümenleri ise üçüncü blokta yer almaktadır. Bu kuvvetin öncüsü olan XIX. Panzer kolordusuna tank uzmanı Gen. Guderian, tüm gruba ise Gen. Kleist komuta ediyordu. Kleist bu kuvvetin büyüklüğünü oldukça çarpıcı bir şekilde resmetmiştir:⁴² “*Şayet bu Panzer Ordusu tek bir yol üzerinde ilerlemiş olsaydı, kuyruğu Doğu Prusya’daki Königsberg’de, başı da Trir’de olurdu.*” Buradaki 7 Panzer Tümeni (1’nci, 2’nci, 5’inci, 6’ncı, 7’nci, 8’inci ve 10’uncu Tümenler) toplam 1.800 tanktan oluşmaktadır. Klesit’in sağ tarafında ise Ardenler’den fırlayarak Givet ve Dinat arasındaki mevkiye Meuse’a hücum edecek olan Hoth’un müstakil panzer kolordusu taarruz edecektir.⁴³

⁴¹ a.g.e., 76-77.

⁴² Hitler’in Generalleri Konuşuyor, a.g.e., 196.

⁴³ a.g.e., 197.

Ardenler'in geçilmesinde Almanların yaşadığı en büyük korku Müttefik hava kuvvetlerinin taarruzu olmuştur. Blumentritt, bu korkuyu şöyle anlatmıştır: “*Şayet Müttefikler o büyük kollara taarruz etmiş olsaydı müthiş bir kargaşa çıkardı. Örneğin Semois’da herhangi bir direniş olmaksızın 24 saat süren bir tıkanıklık yaşadık. İngilizlerin ve Fransızların teşkil ettiği hava tehdidinin fiilen herhangi bir ağırlığı olmadı. Yaşanan ilk mucize buydu.*”⁴⁴

Yaşanan ikinci büyük mucize ise Meuse’un batı kıyılarındaki Fransız mukavemetinin sadece birkaç makineli tüfek timinden ibaret olmasıdır. Çok zayıf Fransız mukavemeti karşısında panzerlerin nehri geçme yarışı başlamıştır. Guderian’ın kolordusu 13 Mayıs akşamı itibariyle nehrin diğer kıyısında köprübaşları kurmuştur. 13 Mayıs gecesi yarma genişliği 8 km. derinliğe ulaşmıştır.⁴⁵

Alman A Ordular Grubu Ardenler’deki zayıf mukavemeti kırıp Meuse nehrine dayanmıştır. Burada Corap’ın Dokuzuncu Ordusu’nun ve Huntziger’in İkinci Ordusu’nun öncüleri bulunmaktadır. Meuse’u savunmakla görevli bu unsurlar kaçıp, nehir kıyıları terk edilince, Müttefik savunmasında açılan gedik genişlemiştir. Süratle nehri geçen Almanlar Sedan kasabasını ele geçirmişlerdir. Tarihe Sedan Yarması olarak geçen hadise Almanların pek de zorlanmadan icra ettikleri bir yarmadır. 15 Mart 1940’ta Berlin’de icra edilen toplantıda yaşananları Guderian şöyle anlatmaktadır;⁴⁶ “*Herkes görevini ve görevini yerine getirmek için teklif ettiği icra yolunu anlatacaktı. Son konuşacak olan bendim. Konuşmayı bitirdiğimde Hitler Meuse Nehri’nin geçilip bir köprübaşı kurulmasının ardından ne yapılması gerektiğini sordu. Buna Amiens ve Manş limanları istikametinde intikale derhal devam edilmesi gerektiği yanıtını verdim. Hitler başıyla onayladı ve kimse itiraz etmedi.*” Böylece Guderian istediği şekilde hareket etme olanağı yakalamıştır. Derin stratejik yarma kuramını uygulamaya koyma imkânına sahip olmuş ve bundan sonuna kadar faydalanmakta kararlılık göstermiştir. Kendisinin daha tutucu ve şüpheli üstleri Guderian’ı hala frenlemeye çalışabilirdi, ancak kendisini durdurmak onlar için artık daha zor olacaktır.

14 Mayıs sabahı gelen haberlerin La Ferté’deki karargâhında Gen. Georges üzerindeki tesirini Gen. André Beaufre şu şekilde tasvir etmektedir: “*Fertlerinden birini kaybetmiş bir aileye nasıl bir atmosfer egemen olursa buradaki de ondan farksızdı. Georges’un beti benzi atmıştı. “Cephez Sedan’da yarıldı. Bir çözülme oldu.” Kendini bir sandalyeye bıraktı ve gözyaşlarına boğuldu. Bu sefer boyunca ağladığını gördüğüm ilk adamdı. Doumenc şaşkın bir halde derhal tepki verdi; “General, bu bir savaş ve savaşta böyle şeyler olmak*

⁴⁴ a.g.e., 201.

⁴⁵ a.g.e., 206.

⁴⁶ Guderian Heinz, *Bir Askerin Anıları*, çev. Korg. İhsan Gürkan (İstanbul: Kastaş Yayınevi, 2017), 138.

zorundadır.” Daha sonra yüzü bembeyaz olan Georges açıkladı; “Korkunç bir hava bombardımanın ardından ikinci dereceden iki tümen (51 ve 71) dağılıp tabanların yağlamıştı. 10’uncu Kolordu mevziin yarıldığını ve Alman tanklarının gece yarısı Bulson’a ulaştığını (Meuse’ün 3 km. batısına, yani Fransız savunma alanının içerisine girdiğini) bildirmişti. Bir başka gözyaşı seli aktı. Doumenc; “Pekâlâ General, tüm savaşların bedeli olur. Haritayı görelim ve ne yapılabileceğine bakalım” dedi.⁴⁷

Fransız savunma hattının Almanlar tarafından yarılması o kadar hassas bir noktada gerçekleşmiştir ki, çözülmeyi durdurmak için Fransızların çok acil ve etkili bir tedbir almaları gerekmektedir. Aslında Meuse nehri ilk defa 12 Mayıs’ta geçilmiştir. Gen. Erwin Rommel’in 7’nci Panzer Tümeni’nin keşif taburu, Sedan’ın kuzeyindeki Houx bölgesinde nehri geçmeye başarmıştır. 13 Mayıs günü ise Rommel tümeninin tamamını karşı kıyıya geçirmiştir.⁴⁸

13 Mayıs günü üç panzer tümeni karşı kıyıya yerleşmiştir. Aynı günün akşamı Gen. Gamelin şu emri yayımlamıştır:⁴⁹ “Düşmanın mekanize ve motorize kuvvetlerinin hamlesiyle artık yüzleşmelidir. Yüksek komutanlık tarafından belirlenen mevzilerde alan savunması yapma zamanı gelmiştir. Artık kimse geri çekilme hakkına sahip değildir. Eğer düşman küçük bir yarma harekâtı yaparsa, sadece durdurmakla kalınmamalı, karşı taarruzla geri püskürtülmelidir.” 14 Mayıs günü alan savunması yapamayacak kadar fazla yayılmış olan Fransız birlikleri Alman köprübaşlarına taarruz etmeyi denemiştir. Hedefin kısmen dağınık olmasından dolayı hiçbiri başarı elde edememişlerdir. 14 Mayıs günü Guderian söz konusu derinliği 16 km.ye ulaştırmıştır. 15 Mayıs günü ilerlemeye devam eden Guderian, Poix-Terron’da düşman hattını tekrar yarmış ve Fransız kuvvetlerinin ardına yönelmiştir. Bu savunma hattının da çökmesiyle batıya giden yol açılmış olup, Manş kıyılarına yönelik müteakip yarışta elle tutulur başka bir direnişle karşılaşılmamıştır.⁵⁰ Gerek İngiliz kuvvetleri komutanı Lord Gort, gerekse Gen. Blanchard güneyden kuşatılmakta olduklarını kavrayamamışlardır.⁵¹

17 Mayıs gününe geldiğinde Guderian ilerlemek için her türlü yolu denemektedir. Halder ise oluşan Panzer koridorunun duvarlarına tankların gerisinde kalan piyadeleri dizmekle meşguldür. Brauchitsch bunun bu şekilde yapılması konusunda sert bir tutum sergilemiştir. Meuse Nehrini geçtikten itibaren 65 km. ilerlemiş olan Panzerler, Fransız 9’uncu ve 2’nci Ordularının çözülmekte olduklarını değerlendirmişlerdir. Kuzeyde Fransız 1’inci Ordusu,

⁴⁷ İkinci Dünya Savaşı, a.g.e., 79.

⁴⁸ a.g.e., 80.

⁴⁹ a.g.e., 83.

⁵⁰ Hitler’in Generalleri Konuşuyor, a.g.e., 207.

⁵¹ İkinci Dünya Savaşı Tarihi, a.g.e., 189.

BYSK ve Belçikalılar geri çekilirken, güneyde Majino Hattı'nda hareketsiz kalan ve araç eksikliği sebebiyle hareket edemeyen Fransızların, yarma bölgesindeki Panzer kuvvetlerine karşı yapabilecekleri bir şey yoktur. Buna rağmen Hitler 17 Mayıs'ta ilerlemenin durdurulmasını emretmiştir. Taarruzun bu anında Almanların kaygıları Müttefiklerinkinin yanında sönük kalmıştır.⁵²

16 Mayıs'ta Fransız Başbakanı Paul Reynaud yeni atamalar yapmıştır. Madrid elçisi Philippe Pétain'i başbakan yardımcısı yapmıştır. Maxime Weygand'ı Suriye'den getirtip, Gamelin'in yerine atamıştır. Böylesine acılı günlerde bu yaşlı generallerin kahramanlığının ve şöhretinin, yenilginin pençesinde bir güvence vermesini ümit etmişlerdir.

Artık gözden düşmüş olan Gamelin 16 Mayıs'ta, Paris'te Reynaud ve Winston Churchill ile görüşmesinde, elinde Alman hücumuna set çekebilecek birlikleri olmadığını kabul etmiştir. Churchill bu görüşmeyi şu şekilde anlatmıştır:⁵³ *“Stratejik yedekler nerede diye sordum. Gamelin “yok” diye cevap verdi. Küçük dilimi yutmuştum. Beş yüz millik bir cepheyi savunmak zorunda olan ordu komutanlarının stratejik yedek bulundurmayaacağı aklımın ucuna gelmemiştir. Majino Hattı ne işe yarıyordu?”*

Komutayı devralan Weygand bu stratejik açığı kapatmak için, Alman yarmasının kuzeyinde kuşatılan Müttefik kuvvetlerinin hala güneyde faaliyet halinde olan Fransız ordularını koordine ederek, Panzer koridoruna karşı taarruz etmeyi öngören bir plan yapmaya çalışmıştır. Weygand Planı kapsamında, 21 Mayıs'ta 2 tank taburu ile takviyeli 2 Britanya tümeni, Arras'ta Panzer koridorunun kanadına taarruz etmiştir. Kanadı hırpalayacak kadar kuvvetli bir taarruz yapmayı başarmıştır. Rommel bu taarruzun beş tümenle yapıldığını tahmin etmiştir. Ancak bu tanklarla takviyeli 2 tümen Weygand'ın elindeki güçlerin tamamıdır. Çünkü 9'uncu Ordu dağılmıştır. 1'inci Ordu ve BYSK, Kuzey Denizi ile Almanların arasında sıkıştırılmıştır. Panzer koridorunun güneyinde muharebeye henüz girişmemiş Fransız orduları taşıt, tank ve topçudan yoksun haldedir. 17 Mayıs'taki duraklamanın ardından Almanlar 18 Mayıs'tan itibaren ilerlemeye devam etmişlerdir. 20 Mayıs günü Guderian'ın Panzer Kolordusu Abbeville'e ulaşarak Müttefik Ordularını fiilen ikiye bölmüştür. Guderian ve tankçılarının Alman ordusunu peşlerine takıp sürükledikleri ve dolayısıyla modern tarihin en ezici zaferini kazandıkları aşikârdır.⁵⁴

Guderian, Hitler'in iktidara gelişinden bile önce Blitzkrieg olarak adlandırılacak doktrinın savunucusu ve kuramcısıdır. Yüksek komutanlığın çekingenliğinden usanmış haldedir. O'na

⁵² İkinci Dünya Savaşı, a.g.e., 84.

⁵³ a.g.e., 85.

⁵⁴ Hitler'in Generalleri Konuşuyor, a.g.e., 211.

göre Halder ile Brauchitsch korkakları temsil etmektedir. Meuse'ü geçtikten sonra kendisine dikkatli ilerlemesi yönünde emirler verilmiş ama O bunlara itaat etmemiştir. 20 Mayıs'ta Hitler Orak Darbesi'ni ve Fransız ordularının imhasını tamamlamayı müteakip, Fransız topraklarının kalbine ilerlemeyi amaçlayan *Fall Rot* (Kırmızı Durum) planlarını gözden geçirmiştir.⁵⁵

Arras'taki Britanya karşı taarruzu Rommel kadar Hitler'i de endişelendirmiştir. Rundstedt Panzerlerin kendi emniyetini tehlikeye atacak kadar çok ilerledikleri ve Arras sürprizinin tekrar yaşanmaması için daha yavaş ilerleyen piyade birlikleri Panzer koridorunun duvarına dizilmedikçe ilerlenmemesi konusunda Hitler'i onaylamıştır. Halder'in desteğini alan Brauchitsch ise önceki kaygılarından kurtulmuş, Panzerlerin kuzeyde kuşatılan Müttefiklere taarruza devam etmelerinde ısrar etmiş, hatta taarruz eden kuvvetlerin bir kısmını Rundstedt'ten alıp, Belçika'da bir cephe üzerinde ilerleyen B Ordular Grubu'nun Hitler'i kaygılandırıcı durumu üzerine Bock'a transfer etmeye çalışmıştır. Hitler, Halder'in bu teklifini reddetmiştir.

Hitler'in "dur emri", Panzerleri 26 Mayıs öğleden sonrasına kadar tam 2 gün hareketsiz bırakmıştır. Geriye dönüp bakıldığında bu 2 gün İkinci Dünya Harbi'nin sonucu için stratejik bakımdan belirleyici olacaktır. Britanya hükümetinin 20 Mayıs'ta BYSK'nın bir kısmını Manş limanlarından tahliye etmek üzere, Donanma Bakanlığına küçük gemilerin Britanya'nın güney kıyılarında toplanma emri verdiğini Almanlar bilmemektedir. Tahliye harekâtının kod adı "Dinamo" olarak belirlenmiştir.

BSKY, Belçika'da Dyle'dan Schelde'ye çarpışarak geri çekilmesini içeren savaştan yorulmaya başlamıştır. Gort, Weygan Planı'nın birlik, tank ve uçak eksikliği nedeniyle uygulanmayacağı kanısına varmıştır. 21 Mayıs günü Rommel'e taarruz eden 2 tümeni Arras'tan geri çekmiştir. BSKY 2'nci Kolordu Komutanı Alan Brooke 23 Mayıs'ta, "*artık BYSK'ı sadece bir mucize kurtarabilir*" diye yazmaktadır. Ancak, Gort'un muharebeyi kesme ve BYSK'yı kıyıya doğru çekme kararı, kurtulması için gereken zemini sağlamıştır.⁵⁶

Hitler, Panzerlerin Gort'un BYSK'ı yönlendirdiği liman kenti olan Dankörk civarındaki kanallar ve nehirler etrafında bataklığa saplanacağından korkmaktadır. Bunda haklıdır. Ama Britanya ve Fransız 1'inci Ordusunun güvenli "Kanal Hattı" gerisine ulaşmasından 2 gün önce "dur emri" verirken yanılmıştır. "Dur emri" 26 Mayıs'ta ikinci bir emirle kaldırıldığında, Müttefik Ordusunun Hitler'in en çok imha etmek istediği ve imha etmek zorunda olduğu kısmı artık geçici olarak güvendedir.

⁵⁵ Schumacher Edgar, *İkinci Dünya Harbi Tarihi* çev. Lütfullah Ecevit (İstanbul: Askerî Basımevi, 1948), 39.

⁵⁶ İkinci Dünya Savaşı, *a.g.e.*, 86.

Hitler, Goering'den Dankörk cebinden yapılacak herhangi bir tahliyeyi Luftwaffe'nin uçaklarının engelleyeceği sözünü almıştır. 24-26 Mayıs boyunca yoğun bir hava taarruzu yapılmıştır. Hava taarruzları tahliyenin tamamlandığı 4 Haziran'a kadar devam etmiştir. Ancak ne tahliye gemilerinin limana yanaşması engellenebilmiş ne de eş zamanlı Alman taarruzu karşısında geri çekilmeyen, pek çoğu Fransız sömürgelerinden gelen Fransız askeri olan Dankörk savunucularının direnci kırılabilmiştir. İngiliz ordusunun Fransa'dan kaçışına genellikle Dankörk Mucizesi denmektedir. Zira İngilizler hala Flander düzlüklerinin oldukça iç kısmındayken Alman zırhlı kuvvetleri onların gerisinden Manş kıyılarına varmıştır. Üsleri ve Fransız ordusunun büyük bölümüyle irtibatını yitirmiş olan İngiliz ordusunun denizle de irtibatının kesilmesi muhtemel görünmektedir. Kaçmayı başaranlar, bunu nasıl yaptıklarını sık sık merak etmişlerdir.⁵⁷

Hitler ile Cambrai'de bir araya gelen Kleist, Dankörk'e İngilizler kaçmadan önce ulaşılmasına yönelik büyük bir fırsatın yitirilmiş olduğunu Hitler'e belirtmeye cüret etmiştir. Hitler'in yanıtı şöyle olmuştur; *"Belki de öyle... Fakat tankları Flanders bataklıklarına göndermek istemedim. Ayrıca İngilizler bu savaşa geri dönmeyecekler."* Hitler diğer generallere ise farklı bir mazeret sunmuştur. Mekanik arızalar nedeniyle birçok tankın muharebe dışı kaldığını, devam etmeden evvel gücünü toplayıp keşif yapmak istediğini, Fransız ordusunun geri kalanına karşı icra edilecek müteakip harekât için elde yeterince tank olmasını arzu ettiğini söylemiştir. Generaller ise Hitler'in mazeretlerini komik bulmuşlardır. Sahada olan kendileridir ve koşulları Hitler'den daha iyi değerlendirebilecek durumdadırlar. O halde Hitler'in dur emrini vermekteki esas niyeti nedir? Bu soruya Gen. Warlimont şöyle cevap vermiştir; *"Dur emrine ilişkin bir diğer sebep Göring'in ortaya çıkıp Führer'e hava kuvvetlerinin kuşatmanın geri kalanını tamamlayacağına dair teminat vermesiydi."* Guderian da Warlimont'u destekleyerek, Hitler'in vahim kararına yol açan şeyin Göring'in kendini gösterme çabası olduğunu düşündüğünü söylemiştir.

Blumentritt ise dur emrinin sadece askerî gerekçelerle verilmediğini ve bunun, barış yapmayı daha kolay hale getirecek siyasi bir projenin bir parçası olduğunu düşünmektedir. Eğer, Dankörk'teki İngiliz ordusu ele geçirilseydi, İngiliz halkı şereflerine mutlaka temizlemeleri gereken bir leke sürüldüğünü düşünebilecekti. Kaçmalarına izin vermekle Hitler onları kazanmayı ummuştur. İngiltere'den tek istediği Almanya'nın Kıta Avrupası'ndaki konumunu kabul etmesidir.⁵⁸

⁵⁷ Hitler'in Generalleri Konuşuyor, *a.g.e.*, 167.

⁵⁸ *a.g.e.*, 233.

Belçika ordusu 27 Mayıs gecesi Dankörk cebinin kuzeyinde silah bırakmıştır. Çökmelerine ramak kalan Müttefikler ise Belçikalılara haksızlık ederek, onları kendilerini yüzüstü bırakmakla suçlamıştır. Lille’de kuşatılmış ve mühimmatı bitmek üzere olan Fransız 1’inci Ordusu’nun tümenleri de kısa bir süre sonra aynı şey yapacaktır. O kadar cesurca savaşmışlardır ki, 30 Mayıs’ta teslim olmak için çıktıklarında Almanlar onları esir alırken askeri marşlar çalarak onurlandırmıştır. Bu askerlerin büyük çoğunluğu Fransız bile değildir. Fransız İmparatorluğu’nun Kuzey Afrika topraklarından getirilmişlerdir. Bu durum 1940’ta Fransız ordusunun mücadele ruhunun ne halde olduğunun önemli bir göstergesidir.⁵⁹

Son geminin ayrıldığı 4 Haziran 1940’ta 338.000 Müttefik askeri esaretten kurtarılmıştır. Bu sayı, BYSK’nın insan gücünün tamamını ve 110.000 Fransız askerini içermektedir. Fransızların savaşa devam eden 60 tümeni kalmıştır. Bu tümenlerin hepsi tükenmiş vaziyettedir. Fransa’da 2 Britanya tümeni kalmıştır. Bunlar Dankörk’in batısında kıyıyı koruyan 1’inzi Zırhlı Tümen ve 51’inci Dağ Tümeni’dir. Almanlar ise Müttefiklerin karşısına 89 piyade tümeni ile 15 panzer tümeni çıkarmıştır. Bu Panzer tümenleri daha sonra her biri 2 Panzer Tümeni ve 1 motorize piyade tümeninden oluşan 5 grup halinde teşkilatlandırılmıştır. Bu Panzer-Motorize kombinasyonları, İkinci Dünya Harbi boyunca yürütülen yıldırım harbinin ve taarruz harekâtının modeli olan, tank-piyade iş birliğini oluşturan güçlü taarruz araçlarıdır. Luftwaffe 2.500 saldırı, avcı ve bombardıman uçağını savaşa sürmeye devam etmektedir. KHK’nın 350 uçağı ile desteklenen Fransız hava kuvvetleri ise sadece 980 uçağı savaşa sürebilmiştir.⁶⁰

4.2. Fall Rot (Kırmızı Durum) Harekâtı ve Weygand Hattı’nın Çöküşü:

Fall Rott harekât planı da Fall Gelb planı gibi basit ve anlaşılır haldedir.⁶¹

Batıda B ve doğuda A Ordular Grubu, Majino Hattı ile Manş denizi arasından taarruz edecektir. Von Bock komutasındaki B Ordular Grubu, 4’üncü, 6’ncı ve 9’uncu ordularıyla asıl taarruzu yapacak ve Paris başta olmak üzere batı Fransa’yı ele geçirecektir. Kleist ve Hoth’un zırhlı grupları şimdi B Ordular Grubu emrine verilmiştir.

Rundstedt komutasındaki A Ordular Grubu; 2’nci, 12’nci 16’nci ordularıyla Majino’yu ve doğudaki Fransız ordularını güneyden kuşatacak ve İsviçre hududuna kadar kuzeydoğu Fransa’yı işgal edecektir. Guderian’ın zırhlı grubu yine Rundstedt’in emrindedir.

Majino Hattı karşısındaki von Leeb komutasındaki C Ordular Grubunun görevi yine, karşısındaki düşmanı tespit etmek şeklindedir.

⁵⁹ İkinci Dünya Savaşı, *a.g.e.*, 88.

⁶⁰ İkinci Dünya Savaşı Tarihi, *a.g.e.*, 197.

⁶¹ İbrahim Artuç, *İkinci Dünya Savaşı*, C.1. (İstanbul: Kastaş Yayınevi, 1999) 117.

Harekâtın ve nehir geçişlerinin A Ordular Grubu bölgesinde gelişme göstermesi üzerine, sıklet merkezi tekrar A Ordular Grubu bölgesine kaydırılmış ve panzer tümenleri tekrar Rundstedt'in emrine verilmiştir.

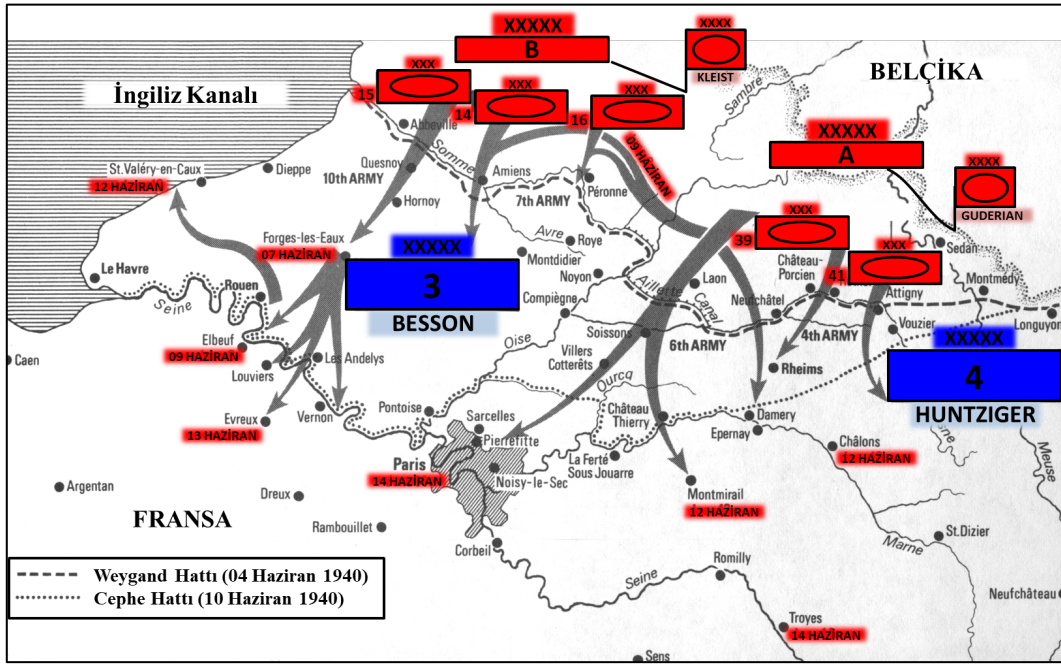

Şekil-3: Kırmızı Durum Planı⁶²

Planı atık çökmüş olan Weygand, umudunu “*Weygand Hattı*” olarak anılacak bir mevzide savunma tesis etmeye bağlamıştır. Manş kıyısından Somme ve Aisne Nehirleri boyunca uzanıp Montmédy’de Majino Hattı ile birleşen Weygand Hattı’nın, dama tahtası şeklinde dizilen kirpilerle savunulmasını planlamıştır. Kirpiler -köyler ve ormanlar- birlikler ve tanksavar silahlarıyla doldurulacak ve düşman öncülleri onlara dokunmadan geçse bile pozisyonlarını bozmadan direnmeye devam edeceklerdir. Weygand 29 Mayıs 1940’ta Başbakan Reynaud’a; Somme-Aisne hattının Fransa’nın son savunma hattı olduğunu ve bu mevzilerin Almanlar tarafından yarılması halinde harbe devam edebilmek için Fransız topraklarını terk etmenin zorunlu olduğunu bildirmiştir.⁶³

Weygand’ın kuramı mükemmeldir, uygulama ise içler acısıdır. Weygand Hattı 5 Haziran’da Amiens ile kıyı arasında ilerleyen Panzer birliklerinin taarruzuyla yarılmıştır. Rommel’in 7’nci Panzer Tümeni Meuse Nehri üstünden, Manş kıyılarını hedef alan yarma harekâtında başat bir rol oynamıştır. Bir sonraki safhada Somme’daki Fransız cephesini Abbeville ve Amiens üzerinden yarıp, Rouen civarından Sen Nehri’ne yönelik taarruza öncülük etmiştir. Harikulade bir performans sergileyen bu birliğe basında genişçe yer verilmesi, tümenin

⁶² <http://www.wv2maps.info/1maps/07blitz.html> [Erişim Tarihi: 01.05.2021]

⁶³ İkinci Dünya Savaşı, a.g.e., 89.

akabinde “*Hayalet Tümen*” olarak adlandırılmasıyla sonuçlanmıştır.⁶⁴ Fransız askerleri sayıca az ve etkili tanksavar silahları ile hava desteğinden yoksundur. Fransızlar Kirpi adını verdikleri bu yıkılmış köylerde son adama kadar direnmişlerdir. Bazı Kirpiler Alman piyadeleri onları 40 km. geride bıraktıktan sonra bile savaşıma devam etmiştir. Almanlar pek çok noktada ilerleyemez hale gelmiştir. Eğer Weygand Hattı’nın derinliği olmuş olsaydı, Alman ilerleyişi durdurulması mümkündür. Ancak hat yarıldıktan sonra arkasında gediği tıkayacak veya karşı taarruz icra edecek birlikler yoktur. Almanlar hem Somme’de hem de Aisne’de Fransız cesaretiyle durdurulamayacak kadar güçlüdür.⁶⁵ Blumentritt taarruzun genel seyrini şöyle özetlemiştir;⁶⁶ “*Sadece Aisne Nehri’nin geçilmesinde ciddi çarpışmalar yaşandı. Zırhlı tümenler durmaksızın veya açıktaki kanatlarını umursamaksızın ileri harekâta devamla, Fransa’nın güneyine adeta sel gibi yağdı. Alman piyadesi de günde 65 ila 95 km. arasında değişen cebri yürüyüşlerle Fransız ordusunun tanklar ilerledikten sonra direnmeye devam eden küçük parçalarını yok ederek onları takip etti. Luftwaffe bu aşamada yeni bir sokak taktiğiyle zırhlı kuvvetlerle yakın işbirliği yaptı. Bir yerde müdafaa olduğu zaman bombardıman uçakları çağrılıyor, hava taarruzunun ardından tümenin ileri unsurları burayı alıyor, bu sırada tümenin büyük bölümü ise ilerideki yol temizlenene kadar genellikle uzun bir kol halinde (neredeyse 160 km. derinlikte) bekliyordu. Bu ancak, hava üstünlüğümüz, düşmanın tanksavar savunmasındaki yetersizliği ve mayınların pek az kullanılması sayesinde mümkün oldu.*”

10 Haziran 1940’ta Reynaud Paris’i tahliye etmiştir. Hükümet Tours’a taşınmıştır. 12 Haziran’da Paris açık şehir ilan edilmiştir. Majino Hattı’ndaki 400.000 kişilik Fransız kuvvetleri ise tüm teslim olma çağrılarını reddetmektedir.⁶⁷

Mussolini 10 Haziran’da Müttefiklere savaş ilan edince, İtalyan birlikleri Fransız Rivierası’ndaki Deniz Alpleri üzerinden taarruza geçmiştir. 4 Fransız tümeni 28 İtalyan tümeni ile çarpışmıştır. Başarı gösteremeyen İtalyanlar Fransız hatları gerisine bir tabur indirmek için Alman hava indirme uçakları istemiştir.

Alpler’deki ve Majino Hattı’ndaki direniş Fransa’nın göbeğindeki Alman zaferine karşı bir işe yaramamaktadır. Fransa’nın teslim olmaktan başka çaresi kalmamıştır. Churchill acı yenilgiyi şöyle anlatmaktadır: “*Savunmalarına yardım için iki tümen bile veremiyorduk. Gözümüz gibi sakındığımız hava kuvvetlerimizi de bu ümitsiz savaşta harcayamadık. Onu asıl anavatan savunmamız için kullanmalıydık. O halde? Fransa’yı kaybetmiştik.*” Reynaud’un yerine

⁶⁴ a.g.e., 95.

⁶⁵ a.g.e., 95.

⁶⁶ Hitler’in Generalleri Konuşuyor, a.g.e., 241.

⁶⁷ İkinci Dünya Savaşı, a.g.e., 91.

başbakan olan Mareşal Pétain Almanya'dan barış istemiştir. 21 Haziran 1940'ta ateşkes anlaşması imzalanmıştır. Direnişi sürdürmeye kararlı tek kişi olan Charles de Gaulle ise 17 Haziran'da Londra'ya giderek, tüm Fransızları direnmeye ve kendisine katılmaya çağırmıştır.⁶⁸

10 Mayıs'tan 25 Haziran 1940'a kadar süren sefer Alman ordusuna pahalıya mal olmamıştır. Fransızların 90.000 kaybına karşılık Almanların sadece 27.000 kaybı bulunmaktadır. Son haftalarda neredeyse güle oynaya savaşmışlardır. Rommel 21 Haziran'da Rennes'den Brittany'deki eşine, *“Buraya hiç zorluk çekmeden ulaştık. Savaş pratikte yıldırım hızında bir Tour de France oldu. Birkaç gün içinde tamamen sona erecek. Her şey böylesine barış içinde olunca yerli halk rahatladı.”* diye yazmıştır.⁶⁹

Müttefiklerin yenilmesine yol açan asıl etmen ne uçaklar ne de tanklardır. Bu yenilgi, strateji, askeri yapı ve maddi olanak eksiklikleriyle ilgili olmanın yanı sıra, Batılı demokrasilerin psikolojik olarak savaşa yeteri kadar hazır olmamalarından kaynaklanmıştır. Onları bu ruh haline iten şey Birinci Dünya Savaşı'nda çektikleri azabı bir kez daha yaşamak istememeleridir.⁷⁰ Ancak Yıldırım Harbi onlara daha büyük acılar yaşatmıştır.

Sonuç: Operatif Sanat Bakımından Çıkarılan dersler

Batı Seferi her ne kadar Almanya'nın görkemli zaferiyle sonuçlanmış olsa da Almanlar açısından alınması gereken önemli dersleri de ortaya çıkarmıştır. Alman zaferinin anahtarı zihinlerde yaşanan değişim ve bunun sonucunda ortaya çıkan Yıldırım Harbi Doktrinidir. Alman generaller arasında zaferdeki en büyük pay Guderian'ındır. Guderian'ı, büyük yetenek ve Prusya kurmayı Manstein ve hayalet tümen komutanı Rommel takip etmektedir. Almanlar stratejik planlamadaki zayıflıklarına rağmen Müttefikleri mağlup etmeyi başarmıştır.

Gen. Thoma başarılarında etkili olan faktörleri şöyle açıklamaktadır:⁷¹ *“Fransız tankları bizinkilerden daha iyi ve daha fazlaydı, ancak çok yavaşlardı. Biz Fransızları hız aracılığıyla, baskından istifade ederek yendik.”* Guderian ise bu hususta şöyle demektedir; *“ Fransız tankları zırh, silah ve sayı bakımından bizinkilerden daha iyi, lakin hız, telsiz irtibatı ve liderlik bakımından daha kötüydü. Bütün zırhlı kuvvetlerin tayin edici noktada yoğunlaştırılması, başarıdan süratle yararlanılması ve her rütbeden subayın inisiyatif alması bizim 1940'taki zaferimizin temel nedenleriydi.”*⁷² Sedan Yarmasını icra etmekle görevlendirilen Gen. Guderian bunu başarıyla tatbik etmiştir. Müteakiben Manş Denizi'ne

⁶⁸ İbrahim Artuç, *Hitler ve İkinci Dünya Harbi'nin Kaderi*, İstanbul: Kastaş Yayınları, 1984), 89.

⁶⁹ İkinci Dünya Savaşı, a.g.e., 94.

⁷⁰ a.g.e., 96.

⁷¹ Hitler'in Generalleri Konuşuyor, a.g.e., 147.

⁷² Guderian Heinz, *Bir Askerin Anıları*, çev. Korg. İhsan Gürkan (İstanbul: Kastaş Yayınevi, 2017), 154.

yönelik ilerlemenin de başını çekmiştir. Geri bölgesinde neler yaşandığını önemsemeyip, zihnini bütünüyle başarıdan azami fayda sağlamaya vermiştir. Bu agresif tutum Fransızlara toparlanma fırsatı tanımamıştır.

Gen. Thoma ise başarı kazandıran temel ilkeleri ise şu şekilde sıralamaktadır;⁷³

- Eldeki bütün kuvvetlerin bombardıman uçaklarıyla koordinasyon halinde hattın yarılacağı noktaya yoğunlaştırılması,

- Bu hareketin başarısından gece boyunca yollardan ilerlemek suretiyle istifade edilmesi,

- Düşmanın tanksavar savunmasındaki yetersizliği ve bizim havadaki üstünlüğümüz

- Zırhlı tümenin yanında 150-200 km.lik bir intikal için yetecek kadar yakıt buldurmasının yanı sıra, ihtiyaç halinde öncü zırhlı unsurlara konteyner içerisinde havadan paraşütle akaryakıt ikmal yapılması,

- Tanklar içerisinde 3 gün, alay ikmal kolunda 3 gün daha ve tümen ikmal kolunda bir 3 gün daha yetecek kadar istihkak taşımak.

Flander Muharebelerinden çıkarılan dersleri Gen. Bechtolsheim şu şekilde açıklamaktadır. “1. Muharebe sahasında hava ve yer unsurları arasındaki irtibat zorunludur. Hava kuvvetleri odağını ne zaman düşmanın ulaştırma hatlarına taarruzdan yakın hava desteğine çevirmesi gerektiğini daima bilmelidir. Fevkalade bir esneklik lazımdır. 2. Panzer ordusu ilerledikten sonra dahi, tank desteği olmadan bir piyade hücumu icra etmek mümkündür. 3. Zırhlı kuvvetler hemen hemen denk olduklarında, arazinin manevra için yetersiz olduğu yerlerde bir çeşit durağan muharebe gelişir. 4. Herhangi bir ilerleme mihverinde muharebeler durdurulunca kuvvet kaydırılmasına imkân verecek esneklik gerekir.”⁷⁴

Almanların tüm sefer boyunca yaptıkları başarılı uygulamalara rağmen bazı kritik hataları da ortaya çıkmıştır. Öncelikle Almanlar uzun vadeli bir stratejik plana sahip değillerdir. Hadiselerin gelişmesine paralel olarak sefer planlarını geliştirmişlerdir. Bazı önemli Alman komutanları ise karada mekanize birliklerle yapılan derin yarmaların mümkün olduğunu ve bunun etkilerini kavrayamamıştır. Ayrıca Almanlar ve özellikle Luftwaffe radyo iletişimini çok fazla ve emniyetsizce kullanmıştır. Göring’in Dankörk’te sonucun sadece hava gücüyle tayin edilebileceği şeklindeki iddiasında yanılması Müttefik ordularının Dankörk’ten rahatça tahliye edilmesine olanak vermiştir.⁷⁵

⁷³ Hitler’in Generalleri Konuşuyor, a.g.e., 167.

⁷⁴ a.g.e., 195.

⁷⁵ Macksey Kenneth John, II. Dünya Savaşı’nda Askeri Hatalar, çev. M. Tanju Akad (İstanbul: Türkiye İş Bankası Kültür Yayınları, 2020), 47.

Yıldırım Harbi devriminin yaratıcısı, büyük teorisyen ve stratej⁷⁶ Heinz Guderian'a ayrı bir parantez açmak gerekmektedir. Hitler'in savaşın ilk yıllarındaki işgalleri Avrupa haritasını büyük ölçüde değiştirdi. Bu çığır açan değişikliklerin mimarlarından birisi de Guderian'dır. Alman zırhlı birliklerle icra edilecek derin stratejik yarmaların başarı potansiyelini kavrayan, bu birlikleri teşkil edip, eğiten vizyonun sahibi Guderian'dır. Guderian'ın hareket kabiliyetine sahip çevik kuvvetlerin stratejik taarruzlarda kullanılması fikrine, kıdemli generaller büyük şüpheyle yaklaşmışlar ve Guderian'ın öncü zırhlı tümenlerinin Ardenler'den geçtikten sonra Meuse Nehri'nde durup piyade birliklerini beklemesinde ısrarcı olmuşlardır. Ancak Guderian, Meuse'a vardığı gün, yani taarruzun dördüncü gününde düşman mukavemetini aşarak nehrin karşı tarafına geçmeyi başarmıştır. Ardından üst komutanlığın devam eden kaygılarına rağmen, ikmal yollarını kesmek üzere Müttefik ordularının 260 km. gerisine sarkmıştır. Taarruzun on birinci gününde ise Manş kıyılarına ulaşır, Müttefik ordularının sol kanadını bütününden ayırmıştır. Bu yıldırım darbesi harekâtın sonucunu belirlemiştir.

Hitler dahi Guderian'ın mülhem cesaretine ayak uyduramamıştır. Eğer Hitler dur emri vermeseydi, Guderian İngiliz ordusunu Dankörk'ten kaçmasını önleyecekti. Fransız orduları ise ilk darbeyi yiyip, sol kanatlarını bütünüyle yitirmelerinin ardından bir daha toplanamamıştır. Geriye kalan Fransız ordularının ve bizzat Fransa'nın çöküşüne neden olan belirleyici darbe, Guderian'ın Aisne Nehri'nden İsviçre sınırına doğru yaptığı süratli taarruzdur. Tankların piyade taarruzunun destekçileri olarak kabul edildiği hâkim Fransız doktrinini reddedip, o vakit İngiltere'de yayılmakta olan yeni doktrini benimsemiştir. Bu düşünce, tankların kara kuvvetlerinde müstakil bir sınıf olarak yenden teşkilatlanıp, bağımsız bir şekilde faaliyet göstermesi ve süvari sınıfının daha önceki asırlarda üstlendiği rolü üstlenmesidir. Bir diğer yeniliği tanklar arasında telsiz irtibatı kurmasıdır. Her zaman panzer kuvvetlerinin stratejik kullanımından yana olmuştur. Savunmasız ve fazla açılmış kanatlarına yönelik herhangi bir olası tehlikeden korkmaksızın, düşman hatlarından derinlemesine içeri sokulmalıdır. Panzer kuvvetlerinin bütün destek unsurlarının da benzeri bir şekilde, paletli vasıtalarla nakledilmelerinin planlanmasının ve ikmal hizmetlerinin organik bir şekilde muharip birlikler bünyesinde toplanmasının nedeni budur. Bu onlara, tümenin omurgasını teşkil eden tanklara eşlik etme ve onların hızına yetişme imkânı sağladığı gibi, aynı zamanda Guderian'a 3 ila 5 gün arası yetecek ikmal malzemesi temin etmiştir.

Guderian Fransa'ya karşı taarruzda kullanılacak zırhlı kuvvetlerin yüksek komutanlığının kendisine verileceğini ümit etmiştir. Ancak, Ardenler'den gerçekleştirilecek temel taarruz için

⁷⁶ Strateji uygulayan (*fr. stratège*)

Panzer Grubu'nun komutanlığının Genel von Kleist'a verilmesi eski ekolden gelen generallerin önyargılarının galip geldiği algısı oluşturmuştur. Guderian ise, Panzer Grubu bünyesindeki, taarruzun başını çekecek öncü kuvvetlerin, üç zırhlı tümeden müteşekkil güçlü bir kolordunun komutanlığıyla görevlendirilmiştir. Bu kuvvetle başarılı bir harekâtı icra etmiş ve bundan, düşman hatlarının gerisine derinlemesine stratejik sarkma hayalini gerçekleştirmek için istifade etmiştir ki, rakip orduların irtibatını kesmek suretiyle mutlak zafere ulaşmıştır. Sedan'daki yarmadan bütünüyle istifade edilmesi ağırlıklı olarak Guderian'ın sayesinde olmuştur ve O olmaksızın stratejik bir karar halini alacak kadar sürdürülmesi mümkün değildir. Panzer ordusu komutanlığı yapan en parlak generallerden olan Gen. Manteuffel'in Guderian hakkındaki yargısı şöyledir; *“Orduya tankı ve operasyonel bir silah olarak tank kullanımını tanıtan kişi Guderian'dı. Bunu yapan kesinlikle genelkurmay değildi. Bu yeni silah kelimesinin tam anlamıyla onun kişiliğinin mührünü taşır. Savaşta başarıları O'nun sayesinde. Tankların cepheyi yardıktan sonra düşmanın gerisine derinlemesine ve açıkta kalan kanatlarına aldırmaksızın sarkmasını barış zamanında evvela tek başına savundu. Sayısız seyahat ve konferansta, gerçek tank komutanlarına dahi bu fikri enjekte etti. Şayet Guderian savaş sırasında teorilerini hayata geçirmekte her zaman başarılı olamadıysa, bunun nedeni tanklar hakkında hiçbir şey bilmeyen veya pek az şey bilen daha yaşlı subaylardan güvensizliğine karşı vermek zorunda kaldığı mücadeleydi. Kendisi zırhlı kuvvetlerimizin yaratıcısı ve üstat hocasıdır ki üstat kelimesinin altını bilhassa çizmekteyim.”*⁷⁷

Başta Fransa olmak üzere Müttefiklerin aldığı en önemli ders ise artık 1914-1918 zihniyetinden kurtulmaları gerektiğidir. Statik savunma harekâtı yerini dinamik taarruz harekâtına bırakmıştır. Tahkimat ve engellere dayalı, yüksek maliyetli savunma hatları ardında hareketsiz kalan orduların harbi kazanması mümkün değildir. Harbi kazanmanın yolu zihinlerin sürekli değişime açık olması, geçmişin basmakalıp ve etkisiz mülahazalarından kurtulmaktır. Polonya ve Belçika gibi ülkeler ise, kendi güvenliklerini başka ülkelerin yardımına dayandırmanın acı bedelini ödemişlerdir.

Fransız savunma planındaki en kritik hata, genellikle zannedildiği gibi savunmaya yönelik tutumları veya Majino Hattı kompleksi değil, planlarının taarruza dönük ayağıdır. Sol kanatlarını Belçika'ya sokmak suretiyle düşmanın ekmeğine yağ sürmüş ve kendilerini bir tuzağın içine atmışlardır. Belçika'ya ilerleyen kuvvetler 1'inci, 7'nci ve 9'uncu Fransız Orduları ile İngiliz Seferi Kuvvetleridir. Bu kuvvetler Müttefiklerin en modern teçhizata ve en yüksek hareket kabiliyetine sahip kuvvetleridir. Bu kuvvetlerin Belçika'ya gönderilmesiyle

⁷⁷ Hitler'in Generalleri Konuşuyor, a.g.e., 78-92.

Fransız Yüksek Komutanlığı manevra gücünün büyük bölümünü yitirmiştir. Rundstedt bu hususta şöyle demektedir;⁷⁸ “*Müttefiklerin Belçika ve Güney Hollanda üzerinden Ruhr’a doğru ilerleyeceğini biliyorduk. Dolayısıyla icra edeceğimiz taarruz bunun barındırdığı avantajlarla birlikte bir karşı taarruz niteliği taşıyordu.*”

Özellikle uçak ve tanklarla karşı karşıya kaldıkları zaman Fransız birliklerini moral yıkıntı ve operasyonel yıkıntı içinde bırakan eğitim eksikliği nedeniyle, Alman taarruzları karşısında mevzilerinden kaçan askerlere rastlanmıştır. Fransız mekanize birliklerinin dağıtılması ve ordularının sabit mevzilerde savunmayı tercih etmesi bozgunu getiren bir diğer nedendir. Fransız Yüksek Komutanlığı’nın cephedeki gelişmeleri okuyamaması, kuşatıldıklarını anlayamaması ve muharebelerin bir süre sonra durağan bir hal alacağına olan yürekten inancı Fransız ordusunun dağılmasına yol açmıştır. Churchill koskoca Fransız ordusunun bir hafta içinde yenildiğine inanmamıştır. Churchill inanmamakta haklıdır ve sonradan anılarına şunları yazmıştır: “*Hızlı hareket eden kitle halindeki zırhlı birlik akınlarının son savaştan bu yana yaptıkları büyük devrimi anlamamıştım.*”

Fransızlar birçok yerde cesurca çarpışmıştır. Ancak 1914-1918’in Verdun ve Somme’un Fransızları değillerdir. İngilizler biraz daha inatçı savaşmışlardır. Belçikalılar da yiğitçe çarpışmıştır. Hollandalılar ise sadece birkaç gün dayanabilmiştir. Alman birlikleri daha mobil, daha süratli ve gerek duyulduğunda istikamet değiştirme imkân ve kabiliyetine sahiptir. Fransızlar ise bundan acizdir. Hala Birinci Dünya Savaşı ekolüyle düşünmektedirler. Ne komutanlık ne de telsizle idare konusunda güncel durumdadırlar. İstikamet değiştirmek istedikleri zaman durup emirler vermeleri gerekmekte ve ancak bunun ardından tekrar ilerleyebilmektedirler. Tank taktikleri ise çağ dışıdır.

Lind’in⁷⁹ üçüncü nesil savaş sınıflandırmasının da başlıca niteliği yıldırım harbi doktrindir. Bu kapsamda, İkinci Dünya Harbi üstün ateş gücünün manevra ile ilerlemesi şeklinde karakterize edilebilir. Bu dönemin önceki dönemlerden ayırt edici özelliği, hatlara bağlı olmayan bir anlayış ile hız, tempo ve baskın etkisini en üst düzeyde kullanarak, düşmanın asıl kuvvetlerinden sakınıp, kuşatma manevraları ile geri bölge ile olan irtibatını kesmek suretiyle, zihinsel ve fiziksel dengesini bozarak, imhasına öncelik verilmiş olmasıdır. Yıldırım Harbi’nin ana gayesi harbin başlamasından kesin sonuç alınıncaya kadar tüm muharebelerin

⁷⁸ a.g.e., 186.

⁷⁹ Lind William.S., “The Changing Face of War: Into the Fourth Generation”, *Marine Corps Gazette*, October 1989, 22-26.

aralıksız ve bir seri baskınlar halinde devam ettirmektedir. Bu şekilde icra edilecek harekâtın esas dayanakları ise sıklet merkezi ve sürattir.⁸⁰

Konvansiyonel harbin gelişmesine paralel olarak ABD tarafından geliştirilen FOFA (Follow-on Forces Attack-Düşmanın Müteakip Kuvvetlerine Taarruz) Konsepti, Hava-Kara Doktrini ve Ani Hâkimiyet Doktrini (Rapid Dominance)⁸¹ ile üçüncü nesil harp doruk noktasına ulaşmıştır. Söz konusu doktrinler ve uygulama alanları olan muharebeler (1'inci ve 2'nci Körfez Harekâtı) incelendiğinde, temellerini yıldırım harbinin teşkil ettiği görülmektedir.

Günümüzde taarruz harekâtının nitelikleri arasında çeviklik, baskın, sıklet merkezi, esneklik, tempo, cür'et ve hatlara bağlı olmayan muharebe/muharebeler yer almaktadır.⁸² Bu kavramlar Yıldırım Harbi ile askerî literatüre yerleşmiş kavramlardır. Yıldırım Harbi Doktrininin ana manevra şekilleri olan yarma ve kuşatma öncelikle uygulanması gereken manevra şekilleridir. Günümüzün kuvvet yapılanması ise tam da Yıldırım Harbi'nin öngördüğü gibi zırhlı ve mekanize yapıdadır.

Bu kapsamda, gerek kendi döneminde harpte meydana getirdiği değişimler, gerekse günümüze olan etkileri bakımından Yıldırım Harbi Doktrininin harbin evrim geçirmiş hali değil, operatif sanatta bir devrim olduğu değerlendirilmiştir. Askeri konularda devrim niteliğinde bir değişiklik olabilmesi için, teknolojinin sunduğu fırsatların uygun doktrin ve teşkilât olarak uygulamaya aktarılması gerekmektedir.⁸³ İkinci Dünya Harbi öncesinde ve harp esnasında Almanlar, o dönem yeni bir teknoloji olan tank silahını, Yıldırım Harbi Doktrini ve Panzer tümenleriyle kullanarak bir devrimi gerçekleştirmişlerdir. Günümüzün muharebeleri konvansiyonel, konvansiyonel olmayan veya bunların karışımı olan hibrit harekât şeklinde icra edilecektir. Her koşulda icra edilecek konvansiyonel harbin temelini Yıldırım Harbi Doktrini teşkil edecektir.

KAYNAKÇA

Keegan, John. *İkinci Dünya Savaşı*. çev.Samet Öksüz. İstanbul: Say Yayınları, 2019.

Hart, Bassil Liddel. *İkinci Dünya Savaşı Tarihi*. çev. Kerim Bağrıaçık. İstanbul: Türkiye İş Bankası Kültür Yayınları, 2019.

Hart, B.H. Liddell. *Hitler'in Generelleri Konuşuyor*. çev. Selçuk Uygur. İstanbul: Kronik Kitap, 2020.

⁸⁰ Kadri Perk, *Tarih İlmi ve Harp Tarihine Giriş-Yıldırım Harbi* (Ankara: Harp Akademisi Matbaası, 1946), 11.

⁸¹ Shock and Awe (*Şok ve Dehşet, Karşı konulamaz bir güç uygulayarak ve büyük kuvvet gösterileri icra ederek, düşmanın muharebe sahası algılarını felç etmeyi ve savaşa azmini kırmayı hedefleyen askeri konsept*)

⁸² Headquarters Department of Army, ADP 3-0, Operations, Washington, DC, USA, 2019, p. 3-1.

⁸³ A.g.e., 3-1.

- Macksey, Kenneth John. *II. Dünya Savaşı'nda Askeri Hatalar*. çev. M. Tanju Akad. İstanbul: Türkiye İş Bankası Kültür Yayınları, 2020.
- Guderian, Heinz. *Achtung-Panzer! (Dikkat Tank!)*. çev. Erol Uğur. İstanbul: Kastaş Yayınevi, 2019.
- Guderian, Heinz. *Bir Askerin Anıları*. çev. Korg. İhsan Gürkan. İstanbul: Kastaş Yayınevi: 2017.
- Çelen, Kuter. *Rommel Çöl Tikisi*. İstanbul: Kastaş Yayınevi, 2016.
- Artuç, İbrahim. *Hitler ve İkinci Dünya Harbinin Kaderi*. İstanbul: Kastaş Yayınları, 1984.
- Artuç, İbrahim. *İkinci Dünya Savaşı*. C.1., İstanbul: Kastaş Yayınevi, 1999.
- Schumacher, Edgar. *İkinci Dünya Harbi Tarihi*. çev. Lütfullah Ecevit. İstanbul: Askerî Basımevi, 1948.
- Miksche, F.O. *Hitler'in Stratejik Hataları*. çev. Zeki Erkmen. İstanbul: Gnkur.Bşk.Yayınları, 1952.
- Perk, Kadri. *Tarih İlmi ve Harp Tarihine Giriş-Yıldırım Harbi*. Ankara: Harp Akademisi Matbaası, 1946.
- Miksche, F.O. *Yıldırım Harbi*. çev. Cemal Aydınalp. İstanbul: Genelkurmay Başkanlığı Askerî Basımevi, 1947.
- Headquarters Department of Army, ADP 3-0, Operations, Washington, DC, USA, 2019.
- Atkin Roland. *Pillar of Fire: Dunkirk 1940*. Borough: Lume Books, 2021.
- Corum, James. *The Roots of Blitzkrieg: Hans von Seeckt and German Military Reform*. Lawrence: University Press of Kansas, 1992.
- Akad, M.Tanju. *20'nci Yüzyıl Savaşları*, C.1., İstanbul: Kastaş Yayınevi, 2021.
- Humble, Richard. *Hitler'in Generealleri*. çev. M. Tanju Akad. İstanbul: Kastaş Yayınevi, 2021.
- Shirer, William L. *Nazi İmparatorluğu-1*. çev. Rasih Güran. İstanbul: İnkılap Kitabevi, 2003.

HAÇLILAR GAMALI HAÇA KARŞI: CRUSADER (TOBRUK) HAREKÂTI'NDAN ÇIKARILAN DERSLER

Crusader's versus Swastika: Lessons Learned from Operation Crusader in 1940-1943 North African Campaign

Eray OĞLAKÇI*

Giriş

İnsanoğlu tarih öncesinden beri anlaşmazlıklarını çözüme konusunda çoğunlukla güce başvurmuştur. Topluluk halinde yaşayış tarzının gelişmesi ile birlikte bu güç kullanımı da daha organize olmaya başlamıştır. Gelişen topluluklar arasında görülen çatışmalar zaman içerisinde şiddetini artırarak daha karmaşık ve öldürücü bir hal almıştır. Artık savaş olarak tanımlanan bu kavram toplulukların hayatında önemli yer tutmuştur.

Taş ve sopadan ateşsiz silahlara, ateşsiz silahlardan barutun bulunması ile ortaya çıkan ateşli silahlara, her atışta yeniden doldurulması gereken tüfeklerden makineli tüfeklere, toplara, obüslere ve nihayet kitle imha silahlarına kadar süren gelişiminin savaşlardaki ölümleri logaritmik olarak artırdığını söylemek herhalde yanlış olamayacaktır.

Zaman içinde yaşanan gelişme, savaşta kullanılan silah, araç, malzeme ile sınırlı kalmamış, gelişim taktiksel alanda da kendini göstermiştir. Yaya unsurların kullandığı silahların gelişmesi, mızrak, sapan, ok gibi silahlarla düşmanı belli bir mesafeden etki altına alma olanağı ortaya çıktıkça kaba kuvvete dayanan taktikler yetersiz kalmıştır. Günümüzde ateş desteği kavramı altında incelenen olgu, piyadenin işini kolaylaştırmakla kalmamış, zaman zaman sayısal üstünlüğünün dahi önüne geçebilmiştir.

Tarihçilerin savaşı tanımlama ve sınıflandırma çabaları farklı sonuçlar doğursa da 1648 Westphalia Antlaşması sonrasındaki dönemde savaş kavramının bugün anladığımız şekilde devletlerarası bir mücadele şekline büründüğünü kabul etmek gerekecektir. Yaşandığı zaman diliminde “Büyük Savaş” (Great War) olarak anılan, ancak daha sonra Birinci Dünya Savaşı adını alacak olan savaş, hem savaşa katılan devlet sayısı, hem savaşın fiilen icra edildiği alanın büyüklüğü hem de 60 milyon¹ civarındaki insan kaybı ile kendinden önceki tüm savaşlardan ayrılmıştır.

* Kurmay Binbaşı, Kara Kuvvetleri Komutanlığı, e-posta: eray.2038@gmail.com

Bu makale, yazarın M.S.Ü. Kara Harp Enstitüsü Komuta ve Kurmay Eğitimi'nde hazırladığı dönem projesinden faydalanılarak üretilmiştir.

¹ Süleyman Seydi, “İkinci Dünya Savaşı, Avrupa’da Hitler Almanyası’nın Başlattığı İkinci Büyük Cihan Savaşı (1939-1945)”, *TDV İslam Ansiklopedisi*, Ek-1. Cilt, 2. Bs. (İstanbul:2016), 634.

Birçok devletin katıldığı, farklı coğrafyalarda cereyan eden, imparatorlukların yıkılmasına neden olan Büyük Savaş sona ererken arkasında sadece inanılması zor bir yıkım bırakmamış, sonrasında yapılan barış antlaşmaları (Brest-Litovsk, Versay, Saint-Germain, Neuilly, Trianon, Sevr) ile çeyrek yüzyıl sonra yaşanan kıyametin nedenlerinden biri olmuştur.

Hali hazırda medeniyetimiz boyunca birbirimize verdiğimiz zararın boyutları göz önüne alındığında açık ara önde olan İkinci Dünya Harbi; üzerinden geçen 77 yıla, gelişen teknolojiye ve görece azalan kaynaklara rağmen hâlâ tahtını korumaktadır. İnsanoğlunun karşı karşıya kaldığı yıkımın büyüklüğü bizi bu kadar büyük çapta bir başka savaşa cesaret edemeyecek kadar korkutmuştur.

İkinci Dünya Harbi, Birinci Dünya Savaşı'nda olduğu gibi birçok devletin değişik coğrafyalarda çarpıştığı bir savaş olarak tarih sayfalarındaki yerini almıştır. Genel olarak Batı Avrupa, Doğu Avrupa, Kuzey Afrika, Balkan, Pasifik, İtalya ve Atlantik Cepheleri olarak değerlendirebileceğimiz farklı harekât alanlarında milyonlarca insan kaybı yaşanmıştır.

İkinci Dünya Harbi'ndeki bu harekât alanları içerisinde diğerleri kadar ön planda olmasa da Libya, Mısır, Cezayir, Tunus ve Fas'ta taraflar arasında 1940-1943 yılları arasında geçen savaşlar dizisini ihtiva eden Kuzey Afrika Cephesi, İtalya'nın Haziran 1940'ta Almanya yanında savaşa girmesi ile açılmıştır. İtalya'nın doğal yayılma alanı olarak gördüğü Akdeniz kıyıları harekâtın arazi hedefleri olarak değerlendirilebilirken, Mihver Devletlerin İngiliz deniz trafiğini sekteye uğratma imkân ve kabiliyeti ise siyasi etki olarak gün yüzüne çıkmaktadır.

Kuzey Afrika Cephesi harp tarihi bakımından eşsiz örnekler barındıran muharebelere ev sahipliği yapan, Alman Yıldırım Harbi Doktrininin müstesna örneklerini barındıran ve "Çöl Tilkisi" lakaplı Rommel'i sıradan bir generalden Almanya'nın gözdesi haline getiren bir harekât alanıdır. Bozgun olarak nitelendirilecek yenilgilerden savaşın kaderini değiştiren zaferlere ilerleyen Müttefik Devletler saflarında ise Auchinleck, Montgomery ve Eisenhower'in tarih sahnesindeki yerlerini aldıkları muharebeler bu cephede yaşanmıştır.

Kuzey Afrika Cephesinde birçok muharebe yaşanmıştır. En bilinenleri Savaş Baltası ve El – Alamein muharebeleridir. Kuzey Afrika Cephesinde yaşanan Tobruk Harekâtı ise Müttefiklerin, 1940 yılı içerisinde Mihver Devletlerin kuşatması altındaki Tobruk'un kurtarılması için icra ettiği üçüncü girişimidir. Operatif seviyede harekâtın güzel bir örneğini ihtiva eden Tobruk Harekâtı Cephenin dönüm noktalarından biridir.

Bu çalışmada, tarafların harekât planları; harekât, istihbarat ve lojistik açıdan değerlendirilecek ve taraflarca yapılan uygun olduğu değerlendirilen hareketler ile uygun olmadığı değerlendirilen hareketler ortaya konacaktır. Kuzey Afrika Cephesinin belirleyici

muharebelerinden olan Tobruk Harekâtı sonucunda çıkarılan dersler çerçevesinde günümüzde yapılacak benzer harekâtların nasıl gelişme gösterebileceği yönünde çıkarımlarda bulunulacaktır.

Tobruk Harekâtı Öncesinde Kuzey Afrika Cephesinde Durum

Savaşın Afrika'ya Yayılması:

Avrupa'da 1939'da patlak veren savaşın tüm kıtayı yayılması fazla zaman almazken devletler bu acımasız mücadelede taraf seçmek zorunda kalmış ve kendilerini, bir kaçı hariç, bu etkileri on yıllarca hissedilecek kıyımdan kurtaramamışlardı. Avrupa'da özellikle de Almanya'da Birinci Dünya Savaşı sonunda yükselmeye başlayan Nasyonalist akımın İtalya'daki yansıması Mussolini'nin yayılmacı politikaları olarak belirmişti.

İtalya, 1937'den itibaren Libya'ya 340.000 asker² göndermişti. Haziran 1940'ta Almanların yanında savaşa girene kadar Libya, Somali ve Eritre İtalya'nın çizmeleri altında eziliyordu. Ancak tarihi Roma İmparatorluğunun hayalini kendine ülkü edinen Mussolini daha fazlasını istiyordu. İtalyan kuvvetleri Kuzey Afrika'da ve diğer sömürgelerde 1939'dan beri İngilizlerle küçük çatışmalar yaşamışlardı. Bu çatışmaların sonucu olarak ortaya çıkan küçük çaplı muharebeler yerini 1940 Haziran'ından itibaren daha yoğun muharebelere bırakacaktı.

Libya'daki İtalyan kuvvetleri Fransa'nın savaş dışı kalması ile batıdan gelecek tehlikeden arınmış oluyordu. Libya ile Mısır arasında büyük çöl olmasına rağmen Libya'dan Mısır'a doğru icra edilecek bir taarruzun başarı şansı İtalyan komuta heyetine göre büyüktü. Böylece İtalya tarafından Mısır'ın ele geçirilmesi ile hem Süveyş'ten geçen Doğu Afrika yolu kontrol altına alınmış olacak hem de Doğu Afrika toprakları ile birleşme sağlanacaktı.³

Savaş ilanından sonra ilk hareket havada meydana geldi ve Mussoli'nin veliahtı olarak gösterilen İtalyan Kuzey Afrika Kuvvetleri Başkomutanı Hava Mareşali İtalo Balbo'nun bindiği uçak Tobruk üzerinde vuruldu.⁴ Yerine ise Mareşal Graziani geçti. Ölümünden önce Temmuz 1940 ortasında Mısır'a taarruz planı hazırlayan Balbo'nun halefi, onun kadar hızlı davranmadı.

Mareşal Graziani bu harekât için önemli miktarda birlik toplamak ve bazı bölgeleri tahkim etmek için bir hayli zaman ayırmıştı. Ancak Mussoli'nin kesin emrini alınca 29 Ağustos'ta Mısır'a taarruzu başlatmak zorunda kaldı. Bu taarruza girişirken Graziani'nin elinde 250.000

² Edgar Schumacher, *İkinci Dünya Harbi Tarihi*, İstanbul, Askeri Basımevi, 1948, çev. Lütfullah Ecevit, 112.

³ Herbert Von Moos, *Büyük Dünya Olayları*, İstanbul, Askeri Basımevi, 1952, (Genelkurmay Eğitim Dairesi Bşk.lığının 27 Kasım 1948 gün ve VII nci Ş. II nci Ks. 41489 sayılı emri ile bir heyet tarafından tercüme edilmiştir.) 65.

⁴ <https://www.britannica.com/biography/Italo-Balbo> Erişim tarihi: 23.04.2021

kişilik bir kuvvet bulunuyordu ve İtalya'nın, İngilizler'den birkaç kat üstün uçağı vardı. Karşısındaki Gen. Wavell ise 100.000 asker ile yetinmek zorunda kalacaktı.⁵

16 Eylül'de Sidi Barrani'yi işgal eden Graziani, Mussoli'nin ilerlemeye devam edilmesine yönelik baskısına rağmen Aralık 1940'tan önce daha fazla ilerlemenin mümkün olmayacağını bildırıyordu.⁶ İtalyanların altın tepside sunduğı bu zamanı Wavell doğru değerlendirdi ve Yunanistan'a yardım için giden birliklere rağmen Aralık 1940 başında İtalyanlara karşı taarruz için hazırlıklarını tamamladı.

9 Aralık 1940'ta taarruzu başlatan Wavell 10 Aralık'ta Sidi Barrani'yi geri aldı. 16 Aralık'ta İtalyanlar Mısır topraklarından atılmıştı. *"İngiliz Ortadoğı Komutanı General Wavell, Graziani ordusunun bir sayı kalabalığından öte gücü bulunmadığını anlamış, başarıyı sürdürerek düşmanını Libya'dan söküp atmak kararı ile 3 Ocak 1941'de yeni bir taarruza başlamıştı."*⁷ Bardia'nın 5 Ocak'ta düşmesi ile İngilizler asıl hedef olan Tobruk'a yönelmişlerdi. Burada beklemedikleri kadar kuvvetli bir direniş ile karşılaşan İngilizler ancak 22 Ocak'ta Tobruk'u ele geçirip 25.000 İtalyan'ı esir almışlardı. 7 Şubat'ta Bingazi de düşmüş ve artık İtalyanlar dağılmıştı. İtalyan esirlerin sayısı 130.000'i bulmuştu.⁸

İngilizler için artık İtalyanların Kuzey Afrika'daki varlıklarına son vermek için taarruza devam ederek Tunus hududuna varmak yeterli idi. Ancak tarih sahnesinde farklı oyunlar oynanmaktaydı. Almanlar Balkanları işgal etmişler, Yunanistan yardım çığılıkları atmaktaydı. Churchill, Wavell'e 12 Şubat 1941 günü gönderdiği telgrafta, harekâtı durdurmasını ve Sirenyka yarımadasını savunmak üzere asgari kuvveti bu bölgede bırakmasını ve azami kuvveti Yunanistan'a göndermesini emretmişti.⁹ Bunun üzerine İngilizler, İtalyanları Kuzey Afrika'dan atma fırsatı kaçırmış oluyordu. İkmal hatlarından çok uzaklaşmış olan İngiliz kuvvetlerinin durumu Wavell'in aldığı emre hemen reaksiyon göstermesinin başka bir nedeni olarak kabul edilebilir. Wavell, Bingazi güneyindeki El Ageyla'da savunma hattı tesis ederek, biri piyade biri zırhlı olmak üzere iki tümenle bıraktı.¹⁰

Bu zamana kadarki muharebelerin sonunda İtalyanlar 9 tümen kaybetmiş, 2'si general, 1'i amiral olmak üzere yaklaşık 150.000 esir vermiş, 845 top ve 380 tank kaybetmişlerdi. İngilizlerin kayıpları ise yaklaşık 2000 askerdi.¹¹

⁵ *II'nci Dünya Harbi Tedrisat Notları Kitap – 1 (Metin Kısım)*, İstanbul, Harp Akademileri Basımevi, 1980, 3.

⁶ A.g.e., 3.

⁷ İbrahim Artuç, *İkinci Dünya Savaşı*, İstanbul, Kastaş Yayınevi, 1999, 163.

⁸ A.g.e., 164.

⁹ Ali Fikret Atun, *İkinci Dünya Harbi'nde Kuzey Afrika Harekâtı ve Alınan Dersler*, Ankara, Genelkurmay Basımevi, 1998, 17.

¹⁰ A.g.e., 4. Bu iki birlik İbrahim Artuç'un eserinde tugay olarak zikredilmektedir.

¹¹ İbrahim Artuç, a.g.e., 166.

Afrika Kolordusunun Kurulması:

Dağılan hayalleriyle birlikte Hitler'in karşısında boynu bükük kalan Mussolini, Kuzey Afrika için Hitler'in planına uymaktan başka çare görmemişti. Sadece Kuzey Afrika'yı değil, sömürgelerini de kaybeden Mussolini için Hitler, Yunanistan işgali öncesi Kuzey Afrika için sadece iki zırhlı tümen ayırmıştı. Ancak Mussolini'nin de elini taşın altına koymasını istemişti. İtalya bir "Ariete"¹² zırhlı tümeni ile en az bir motorlu tümenini daha Afrika'ya sürmek zorunda kalacaktı.

Alman Afrika Kolordusunun (Deutsche Afrikakorps)¹³ emir komutasına Gen. Erwin Rommel getirilmişti ve asıl vazife olarak ona İngiliz ilerleyişini durdurma görevi verilmişti. Rommel, Bingazi için plan yapabilirdi ancak emir verilene kadar El Ageyla'dan öteye ilerlemeyecekti.¹⁴ Fransa muharebelerinin cesur ve atik komutanı, Yıldırım Harbi (Blitzkrieg) doktrininin savunucusu bir komutana verilebilecek belki de en kötü görevdi.

Görevi aldıktan kısa bir süre sonra 11 Şubat 1941'de Rommel ve kuvvetlerinin bir kısmı Afrika'ya ayakbastı.¹⁵ Afrika Kolordusu 5'inci Hafif Zırhlı Tümen (daha sonra 21'inci Panzer Tümeni ismini almıştır) ve 15'inci Panzer Tümeninden oluşuyordu. Derhal keşif faaliyetlerine başlayan Rommel İngiliz kuvvetlerinin neden durduğunu anlamaya çalışıyordu. Düşmanın müteakip harekâtını kestiremeyen Rommel, azalan muhabereyi de hesaba katarak cephede düşmanın az bir kuvveti olduğunu değerlendiriyordu. İki İngiliz tümeninin cepheden ayrıldığını bilmeyen Rommel keşif faaliyetini düşmanın asıl kuvvetini bulmaya vakfetmişti.

Wavell, 2 Mart 1941'de Londra'ya gönderdiği raporda Trablus'a ulaşan 2 İtalyan Piyade Tümeni, 2 İtalyan çekili topçu alayı ve bir Alman Zırhlı tugayını bildiriyordu. Trablus ve Sirte arasındaki araç trafiği de artmıştı. Trablus ile El Ageyla arasındaki 750 km. den fazla yolun büyük bir kısmında su ikmaline imkân veren sahaların bulunmayışı ve düşmanın lojistik araç sıkıntısı düşmanı sınırlı bir tehdit haline getirmekteydi. Wavell aynı raporun devamında El Ageyla'ya taarruz için iki Alman tümenine ihtiyaç olacağını öngörmüş ancak Trablus El Ageyla arasındaki yolun en fazla bir veya iki piyade tümenini destekleyebileceğini değerlendirmişti. Wavell, çöl sıcaklarının da etkisi ile yaz sonundan önce bir Mihver saldırısı beklemiyordu. Seranaik Yarımadası'ndaki birliklere hava tehdidini ise göz ardı edilebilecek

¹² Ariete, 1930 sonlarında üretilen İtalyan ana muharebe tankıdır.

¹³ Konu ile ilgili kaynakların bir kısmında "Alman Afrika Ordusu" olarak çevrilse de hem kelime anlamı (Korps (Alm.): Kolordu) hem de dönemin Alman askeri yapısı göz önüne alındığında Kolordu olduğunu kabul etmek gerekir.

¹⁴ İbrahim Artuç, a.g.e., 167.

¹⁵ <https://www.nam.ac.uk/explore/struggle-north-africa-1940-43> Erişim tarihi:23.04.2021. Kimi kaynaklarda Rommel'in Afrika'ya 12 Şubat'ta gittiği belirtilmektedir.

seviyede olduğunu düşünüyordu.¹⁶ Wavell'in araziye temel alan bu yaklaşımının doğru olduğu bugünün araştırmacıları tarafından kabul edilebilir. Ancak karşısındaki komutanların da kendisi kadar araziye okuyabildiği ve bariz olandan farklı bir hareket tarzı seçebileceğini de ihtimal dâhilinde bulundurması gerekiyordu.

Rommel'in Taarruzu:

Kıtaya ayak bastığı ilk günden itibaren keşif faaliyetine ağırlık veren Rommel, 31 Mart 1941 günü güçlü bir cebri keşif kuvveti ile El Ageyla'ya yüklendi. İngilizlerin beklediğinden daha zayıf olduğunu ve günlerdir aradığı İngiliz tümenlerinin aslında karşısında olmadığını fark eden Rommel, başarı vadeden ilk taarruzu devam ettirerek yarma harekâtına girişti. Aynı gün El Ageyla mevzileri ele geçirilmişti. Bu nokta Rommel'e daha ileri gitmemesi emredilen noktaydı. Ancak Blitzkrieg ruhu, bozulup dağılmış bir düşman karşısında nasıl dizginlenebilirdi? Yarmayı geliştiren Rommel 2 Nisan 1941'de Agedabia'ya (Ecdebiye) ulaştı.¹⁷ Bu noktada uygulayabileceği birçok hareket tarzı olmasına karşın Rommel, kuzeyden güneye 27'nci İtalyan Piyade Tümeni ile sahil şeridinden, 5'inci Alman Panzer Tümeni ile Agedabia – El Mechili – Derne ve 132'nci İtalyan Ariete (Zırhlı) Tümeni ile Agedabia – El Adem – Derne istikametinde taarruz etti.¹⁸

Balkanlarda savaşın patlak vermesinden iki gün önce 4 Nisan 1941'de Bingazi Rommel'i karşılıyordu. 8 Nisan 1941'de Derne'nin ele geçirilmesi ile üç taarruz kolu da birleşmiş oldu.¹⁹ Yeni hedef Tobruk'tu. Birleşen Mihver kuvvetleri Tobruk'a hücum ettiler ancak muvaffak olamadılar. Buna rağmen Rommel ileri harekâta devam etti ve 11 Nisan 1941'de İngilizleri Tobruk hariç Libya'dan söküp attı.²⁰

Wavell'in 9 Aralık 1940'ta başlattığı taarruzla 56 günde kazandığı tüm toprakları Rommel sadece 12 günde geri almış oluyordu. Bu İngilizler için şok edici bir yenilgiydi. Verilen ciddi miktardaki esirin yanı sıra 7 Nisan 1941'de Gen. Philip Neame ve Gen. Richard Nugent O'Connor da Almanlar tarafından esir alınmıştı.²¹ Tobruk garnizonu direnmeye devam etse de İtalyan ve Almanların burayı almak için taarruz edeceği kesindi. Karadan takviye imkânı olmayan Tobruk'a deniz yoluyla Mısır'dan takviye gönderilmişti. 3 Mayıs 1941'deki taarruzda ikinci defa Tobruk'u ele geçiremeyen Rommel, doruk noktasına yaklaşan ileri

¹⁶ Ali Fikret Atun, a.g.e., 24, 25.

¹⁷ Edgar Schumacher a.g.e., 116.

¹⁸ Ali Fikret Atun, a.g.e., 26.

¹⁹ Edgar Schumacher a.g.e., 117.

²⁰ A.g.e., 5.

²¹ https://www.cs.mcgill.ca/~rwest/wikispeedia/wpcd/wp/r/Richard_O%2527Connor.htm Erişim tarihi: 24.04.2014

harekâtını durdurmuş ve Capuzzo (Sollum'un yaklaşık 11 km. batısında yer alan üs) ile Halfaya geçidi arasında kalan bölgede savunma tesis etmişti.²²

İngiliz Taarruzları:

Rommel'in kısa sürede kazandığı başarı nedeniyle İngilizler şaşkındı. İngilizler, Almanlar savunmasını tam olarak tesis etmeden onları buldukları hattan geri atmaları gerektiğinin farkındaydılar. Bu nedenle Wavell derhal Almanlara karşı taarruz planını hazırlamaya koyuldu. Hazırlanan planlardan hayata geçen ilk harekât Brevity²³ Operasyonuydu. 15 Mayıs 1941'de Müttefiklerinin saldırıları amaçlarına ulaşamayınca 16 Mayıs'ta muharebeler sonlanmıştı. Operasyonun Müttefikler için tek olumlu yanı Halfaya geçidinin ele geçirilmesi idi. Ancak geçidi savunmak için küçük bir birlik bırakan Müttefiklerin bu hayati hatasını Rommel affetmedi ve Almanlar 27 Mayıs 1941'de bu geçidi tekrar ele geçirdi.²⁴ 27 Mayıs'ta harekât bittiğinde İngilizler ellerindeki tankların üçte birini kaybetmişlerdi.²⁵ Müttefikler hatalarının bedelini bir sonraki harekâta ödeyeceklerdi.

Tarihe, Savaş Baltası Operasyonu (Operation Battleaxe) olarak geçecek harekât bu düşüncelerle planlandı. Brevity Operasyonundan tam bir ay sonra 15 Haziran 1941'de Savaş Baltası Operasyonu başladı. Wavell komutasındaki 13'üncü İngiliz Kolordusu, 7'nci İngiliz Zırhlı Tümeni ve 4'üncü Hint Tümeni 200 tank ve yaklaşık 20.000 kişilik bir kuvvete ulaşmıştı. Rommel, kuvvetlerinin önemli bir kısmını Tobruk kuşatmasına ayırdığından çatışmalar başladığında tank sayısı bakımından İngilizler bire karşı dört üstündü.²⁶

İngilizlerin Halfaya Geçidine taarruz eden birlikleri, Alman 88 toplarının karşısında erirken bu toplarla donatılmamış Mihver kuvvetlerinin Capuzzo Garnizonu ise İngiliz birlikleri tarafından ele geçiriliyordu. İngiliz kuşatma kuvveti ise Rommel'in tankları tarafından durdurulmuştu. İlk günün sonunda İngilizler ele geçirdikleri yerlere rağmen tanklarının neredeyse yarısını kaybetmişlerdi. Buna karşılık Tobruk'tan gelen Panzer alayı ile denge Rommel lehine değişmişti. İkinci gün süren Alman taarruzları Capuzzo'yu geri almaya yeterli olmamıştı ancak İngiliz birlikleri kuşatılmak üzereydi. Üçüncü gün bu kuşatma hareketini tamamlamayı düşünen Rommel Halfaya Geçidine yöneldi. Durumun ciddiyetini anlayan İngilizler düzensiz bir şekilde geri çekilmeye başladılar. İngiliz tanklarının direnişi sayesinde piyadeler geri çekilebildiler. Dördüncü günün sabahında İngilizler Savaş Baltası Operasyonun

²² Ali Fikret Atun, a.g.e., 39.

²³ Brevity, sadelik, kısalık anlamındadır. Verilen bu isim İngilizlerin operasyona yönelik iyimser bir yaklaşımı olarak değerlendirilebilir.

²⁴ Liddell Hart, II.Dünya Savaşı Tarihi 1, 190.

²⁵ A.g.e., 191.

²⁶ Colin Robins, Orders Of Battle Of British Tank Forces, And Tank Types At Key Dates In The Western Desert, 1940-42, *Journal of the Society for Army Historical Research*, Bahar 2015, Sayı 93, No 373, 52.

başında buldukları konuma, Libya – Mısır sınırına geri atılmışlardı.²⁷ Bu başarısız ikinci taarruz girişiminden sonra İngiliz Genelkurmayının ve Wavell'in ruh halini tahmin etmek hiç de zor değildir. Peş peşe alınan yenilgiler hem komuta heyetinin hem de birliklerin moralini bozmuştu.

Beş Aylık Bekleyiş:

İngilizlerin mutlak yenilgisi ile sonuçlanan Savaş Baltası Operasyonundan sadece beş gün sonra 22 Haziran 1941'de Barbarossa Harekâtı başlamıştı. Almanlar Rusya'yı işgal ediyordu. Her ne kadar Almanlar için büyük umutlar ve hayaller barındırsa da bu harekât Rommel için esas olarak tek bir şey ifade ediyordu. Çok da ümitlenmediği takviye birlikler gelmeyecekti. Oysa sadece fazladan bir Panzer tümeni Kuzey Afrika'nın tarihini değiştirmek için yeterliydi. Sahip olduğu kuvvetlerin limitini sonuna kadar kullanan Rommel, Afrika'ya geldiğinden beri doğru dürüst takviye almamıştı. Buna karşılık İngilizler kayıplarını telafi edebiliyorlardı. İngiliz ikmal zinciri hemen hemen hiç aksamadan cepheye asker ve savaş makineleri yığmaya devam ediyordu.

İngiliz ordusunda takviye edilen sadece eli silah tutan asker ve tanklar değildi. Savaş Baltası mağlubiyetinden sonra Wavell Temmuz 1941'de görevini Gen. Claude Auchinleck'e devretti. Auchinleck, İngiliz Hükümetinin derhal taarruza geçilmesi talebine rağmen, birliklerin eğitimi, teçhizat durumu ve Orta Doğu'da yaşanan gelişmeler nedeniyle taarruzu erteledi.²⁸ Kasım ayına gelindiğinde Auchinleck'in taktik, ikmal ve tecrübesi sayesinde İngilizlerin elinde kayda değer bir kuvvet oluşmuştu.

Ancak Brevity Operasyonu sonrasında kaybettikleri Halfaya geçidinde, Savaş Baltası Operasyonunda bir taburdan daha az kuvvete²⁹ karşı ağır bir yenilgi alan İngilizler için Rommel efsaneleşiyordu. İngilizler için Rommel karşılarındaki sorunun ana kaynağıydı ve en kısa sürede ortadan kaldırılmalıydı. Peki bu nasıl olacaktı? Taktik açıdan 31 Mart 1941'den o ana kadar Rommel her muharebeden başarı ile ayrılıyordu. Muharebe sahasında ne onu ne de karargâhını tespit etmek kolay değildi. Karargâhı bulunsa bile büyük ihtimalle Rommel farklı bir yerde oluyordu. Hem Churchill hem de Gen. Auchinleck İngiliz taarruzundan önce Rommel'i bir suikast ile ortadan kaldırmaya karar vermişlerdi.

Rommel'in Beda Littoria yakınlarında olduğunu tespit eden İngilizler operasyon için düğmeye bastı. Palet Operasyonu (Operation Flipper), ana hatlarıyla 53 İngiliz komandosunun bölgeye sızmasını, Rommel'in öldürülmesini, yakındaki İtalyan karargâhının

²⁷ Liddel Hart, II. Dünya Savaşı Tarihi 1, İstanbul, Yapı Kredi Yayınları, 1999, çev. Kerim Bağrıaçık, 192, 193.

²⁸A.g.e., 6.

²⁹ Paul Carrel, *Çöl Tilkileri*, Ankara, Genelkurmay Basımevi, 1966, çev. Tümç. Behçet Özdemir, 28.

ve iletişim hatlarının imhasını içeriyordu. 14 Kasım gecesi 53 komando Torbay ve Talisman denizaltılarıyla İskenderiye'den Apollonia'ya hareket etti. Operasyonda yaşanan talihsizlikler, kazalar, istihbarat eksikleri ve Rommel'in Beda Littoria'da olmaması yüzünden bu suikast girişimi başarısızlıkla sonuçlandı.³⁰ Artık Rommel ile savaş meydanında yüzleşmekten başka çare kalmamıştı.

Tarafların Hazırlıkları

Müttefiklerin Taarruz Hazırlıkları:

Müttefikler, Rommel Afrika'ya ayak bastıktan sonra kaybettikleri muharebelerden çıkardıkları dersler ile yeni planladıkları taarruz öncesi ciddi bir kuvvet toplamışlardı. İngiliz Orta Doğu kuvvetleri Komutanı Gen. Auchinleck, kayda değer bir sayıya ulaşan kuvvetlerin emir komutasında oluşabilecek zafiyetleri gidermek adına bu birlikleri 8'nci Ordu adı altında birleştirip emir komutaya da Gen. Alan Cunningham'a vermişti. İngiliz 8'inci Ordusunun Tobruk Harekâtı öncesi muharebe için tertiplenmesi aşağıdaki şekilde yapılmıştı.

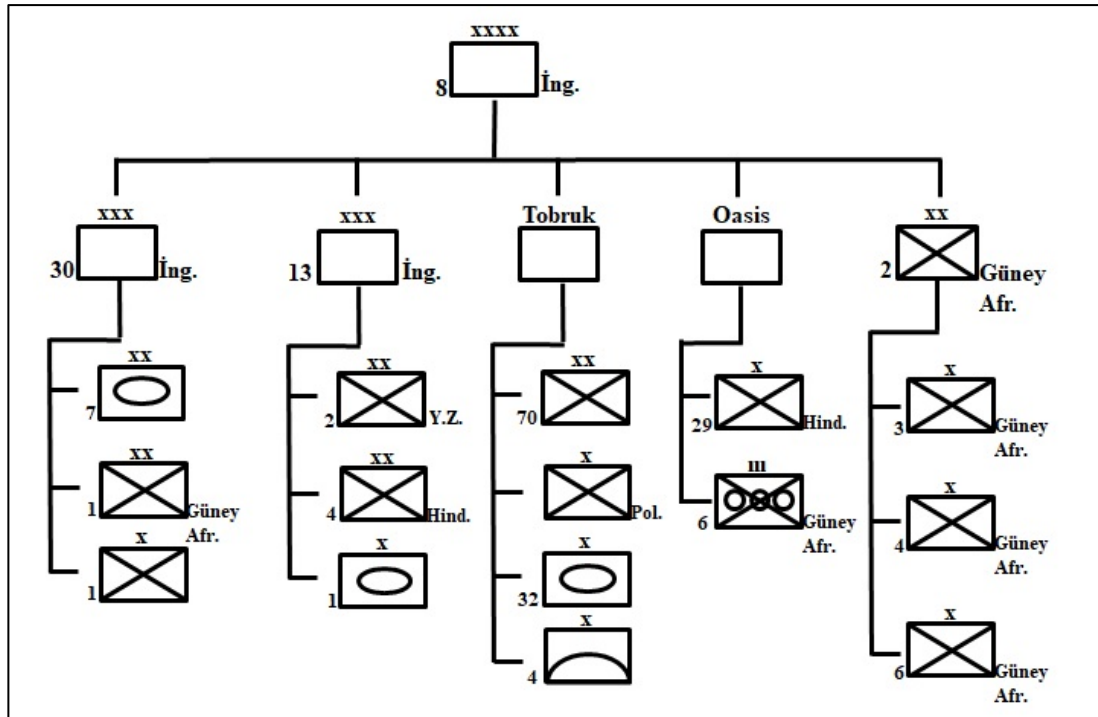

Şekil-1: İngiliz 8'inci Ordusu

David Brock Katz, Sidi Rezegh ve Tobruk: Two South African Military Disasters Revisited 1941-1942, (Yüksek Lisans Tezi, Stellenbosch, Güney Afrika, 2014), 48 ve Colin Robins, Orders Of Battle Of British Tank Forces, And Tank Types At Key Dates In The

³⁰ <https://warfarehistorynetwork.com/2016/04/13/operation-flipper-british-commandos-take-on-general-erwin-rommel/> Erişim tarihi: 24.04.2021

Western Desert, 1940-42, *Journal of the Society for Army Historical Research*, Bahar 2015, Sayı 93, No 373, 52 ve 53 kullanılarak yazar tarafından oluşturulmuştur.

Mihver güçlerinin kuşatması altındaki Tobruk kuvvetleri direnişlerine devam ederken bu birliğe sadece denizden ikmal yapılabilirdi. 2'nci Güney Afrika Tümeni ordu ihtiyatını teşkil etmişti. Müttefikler bu harekât öncesinde mevcutlarını 115.000 kişinin üzerine çıkarmışlardı.³¹

Artan sadece birlik sayısı değildi. İngilizler uçak ve tank miktarını da önemli ölçüde artırmışlardı. Muharebeler başlamadan önce İngilizler tank sayısı bakımından Mihver güçlerine karşı bire karşı iki oranında üstün hale gelmişlerdi. Ayrıca Mihver tanklarının ciddi bir miktarı eski model İtalyan Matilda tanklarıydı. İtalyan tanklarının sayısını çıkarınca İngilizler, Almanlara karşı tank sayısında bire karşı dört üstün oluyordu.³² Nitelik ve taktiğin, nicelikten daha önemli olduğunu İngilizler yakında öğrenecekti.

Sayının yanında tankların imkân kabiliyetlerinde de gelişme sağlanmıştı. Muharebe sahasına ulaşan İngiliz Crusader³³ ve Amerikan M3 Stuart Tankları ile İngilizler savaşın kaderini değiştirebileceklerine inanıyorlardı. Tank sayılarını 700'ün üstüne çıkaran İngilizler havada da 700 uçağı muharebeye hazır hale getirmişlerdi.³⁴

Müttefiklerin Harekât Planı:

8'inci Ordu baskın tarzında bir taarruz planlamıştı. Planın başarısı baskın etkisi ile Alman Panzer Tümenlerinin ayrı ayrı imhasına dayanıyordu. Asıl taarruzu 30'uncu Kolordu yapacaktı. Gabr Saleh – Sidi Razez – Tobruk istikametinde taarruzla Tobruk'taki kuvvetler ile birleşmesi planlanmıştı. 13'üncü Kolordu, önce Sollum – Halfaya Geçidi – Sidi Omar istikametinde tespit maksatlı tali taarruzu icra edecek; sonra 30'uncu Kolordunun harekâtı ile koordineli olarak Capuzzo – Sidi Razez istikametinde ileri harekâta devamla Alman ve İtalyan zırhlılarını Tobruk – Capuzzo – Bir El Gubi arasında kalan bölgede etkisiz hale getirecekti.³⁵ Harekât başlar başlamaz bu planın ne kadar uygulanabilir olduğu ve kolorduları ayrı kullanmanın nelere yol açabileceği ortaya çıkacaktı.

³¹ <http://www.desertrats.org.uk/battles1941.htm> Erişim tarihi: 05.05.2021

³² Liddell Hart, II. Dünya Savaşı Tarihi 1, 197.

³³ Tam ismi: "Tank, Cruiser Mk VI, Crusader" ayrıca İngiliz ordu kayıtlarında "General Staff number A.15" olarak da bilinmektedir. Ayrıntılı bilgi için bak.

https://tanks-encyclopedia.com/ww2/gb/Cruiser-MkVI_Crusader.php Erişim tarihi: 24.05.2021

³⁴ Liddell Hart, II. Dünya Savaşı Tarihi 1, 197.

³⁵ Ali Fikret Atun, a.g.e. s.47.

Mihver Güçlerinin Hazırlıkları:

Müttefikler taarruz planları yaparken, Rommel de kendi taarruz planları ile meşguldü. Ancak Rommel'in hedefi Mısır'daki Müttefikler değil, kontrol altındaki bölgede bir çıban gibi duran Tobruk'tu. Çünkü Tobruk kontrol altına alınmadıkça Kanal istikametinde gerçekleştirilecek bir harekâta Mihver güçleri için çok büyük bir tehlike var olacaktı. Bu taarruz planı doğrultusunda Mihver kuvvetleri şu şekilde yeniden tertiplenmişti:

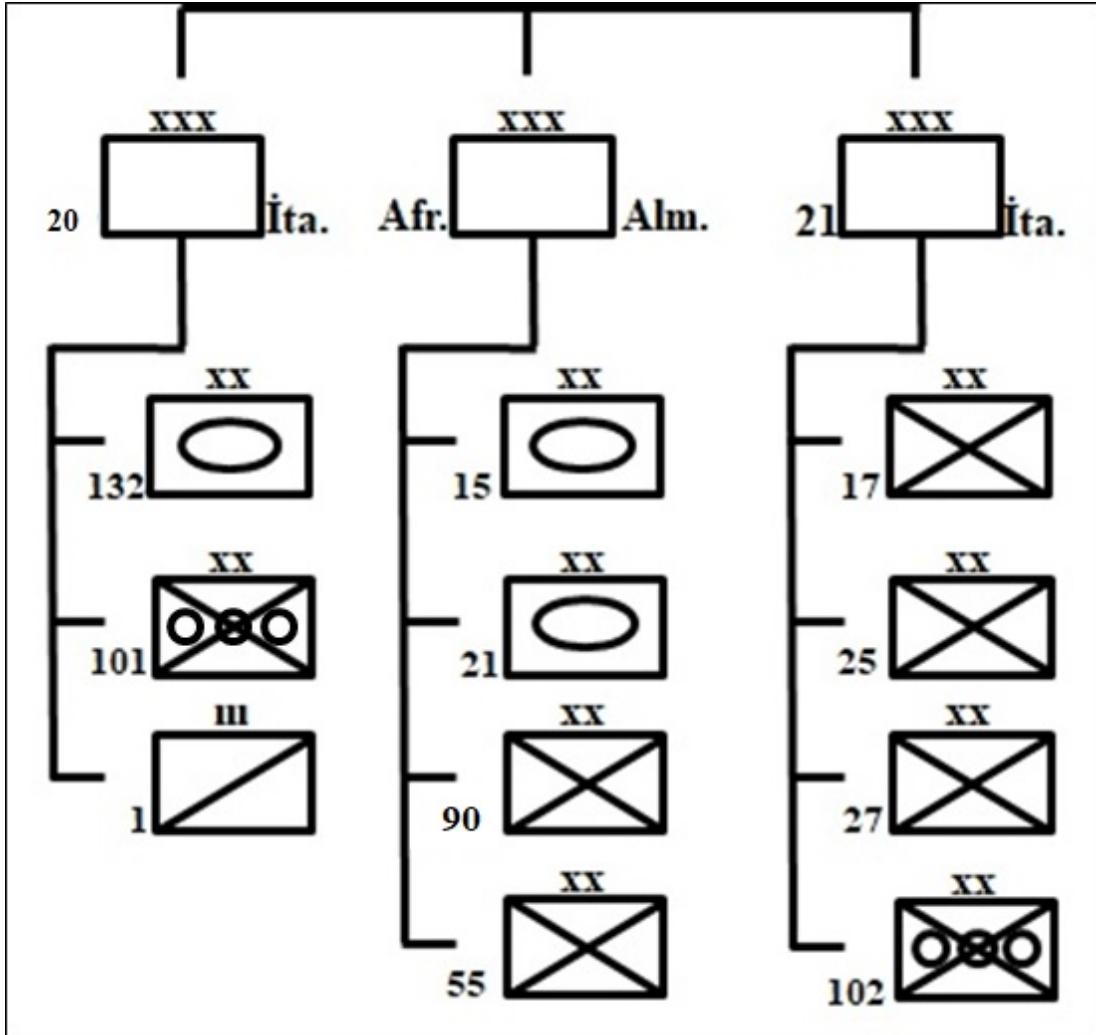

Şekil-2: Kuzey Afrika Mihver Kuvvetleri

David Brock Katz, a.g.t., 50, kullanılarak yazar tarafından oluşturulmuştur.

Crüwell komutasındaki Alman Afrika Kolordusu ile Navarrini komutasındaki 21'inci İtalyan kolordusu Rommel'in emri altındaydı. 20'inci İtalyan Kolordusuna ise Gen. Gambaro³⁶

³⁶ <https://www.generals.dk/general/Gambaro/Gastone/Italy.html> Erişim tarihi: 10.05.2021

komuta ediyordu. Afrika'daki Mihver kuvvetlerinin başında ise Bingazi'de bulunan İtalyan Gen. Bastico³⁷ bulunuyordu.

Bu kuruluşdaki 21'inci İtalyan kolordusu Tobruk'u kuşatan kuvvetti. Rommel 21'inci İtalyan kolordusunu dört piyade taburu ilave ederek kuvvetlendirmişti. Doğuda ise piyade taburları ve 88 mm.lik tanksavar toplarıyla takviyeli Crüwell'in emri altındaki İtalyan 55'inci Savarona Piyade Tümeni, Sollum ile Sidi Omar arasındaki 40 km.lik bölgede savunma pozisyonu almıştı. Bununla birlikte Tobruk'a taarruz edecek birlikler arasında 21'inci Panzer Tümeni yer almıyordu. Gambut'un güneyine konuşlanan bu tümen Tobruk taarruzu esnasında muhtemel bir İngiliz taarruzuna karşı kullanılacaktı. 15'inci panzer Tümeni, Tobruk taarruzunun ana nüvesini teşkil ediyordu. Sidi Rezegh bölgesindeki 90'ıncı Hafif Tümenin yanı sıra İtalyan 20'nci Kolordusu da, Bir El Gubi ve Bir Hacheim arasında Tobruka'a taarruz edecek kuvvetlerin güney yan emniyetini alıyordu. 20'inci İtalyan Kolordusu Rommel'in emri altında değildi. Sidi Omar ve Bir El Gubi arasında ise sadece 15 ve 21'inci Panzer Tümenlerinin birer keşif taburu vardı.³⁸ Daha öncesinde savaş alanında olmayan 21'inci Panzer Tümeni Alman 5'inci Hafif Tümeninin tank dışında topçu ve piyade birlikleri ile desteklenmiş haliydi.³⁹ İngilizlerin devamlı takviye almalarına karşılık Rommel takviye alamıyordu. İtalyanların da durumu pek farklı sayılmazdı. Buna rağmen Mihver kuvvetleri Tobruk Harekâtı öncesi 119.000 kişilik bir kuvveti ellerinde tutuyorlardı.⁴⁰ Bu neredeyse iki tarafın asker sayısının eşit olduğu anlamına geliyordu.

Rommel İngilizler'in taarruz için hazırlandıklarını biliyordu. Ancak o yine de Tobruk'u almak için plan yapıyordu. 23 Kasım 1941 günü Rommel'in Panzerleri Tobruk'u ele geçirecekti. Rommel'in bilmediği ise, yıllar sonra ortaya çıkacağı üzere, Tobruk'a taarruz planının Auchinleck'in eline geçmesiydi. Bu planda Tobruk savunmasındaki zayıf noktalardan birliklerin taarruz saatlerine kadar her şey mevcuttu. Tek bir şey hariç: Taarruz günü. Auchinleck elindeki plana şüphe ile yaklaşırsa da ortada apaçık bir gerçek duruyordu. Rommel bu taarruzu herhangi bir zamanda yapabilirdi ve bunu önlemenin tek yolu İngilizlerin derhal taarruza geçmesiydi.⁴¹

³⁷ <https://comandosupremo.com/ettore-bastico/> Erişim tarihi: 10.05.2021

³⁸ Ali Fikret Atun, a.g.e., .47.

³⁹ Liddell Hart, II. Dünya Savaşı Tarihi 1, 197.

⁴⁰ Thomas J. Willmuth, The Study of Military History Through Commercial War Games: A Look At Operation Crusader With The Operational Art Of War,(Yüksek Lisans Tezi, Idaho Üniversitesi, Idaho, ABD, 2001), 29.

⁴¹ Paul Carrel, a.g.e., 41-45.

Harekâtın İcrası

18 Kasım 1941:

Savaş başlamadan doğa ananın müdahalesi ile karşılaşan taraflar, düşmandan önce fırtına ile mücadele etmek zorunda kalmışlardı. Her iki tarafın da uçakları havalanamamış ve Mihver devletleri son günlerde etkili keşif yapamamıştı. İngilizler de kendileri için kıymetli olan hava taarruzlarından ve hava keşfinden mahrum kalmışlardı.

Bir gece önce 8'inci Ordunun telsiz susmasını fark eden Almanlar, Sidi Omar ile Bir El Gubi arasındaki keşif birliklerini 88 mm.lik tanksavar topları ile takviye ettiler.⁴² Buna rağmen 18 Kasım sabahı 06.00'da taarruza başlayan İngiliz kuvvetleri istedikleri baskın etkisini sağlamışlardı. Güney kanadından kuşatıcı bir manevra ile taarruza geçen 8'inci Ordu, Ordu Komutanı Gen. Alan Cunningham'ın verdiği emre göre Alman zırhlılarını yok etmek ve Tobruk'taki birlikleri kurtarmak üzere fazla bir direnişle karşılaşmadan ilerlemeye devam ediyordu.

Mihver güçlerinin ağırlık merkezi⁴³ olarak Alman zırhlılarını belirleyen Cunningham,⁴⁴ 13'üncü Kolorduya verdiği tespit görevi ve 30'uncu Kolordunun yapacağı kuşatma manevrası ile kendi zırhlı birliklerini ayırmış oluyordu. Buna rağmen 7'nci Zırhlı Tümen hedeflerini büyük ölçüde ele geçirmişti.

İlk gün sonunda kayda değer bir direnişle karşılaşmadan ilerleyen İngilizler, ikinci günde aradıkları düşmanı bulmuşlardı. Bir El Gubi'de İtalyan Aritre Tümeni, 22'nci Zırhlı Tugaya taarruz etti ve İngilizler ciddi kayıplar verdi. 7'nci Zırhlı Tugay Sidi Rezegh'e ilerlemeye devam ederken, 4'üncü Zırhlı Tugay ise 13'üncü Kolordunun sağ kanadını korumak için Gabr Saleh'e yöneldi. Bu karar ile Cunningham ordunun asıl vurucu gücü olan 7'nci Zırhlı Tümeni üçe bölmüş oluyordu.⁴⁵ Rommel'in bu durumla ilgili tespiti, yapılan hatanın büyüklüğünü de ortaya koyuyordu.

“Tanklarınızı birbirinden ayırarak muharebe alanına sürdükten sonra, tank sayınızın benim iki katım olması ne ifade eder? Bu şekilde bana tankları ayrı ayrı imha etme

⁴² Ali Fikret Atun, a.g.e., 48.

⁴³ **Ağırlık merkezi:** Kuvvetlerin, özelliğinin, kabiliyetinin, hareket serbestisinin, fiziki gücünün ve savaşma azminin dayandığı/güç aldığı özellikler, bölgeler ve asimetric etki oluşturacak kabiliyetlerdir. Hasara uğraması/imha edilmesi/kaybedilmesi halinde başarısızlığa yol açacak, muharebe gücünün dengesini bozacak ve zayıflatacak kuvvet, coğrafi bölge, kaynak veya psikolojik unsurdur. (Allied Command Operations Comprehensive Operations Planning Directive COPD Interim V2.0, 04 October 2013, 3-26)

⁴⁴ Thomas J. Willmuth, a.g.t., 35

⁴⁵ Thomas J. Willmuth, a.g.t.,31, David Brock Katz, a.g.t., 60

olanağı vermiş oluyorsunuz. Benim önüme peş peşe üç tugayı birden sürmüş oluyorsunuz.”⁴⁶

19 Kasım akşamı İngiliz 7’nci Zırhlı Tugayı Sidi Rezegh hava alanını ele geçirmişti. Ama 22’nci Zırhlı Tugay için durum pek içler açıcı değildi. Tanklarının yarıdan fazlasını, tam 82 tankı⁴⁷ kaybeden tugay hedefini de ele geçirememişti. İngiliz 4’üncü Zırhlı Tugayı da Gambut’tan güneye intikal eden Alman 21’inci Panzer Tümenine bağlı bir muharebe grubu ile temas sağlamıştı. Bu muharebe grubunu göndermek için Gen. Crüwell, Rommel’den bir gün önce müsaade istemişse de stratejik istihbarattan yoksun Rommel, birliklerin raporlarını geniş çaplı bir İngiliz taarruzu olarak yorumlamamış ve Tobruk’a taarruz için işgal ettiği mevzilerini terk etmeye yanaşmamıştır. İngiliz 4’üncü Zırhlı Tugayının Bir Sheferzen – Gabr Saleh yolunu kuzeye geçmesi ile bir buçuk gün sonra durumun farkına varan Rommel, 15’inci Panzer Tümenini Gambut’a, 21’inci Panzer Tümenini is daha güneye hareket ettirmiştir.⁴⁸

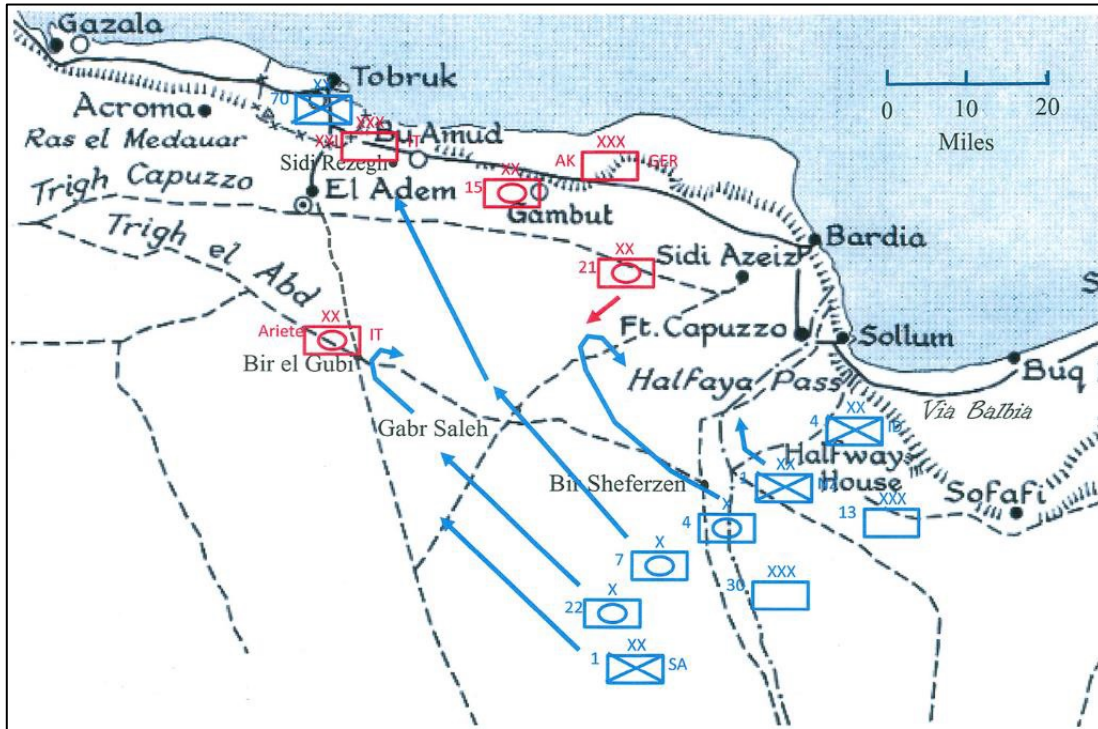

Şekil-3: 18-19 Kasım 1941

Robert W. Lamont, *Operation Crusader: Auchinleck’s and Rommel’s Great Gamble*,
<https://www.benning.army.mil/armor/eARMOR/content/issues/2020/Winter/1Lamont20.pdf>

Erişim Tarihi: 07.05.2021

⁴⁶ Liddell Hart, II.Dünya Savaşı Tarihi 1, 199.

⁴⁷ Thomas J. Willmuth, a.g.t., 32.

⁴⁸ Ali Fikret Atun, a.g.e., 48.

20 Kasım sabahı 22'nci ve 4'üncü Zırhlı Tugaylar bir önceki günkü düşmanları ile ikinci raunt için buluştular. İngiliz 7'nci Tümen de Mihver güçlerinin karşı taarruzuna maruz kaldı. İngilizlerin şansına, Alman 15'inci Panzer Tümeninin yakınlarında hiç İngiliz birliği yoktu. Ama öğleye doğru 4'üncü Zırhlı Tugay iki Alman Panzer Tümeninin kendisine yaklaşmakta olduğu istihbaratını aldı. Gerçekten de Rommel Crüwell'e Tobruk'a yönelen İngiliz zırhlılarını arayıp bulmak ve yok etmek görevini vermişti. 15 ve 21'inci Panzer Tümenleri Gabr Saleh'e doğru ilerlemekteydi. Bu haberi alan İngiliz 30'uncu Kolordu Komutanı Gen. Norrie 22'nci Zırhlı Tugay'a Ariete Tümeni ile muharebeyi keserek 4'üncü Zırhlı Tugaya yardıma gitmesini emretti.⁴⁹ Günün sonunda 4'üncü Zırhlı Tugay ile 15'inci Panzer Tümeni muharebeye tutuşmuş, İngiliz 22'nci Zırhlı Tugay'ı ve Alman 21'inci Panzer Tümeni muharebeye yetişememiş, iyi bir savunma pozisyonunu elinde bulundurduğunu düşünen İngilizler 20 ila 40 tank kaybederek geri atılmış, Almanlar ise 3 tank kaybetmiş ve Sidi Rezegh'e yönelmişti.⁵⁰ 4'üncü Zırhlı Tugayın muharebenin başında elinde bulunan 166 tankın 68'i yitirilmişti.⁵¹

21 Kasım sabahında Tobruk garnizonundaki 70'inci Tümenin huruç harekâtı ile güney batı istikametinden kuşatmayı yarması, Sidi Rezegh'teki 7'nci Zırhlı tugayın ileri harekâta devamla 70'inci tümenle buluşması planlanmıştı. Şiddetli muharebeler sonunda akşama doğru 5 km.den fazla ilerleyen İngiliz 70'inci Tümen ilerleyişini durdurdu. Çünkü 70'inci Tümen, 7'nci Zırhlı Tugayla buluşmamıştı. 7'nci Zırhlı Tugay canını Mihver güçlerinden kurtarmaya çalışıyordu. Panzer tümenleri Tugayın 141 tankının 113 tanesini imha etmişlerdi.⁵² Koca bir tugay Afrika çöllerinde yok olmuştu. Sidi Rezegh hava alanına hâkim olan arazi tekrar Almanların elindeydi.

7'nci Zırhlı Tugay'a yardım etmeye çalışan 22'nci Zırhlı Tugay zamanında yetişememiş ve ancak 15'inci Panzer Tümeni ile güney batı kanadından muharebeye girmişti. Yine 15'inci Panzer Tümenini takip eden 4'üncü Zırhlı Tugay bir tanksavar perdesi ile durdurulmuştu. 13'üncü Kolordu Mısır'ın batısındaki İtalyan ve Alman birliklerini mevzilerinde tespit etmiş, Yeni Zelanda Tümeninin Bir Seferzen – Bardia istikametinde kuşatıcı manevrası ile batıdaki Mihver güçleri ile Mısır sınırındaki Mihver birliklerin irtibatını koparmıştı.

21 Kasım gecesi Panzer Tümenleri, İngiliz 22 ve 4'üncü Zırhlı Tugaylarının arasındaydı. Rommel bu iki İngiliz zırhlı tugayına ayrı ayrı taarruz edebilmek için Panzer Tümenlerine

⁴⁹ Agar-Hamilton, J.A.I., and L.C F. Turner. The Sidi Rezegh Battles, 1941. Cape Town: Oxford, 1957, 153'ten aktaran David Brock Katz, a.g.t., 64.

⁵⁰ David Brock Katz, a.g.t., 64. İngiliz kayıpları ile ilgili Thomas J. Willmuth a.g.t., 34'te 24 sayısını vermektedir.

⁵¹ Ali Fikret Atun, a.g.e., 49

⁵² David Brock Katz, a.g.t., 69

Gambut civarında toplanma bölgesi işgal etme emri verdi. 22 Kasım günü Rommel yakıt ve mühimmatını tamamlayan Panzer tümenlerine nispi muharebe gücü aleyhinde olmasına rağmen taarruz emri verdi. İngiliz 22 ve 4'üncü Zırhlı Tugayları, 7'nci Zırhlı Tugaydan arta kalan birlikleri ile temas kurmuşlar ve 180 tanklık bir kuvvet oluşturmuşlardı. 21'inci Panzer Tümeni etkili bir topçu ateşi desteğinde Sidi Saleh'teki İngiliz birliklerine, kuzey istikametinden taarruz etti. Tam bir baskın etkisi sağlanan bu taarruz ile iyi bir sevk ve idareden yoksun İngiliz birlikleri ağır zayıat verdi.⁵³ Bütün bunlar yetmezmiş gibi 15'inci Panzer Tümeni de akşamüstü güney doğudan taarruza katıldı. 4'üncü Zırhlı tugayın karargâhı da dâhil olmak üzere birçok esir alındı. Ele geçen malzemeler içinde savaş gereçleri ve hatta tanklar da vardı.⁵⁴ Rommel Hitler'den alamadığını İngilizler'den alıyordu. 22 Kasım akşamında İngilizler 498 tank kaybetmişken, Almanlar sadece 100 tank yitirmişlerdi.⁵⁵

22 Kasım'ın ilgi çekici diğer bir olayı ise Cunningham'ın sonunda 13'üncü Kolorduya ilerleme emri vermesiydi. 22 Kasım akşamında Capuzzo işgal edilirken 6'ncı Yeni Zelanda Tugayı da Sidi Rezegh'e ilerliyordu. Bu tugay ilerlemesi esnasında Alman Afrika Kolordusu karargâhı ile muharebeye tutuştu ve karargâhı esir aldı. Crüwell ileri hatta olduğu için kurtulmuştu.⁵⁶

23 Kasım sabahı İngiliz 7'nci Zırhlı Tümenini imha etmek isteyen Rommel Ariete Tümeni ile birleşmeyi içeren bir taarruz planı hazırladı ve taarruzu başlattı. İngiliz kuvvetleri, Panzer ve Ariete Tümenleri arasında imha edilecekti. Muharebe sonunda 5'inci Güney Afrika Tugayı tamamen imha edildi, 7'nci Zırhlı Tümeinde ise neredeyse hiç sağlam tank kalmamıştı. Tobruk garnizonundaki 70'inci Tümenin huruç harekâtı da kontrol altına alınmıştı.⁵⁷ Almanların kayıpları da azımsanamayacak ölçüdeydi. Bu Almanların Tobruk Harekâtı süresinde ödedikleri en büyük bedel olacaktı.⁵⁸ Önceki günlerde ele geçen onca malzeme ve tankın sağladığı üstünlük kaybolmuştu.

23 Kasım'da alınan ağır yenilgiden sonra Cunningham geri çekilmeyi düşünürken, 8'inci Ordu karargâhına gelen Auchinleck, Cunningham ve Galloway ile özel olarak bir görüşme yapmış, taarruza devam edilmesini emretmiş ve sonrasında durumu İngiliz kabinesine de bildirmiştir.⁵⁹ İngilizler için her şey kötüye giderken Rommel stratejisini değiştirdi ve birliklerini toplayarak 24 Kasım'da Mısır hududuna yöneldi. 21'nci Panzer Tümenine bizzat

⁵³ Ali Fikret Atun, a.g.e., 51.

⁵⁴ Liddell Hart, II.Dünya Savaşı Tarihi 1, 202.

⁵⁵ David Brock Katz, a.g.t., 75

⁵⁶ Liddell Hart, II.Dünya Savaşı Tarihi 1, 202.

⁵⁷ Ali Fikret Atun, a.g.e., 52.

⁵⁸ Liddell Hart, II.Dünya Savaşı Tarihi 1, 203.

⁵⁹ Alexander Joffe, Operation Crusader and the Desert War in British History and Memory: "What is Failure? What is Loyalty?", Bloomsbury Yayıncılık, eBook, 2020, 29, 30.

komuta eden Rommel 15'inci Panzer Tümenine kendisini takip etmesini emretti. İtalyanlar ise bir zırlı bir de motorlu tümenin takibe katılacaklarını bildirmişlerdi. Ancak bu gerçekleşmedi. Buna rağmen Rommel'in bu saldırısı 8'inci Ordu karargâhında kargaşaya neden oldu.⁶⁰

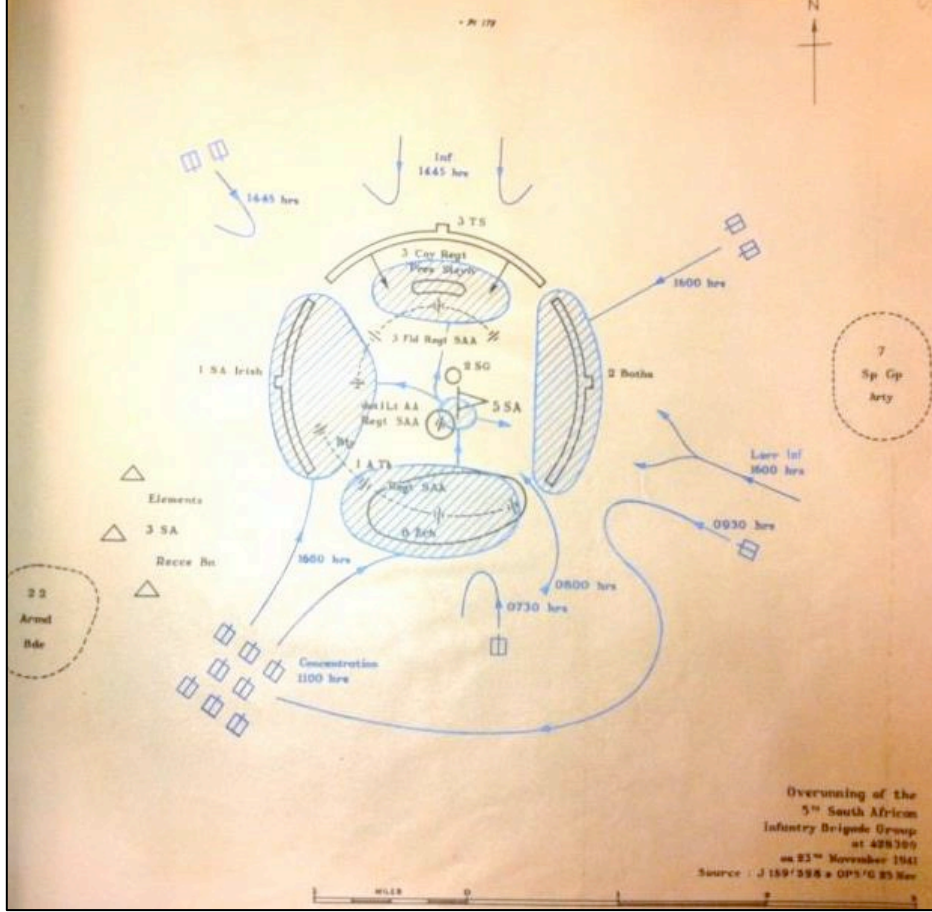

Şekil-4: 5'inci Güney Afrika Tümeninin İmhası

Agar-Hamilton, The Sidi Rezegh Battles, p. 242'den aktaran David Brock Katz, a.g.t., 80. Totensonntag (Sunday of the Dead, Ölüm Pazarı) olarak da bilinir.

15'inci Panzer Tümeni yakıtı bittiği için Rommel'i takip edemedi. Bardia kuşatmasını kaldıramayan Rommel, 8'inci Ordu Karargâhı ve Sidi Omar'ı da ele geçiremedi. 25 Kasım'daki muharebeler Almanlar için hayati değerde olan tankları kaybettirmekten başka bir işe yaramamıştı. Almanlar ne İngiliz birliklerinin birbiri ile irtibatını kesilebilmiş ne de hedefler ele geçirilebilmişti. Bu karşılık İngiliz 70'inci Tümen ile Yeni Zelanda Tümeni irtibat sağlamayı başarmıştı.

26 Kasım'da gerisindeki İngiliz tehdidinin boyutunu anlayan Rommel, 21'inci Panzer Tümeni ile Sidi Rezegh'e, 15'inci Panzer Tümeni ile de 5'inci Yeni Zelanda Tugayına yöneldi.

⁶⁰ Liddell Hart, II.Dünya Savaşı Tarihi 1, 203

Almanlar tarafından, 5'inci Yeni Zelanda Tugayı, tugay komutanının da içinde olduğu 800 esirle birlikte ele geçirildi. Müteakiben 15'inci Panzer tümeni de Tobruk'a doğru ilerlemeye başladı.⁶¹ Diğer Yeni Zelanda tugayları ise hem İtalyanlara hem de Almanlara karşı iyi bir savunma sergileyerek Sidi Rezgh ve Ed Duda'yı elde bulundurmuşlardı.⁶²

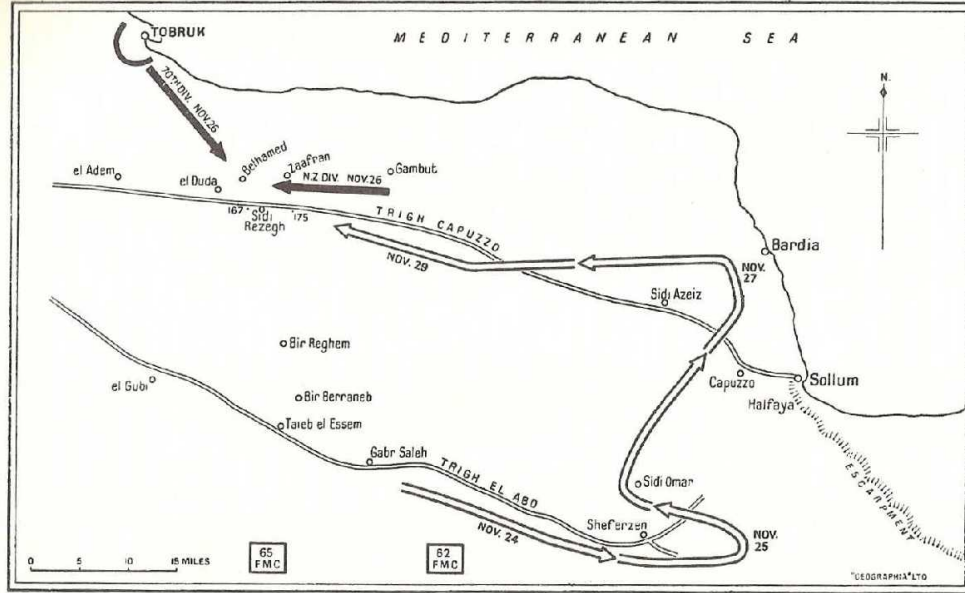

Şekil-5: Rommel'in 24-29 Kasım Tarihleri Arasındaki Taarruzları

<http://www.desertrats.org.uk/battles1941.htm> Erişim Tarihi: 08.05.2021

27 Kasım 1941:

Bir kez daha Sidi Rezegh'te Müttefikler ve Mihver güçleri karşılaşıyordu. 21'inci Panzer Tümeni Yeni Zelanda Tümenine, 90'ıncı Tümen kuzeyden Zaafran'a, 15'inci Panzer Tümeni Ed Duda'ya taarruz ederken Ariete Tümeni de bu taarruzların güney yan emniyetini alıyordu.⁶³ İngilizler tank sayısı azalan 7'nci Zırhlı Tümeni takviye etmişlerdi. Tank sayısı 130'a çıkan bu tümen 15'inci Panzer Tümenine taarruz etti. 22 ve 4'üncü Zırhlı Tugaylar ile muharebeye tutuşan 21'inci Panzer Tümeni 15'inci Tümene yardım edememişti. 21'inci Panzer Tümeninin geri çekilme yolları yıkanmış, Trigh Capuzzo'dan batıya doğru tümenin hareketi sekteye uğramıştı. Karanlık çökünce savunma pozisyonu almak için çekilen İngiliz birliklerinin yardımıyla 21'inci Panzer Tümeni gece ilerlemeye devam etti.⁶⁴ Ertesi gün tanksavar perdesi karşısında pek etkili olamayan İngilizler gece aynı hatayı yapacaklardı.

⁶¹ Ali Fikret Atun, a.g.e., 53.

⁶² <https://www.sidirezegh.co.nz/Operation-Crusader-An-Overview/> Erişim Tarihi: 24.05.2021

⁶³ Ali Fikret Atun, a.g.e., 53.

⁶⁴ Liddell Hart, II.Dünya Savaşı Tarihi 1, 207, 208.

29 Kasım'da 15'inci Panzer Tümeni Sidi Rezegh istikametinde taarruz etti. 21'inci Panzer Tümeni'nin de takip etmesi gerekiyordu ancak tümen komutanı Johann von Ravenstein'in keşif sonrası Müttefiklere esir düştü.⁶⁵

30 Kasım'da tekrar irtibat kurmayı başaran Alman ve İtalyan kuvvetleri koordineli bir taarruzla Sidi Rezegh'i savunan Yeni Zelanda Tugayına saldırdı. Gün boyu yaşanan şiddetli çatışmalar sonunda Yeni Zelanda Tugayı kuşatıldı. 1 Aralık'ta ise takviye kuvvetler ile güçlenen 4'üncü Zırhlı Tugay, Panzerlerin üzerine atıldı. İki buçuk saat sonra Yeni Zelanda Tugayından arta kalanlar ile temas sağlayabildi.⁶⁶ Yeni Zelanda Tugayının esir sayısı bine yakındı, ayrıca 26 adet top da artık Almanların elindeydi.⁶⁷

Daha küçük muharebelerin yaşandığı üç günün ardından 4 Aralık gecesi Rommel, Panzerlerinin aldığı büyük hasarı göz önüne alarak Tobruk kuşatmasını kaldırmaya karar verdi. 5 ve 6 Aralık'ta Müttefikler Bir El Gubi'deki İtalyan kuvvetlerine taarruz etseler de muvaffak olamadılar. Takviyelerle tank sayısı 136'ya kadar çıkan ve bu sayede Afrika Kolordusundaki panzerlerin yaklaşık üç katı tankı olan 4'üncü Zırhlı Tugay, Panzerlerin geri çekilmesini önleyemedi.⁶⁸

Hem Alman hem de İtalyan genelkurmayları ile görüşen Rommel 1941 sonuna kadar takviye alamayacağını öğrenince 7 Aralık'ta Gazala ve güneyi hattına çekilmeye karar verdi.⁶⁹ Mihver devletlerinin muharebeyi keserek yaptıkları geri çekilmeye geç reaksiyon gösteren müttefikler ancak 9 Aralık'ta ilerlemeye başladı ancak Alman artçı kuvvetleri tarafından durduruldu.⁷⁰

13 Aralık'ta 13'üncü Kolordu takip harekâtını başlattı ve Gazala hattındaki Mihver güçlerine yüklendi. Gazala hattına cepheden taarruz eden tespit kuvvetlerine karşı iyi bir şekilde direnen Alman kuvvetlerine rağmen, kanatları savunun İtalyan Kolordusu kuşatma manevrası icra eden İngilizler karşısında geriledi ve 13'üncü Kolordu Sidi Breghisc'e kadar ilerledi. Ancak Alman panzerlerinin karşı taarruzu, İngiliz kuşatmasının tamamlanmasını engelledi. Müteakip iki günde de kuşatma manevraları başarısız oldu. 13 Aralık akşamı Rommel'in elinde kalan 30 civarındaki tanka karşı 13'üncü Kolordu Komutanı Gen. Godwin-Austen 200 tankla taarruza hazırlanıyordu.⁷¹

⁶⁵ <https://natlib.govt.nz/records/22540253> Erişim tarihi: 24.05.2021

⁶⁶ Liddell Hart, II.Dünya Savaşı Tarihi 1, 208.

⁶⁷ Ali Fikret Atun, a.g.e., 54.

⁶⁸ Liddell Hart, II.Dünya Savaşı Tarihi 1, 209.

⁶⁹ David F. Tosch, *German Operations in North Africa: A Case Study of the Link Between Operational Design and Sustainment* US Army Command and General Staff College, School Of Advance Military Studies Yıl 1987 sayı ADA184732, 15.

⁷⁰ Liddell Hart, II.Dünya Savaşı Tarihi 1, 209.

⁷¹ A.g.e., 210.

Tüm cephe hattındaki gelişmeleri değerlendiren Rommel, 15 Aralık günü Alman Genelkurmayına şu mesajı göndermişti:

“Dört hafta devamlı ve ağır zayıatlı geçen bir muharebeden ve parlak mahalli muvaffakiyetlere rağmen, birliklerin muharebe kudreti, cephane, silah ve diğer ikmal maddelerini alamadığımızdan dolayı eksilmiştir. Gazala bölgesini tutmak istiyorum fakat Mekili ve Derne yoluyla bir çekilme (16/17 Aralık) çevrilmek ve tahrip edilmekten kurtulmak için sakınılmaz bir hal almıştır.”⁷²

Mersa Brega (El Ageyla hattı), Rommel’in Kuzey Afrika’da İngilizlere karşı ilk taarruzun çıkış noktası, artık geri çekilmek için belirlenen yeni hat olmuştur. 16 Aralık gecesi Alman kolordusu ve 20’inci İtalyan Kolordusu çöl boyunca geri harekâtına başlarken çoğunluğu piyade tümenlerinden oluşan 21’inci İtalyan Kolordusu sahil şeridini takip ediyordu.⁷³

İngilizler etkili bir takip harekâtı icra edemediler. İtalyanların daha önce geri çekilirken yaşadığı acı tecrübelerden neredeyse hiçbirini tatmadan yollarına devam eden Almanlar, 27 Aralık’ta 22’nci Zırhlı Tugay’a taarruz etti. 8’inci Ordunun öndeki birliklerini geri çekilmeye zorladı. İngiliz 22’nci Zırhlı Tugay’ının 65 tankı, Rommel’in Tobruk Harekâtı boyunca aldığı tek takviye olan ve 19 Aralık’ta Bingazi limanına çıkan iki tank bölüğünün Afrika Kolordusuna katılması sayesinde bertaraf edilmişti.⁷⁴ Bu sayede Mihver Güçleri El Ageyla hattına geri çekilmelerini tamamladılar.

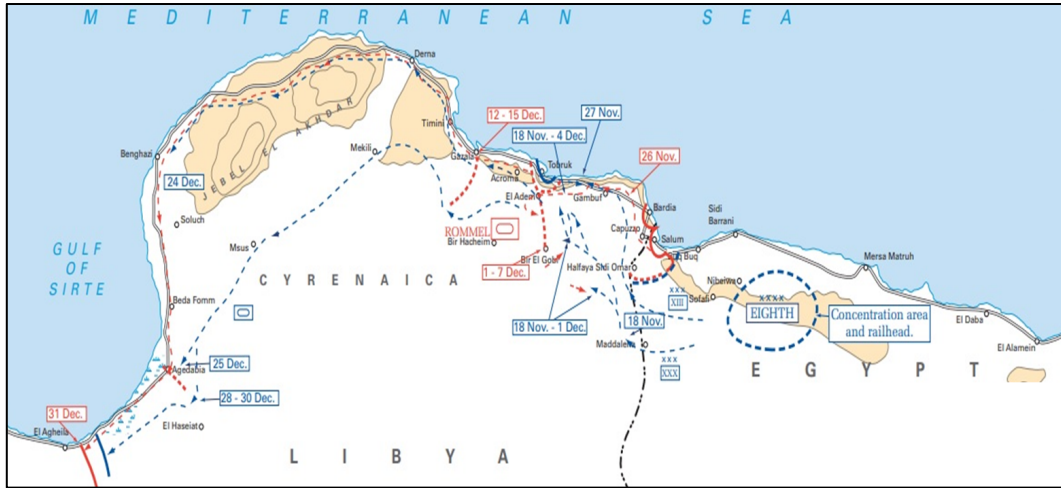

Şekil-6: Mihver Güçlerinin 26 Kasım – 31 Aralık Arasında İcra Ettiği Geri Çekilme Harekâtı

https://www.westpoint.edu/sites/default/files/inline-images/academics/academic_departments/history/WWII%20Europe/WWIIEurope35Combined.pdf Erişim Tarihi: 24.05.2021

⁷² Paul Carrel, a.g.e., 64.

⁷³ Liddell Hart, II.Dünya Savaşı Tarihi 1, 211.

⁷⁴ Liddell Hart, II.Dünya Savaşı Tarihi 1, 211.

Tarafların Hareket Tarzlarının Ve Muharebelerin Tahlili

Harekât:

Müttefiklerin Tobruk Harekâtını icra etmelerindeki asıl amaç; Mihver kuvvetlerinin Süveyş Kanalı ve bu deniz yolundaki İngilizler seyrüsefer serbestisi üzerinde yarattığı ve yaratabileceği tehdidi tamamen ortadan kaldırmaktır. Bunun için de Rommel ve Panzerleri yok edilmeliydi. Son bir yılda İngilizler karşısında aldığı zaferler ile Nazi Almanya'sının gücüne güç katan Rommel mutlaka yenilmeliydi.

Mevcut duruma bakıldığında Müttefiklerin ana hatlarıyla savunma pozisyonundaki birlikleri mevziinde tutacak bir tali taarruz grubuna ve Panzer Tümenlerini taarruzla imha edecek asıl taarruz kuvvetine ihtiyaçları vardı. Ayrıca kuşatma altındaki Tobruk'ta bulunan ve yarma harekâtı icra edecek birliklerle temas sağlayacak birleşme kuvveti ve zamanı geldiğinde muharebeye etki edebilecek güçte bir ihtiyat gerekiyordu. Cunningham da küçük bir farkla birliklerini böyle tertiplemişti. 30'uncu Kolordu Panzerleri imha ettikten sonra Tobruk'taki 70'inci Tümen ile birleşme sağlayacaktı.

Aslında Cunningham 30'uncu Kolordunun Panzer Tümenlerine karşı yapacağı harekâtı basitçe Sidi Omar – Fort Maddalena hattından Gabr Saleh istikametinde kuşatıcı manevra yapmak ve burada Rommel'in karşı taarruzu neticesinde panzer tümenlerini imha etmek şeklinde planlamıştı. Bu plan Cunningham'ın iki varsayımı üzerine oturtulmuştu. İlk olarak Rommel Panzer Tümenleri ile karşı taarruza geçecekti, Müttefik Komutanı Cunningham, Mihver Komutanı Rommel'in bunu ilk gün yapacağını bekliyordu, ikinci olarak Panzer Tümenleri ile 30'uncu Kolordu karşı karşıya gelecekti.

Bu iki varsayımın da gerçekleşmediğini bilmekle birlikte, temeline düşmanın bağımsız bir hareketini, etkisini, alan reaktif bir taarruz planının gerçekte nasıl bir taarruz planı olduğu da sorgulanmalıdır. İngilizlerin taarruz ettikten sonra hâlâ sayısal ve taktiksel üstünlüğe sahipken savunma pozisyonu alıp Almanların saldırmasını beklemesi başta inisiyatif, çeviklik, tempo ve cüret olmak üzere taarruzun nitelikleri ile uyuşmamaktadır. İnisiyatifi düşmana bırakan bu plan, Tobruk Harekâtındaki Müttefik kayıplarının ilk nedenidir.

Harekâtın ilk günü Mihver kuvvetleri karşı taarruza geçmeyince ikinci gün 30'uncu Kolordu parçalara ayrılarak ana planın terk edilmiştir. Bu manevra Cunningham'ın karşı taarruzu ilk gün beklediğinin ve bunun gerçekleşmemesi halinde bir ihtimalat planı⁷⁵ yapmadığının ispatı niteliğindedir. Bütün planın Rommel'in ilk gün yapacağı karşı taarruza bağlanmış olmasına rağmen Auchinleck'in bu planı nasıl kabul ettiğini anlamak oldukça zordur.

⁷⁵ İhtimalat plânları muhtemel olaylar içindir ve esas plâna alternatif olarak hazırlanır.

30'uncu Kolordu'nun panzerleri üzerine çekmeyi beklediği bölge olarak Gabr Saleh bölgesinin seçimi üzerinde de durulmalıdır. Düşmanın karşı taarruzunu bekleyen 30'uncu Kolordu'nun tüm kuvvetiyle Tobruk'a yönelmesi ve savunma için daha elverişli olan, ayrıca muhtemel birleşme için de umut vaat eden Sidi Rezegh bölgesi daha elverişli gözükmemektedir. Müttefiklerin müteakip günlerdeki manevraları 13'üncü Kolordunun batı kanadının emniyetini daha kolay almak için Gabr Saleh bölgesinin seçildiğini düşündürmektedir. Ancak tanksavar silahları ve topçu ile desteklenen 13'üncü Kolordu'nun kendi emniyetini alabileceği unutulmamalıdır. Kaldı ki Rommel'in 30'uncu Kolordu Tobruk'a ilerlerken Panzerini 13'üncü Kolordu üzerine göndermesi mantıklı gözükmemektedir.

Muharebenin ikinci gününde 22'nci Zırhlı Tugayı Bir El Gubi'ye, 4'üncü Zırhlı Tugayı doğuya 13'üncü Kolordunun batı yan emniyetine gönderen, 7'nci Zırhlı Tugayı ise Gabr Saleh'te merkezde bırakan İngilizler, Panzerleri imha edecek üstün tank gücünü bu manevra ile 100 kilometreden fazla bir alana yaymışlardır. Bu tankların darbe etkisini sınırlamakla kalmamış ayrıca topçu desteğini de azaltmıştır. "Tankla sadece tankın muharebe edeceği" fikrine saplanan İngilizlerin, tankların kullanımı konusunda bu kadar yanlış adım atmasının ardındaki nedeni ise 5 Ekim 1941'deki bir uçak kazasında aramak yanlış olmayacaktır. Korg. Pope, 30'uncu Kolordunun Gen. Norrie'den önceki komutanı, İngilizlerin tank kullanımı konusunda öne çıkan tecrübeli komutanlarından⁷⁶ Uçak kazasında hayatını kaybeden Pope'un yokluğunda tankların pervasızca kullanımına kimsenin karşı çıkmaması ise ancak dönemin İngiliz yüksek komutasının savaşın değişen atmosferine ve gelişen teknolojiye ayak uydurma yetersizliği ile açıklanabilir.

Mihver devletlerin harekâta yönelik planlarına değinmeden önce Alman ve İngilizlerin bugün modern orduların da kullandığı göreve yönelik teşkilatlanmalarını incelemek fayda sağlayacaktır. Yıldırım Harbi doktrini ile tankların kullanım konseptini değiştiren ve tankları piyade, topçu, hava savunma, istihkâm ve uçaklarla birlikte kullanan Almanlar teşkilatlanmalarını da buna göre yapmışlardır. 15'inci Panzer Tümeninin kuruluşunda iki taburlu Panzer Alayı, Piyade Alayı, Makineli Tüfek Taburu, İstihkâm Taburu, Keşif Taburu, Tanksavar Taburu ve topçu Alayı yer almaktadır.⁷⁷

Bu yapılanmanın muharebe alanında birliklere esneklik sağladığı ve karşılaşılabilecek tehditlerin neredeyse hepsine tedbir getirmeye imkân sağladığı ortadadır. Almanların

⁷⁶ http://www.hambo.org/lancing/view_man.php?id=237 Erişim Tarihi: 10.05.2021

⁷⁷ <https://www.axishistory.com/books/150-germany-heer/heer-divisionen/4071-15-panzer-division> Erişim tarihi: 24.05.2021

uyguladığı bu teşkilat yapısı ve yeni doktrinleri, geleneksel İngilizlere göre daha çabuk ve etkili kararlar almalarını kolaylaştırmıştır.

İngilizler, Almanların elindeki tanksavar silahlarının gücünün farkındaydı. Almanların elindeki 37, 50 ve 88 mm.lik tanksavar silahları, Müttefiklerin elindeki Crusader ve M3 Hafif Tanklara karşı 500 metre ile 1000 metre arasında etkiliydi. 50 mm.lik tanksavar silahı 500 metrede Matilda II ve Valentine tanklarının yan zırhlarını delebiliyordu. 88'likler için ise İngiliz tanklarının tespit edilmesi yeterliydi, metre, mesafe ve vuruş noktasının önemi yoktu. Butler'ın da dediği gibi “*Alman tanksavar silahları çöldeki muharebelere hükmediyordu.*”⁷⁸ Bunun için İngiliz Kraliyet hava kuvvetleri harekâtın ilk gününde bu tanksavar silahlarını etkisiz hale getireceklerdi.

Ancak daha önce de belirtildiği gibi 17 Kasım günü yaşanan fırtına nedeniyle Alman uçakları gibi İngiliz uçakları da havalanamamış, İngilizler için hem istihbarat toplama hem de tanksavarları imha görevi yerine getirilememiştir. Bu eksikliğe rağmen asıl planda bir değişikliğe gidilmemiş olması düşündürücüdür.

Rommel'in Tobruk konusundaki ısrarını anlamak için fazla bir çabaya gerek yoktur. Koca bir kolordunun ikmali için Bingazi'nin yeterli olmaması, Trablus limanının uzak olması, doğuya doğru yapılacak bir harekât için ciddi bir risk teşkil etmektedir. Bununla birlikte Rommel, Almanya'nın, Polonya işgali sonrasında Fransa ve Rusya arasında kaldığı gibi Tobruk'u savunan İngiliz kuvvetleri ve 8'inci Ordu arasında iç hat⁷⁹ konumundadır. Bu nedenlerle Tobruk mutlaka ele geçirilmelidir.

Apaçık gerçeklere rağmen Rommel Aralık sonundaki iki tank bölüğünden ibaret takviye haricinde Alman genelkurmayı tarafından destek almamıştır. Bunun ana nedeninin Alman genelkurmayı ve Hitler'in bu cepheyi basit bir tali taarruz bölgesi olarak görmesi ve Rommel'in gördüğü potansiyeli fark edememeleri ya da gerçekçi bulmamaları olabilir.

Rommel istihbarat birimlerinin İngilizlerin taarruz hazırlıkları içinde olduğunu bildirmesi üzerine bu hazırlıkları teyit etmek ve daha önceden Bir El Kireigat'ta olduğunu öğrendiği Müttefik yakıt depolarını imha etmek için 14 Eylül 1941'de “Operation Sommernachtstraum”u başlatmıştır. İngilizlerin asıl taarruz kuvvetlerini başarı ile gizlemeleri ve Bir El Kireigat'taki yakıt deposunu bir süre önce terk etmiş olmaları nedeniyle bu taktik akın Rommel için tam biz zaman kaybı olmuştur. Her ne kadar İngilizlere ait planlar ele

⁷⁸ Daniel Allen Butler, *Field Marshal The Life And Death of Erwin Rommel*, (Oxford, Casemate Publishers, 2015), 280

⁷⁹ İç Hat kavramı birbiri ile farklı birden çok cephede aynı anda savaşmak durumunda kalan birlik veya devletler için kullanılmaktadır. 1914 Tannenberk Muharebesinde Almanlar Ruslara karşı, Arap İsrail savaşında İsrail Arap kuvvetlerine karşı iç hat manevrası uygulamıştır. Ayrıntı için bak. Necati Ulunay Ucuzsatar, *Askeri Coğrafya*, (İstanbul, Harp Akademileri Basımevi, 1986), 166.

geçtiyse de bunlar sahtedir. Aralık 1941'den önce taarruzun planlanmadığı ve Mersa Matruh'a çekilineceğini söyleyen planlar önceden hazırlanmıştır.⁸⁰ İngiliz taarruz hazırlıkları hızla devam ederken 1 Kasım'da iki haftalığına Roma'ya yaptığı ziyaret⁸¹ Operation Sommernachtstraum'da kaybettiklerinin yanında Rommel'in İngilizler ve taarruz hazırlıkları hakkında yanlış bir izlenime kapıldığının da göstergesidir.

18 Kasım'da İngiliz 30'uncu Kolordunun Zırhlı tugaylarının ilerleme düzenine göre zırhlı taşıyıcılar (armed car battalion)⁸² tankların önünden ilerlemiştir. Her zırhlı tugayın önünden ilerleyen birer tabur, Alman keşif birlikleri ile muharebeye giren ilk unsurlar olmuştur. Öğleye kadar tankları kullanmayan Norrie, nihayet vurucu gücünü devreye sokarak Alman ve İtalyan keşif perdesini geriye atmayı başarmıştır. Gabr Saleh'e ulaşan 7'nci Zırhlı Tugay ilk gün hedefini ele geçirmiştir. 4 ve 22'nci Zırhlı Tugaylar da Gabr Slaeh civarına ulaşmıştır. Böylece Norrie planın ilk aşamasını tamamlamış ve Rommel'in karşı taarruzunu beklemeye koyulmuştur.

30'uncu Kolordunun ilk gün harekâtı incelendiğinde yaklaşık iki alaya tekabül eden Alman (33'üncü ve 3'üncü Keşif Taburları) ve İtalyan (Keşif Grubu) keşif birlikleri ile ciddi manada zaman kaybettiklerini ifade etmek yanlış olmayacaktır. Nispi muharebe gücü incelendiğinde, tankların daha erken muharebeye sokulması ile ilk gün hedeflerini ele geçirmek ve muharebeye tutuşan keşif birliklerini geri çekilmelerine fırsat vermeden imha etmek olası gözükmektedir.

Yeni gün ile birlikte beklenen karşı taarruz gerçekleşmeyince Rommel hiçbir şey yapmayarak İngiliz planlarını bozmuştur. Cunningham bu noktada planının çöktüğünü fark etmiş olmalı ki orijinal plandan farklı bir yol izlemeye çalışmıştır. Bu durumda 7'nci Tümenin toplu halde Sidi Razegh'e ilerleyerek Rommel'i tepki göstermeye zorlaması ana plan çerçevesinde en makul seçenek gibi gözükmektedir. Ancak Cunningham 7'nci Tümenin sadece 1 zırhlı tugayı (7'nci Zırhlı Tugay) ile Sidi Rezegh'e yönelmiş, 22'nci Zırhlı Tugayı Bir El Gubi'de tank ve topçuyla desteklenen savunma pozisyonu almış İtalyanların üzerine yollamış ve 4'üncü Zırhlı Tugayı da 13'üncü Kolordunun yan emniyeti için kuzey doğu istikametine hareket ettirilmiştir.

Tank kuvvetini bu şekilde parçalaması daha önceki bölümlerde de eleştirilen Cunningham, bu hareketi ile sıklet merkezi prensibinden ayrılmış ve sayısal üstünlüğü de kaybetmiştir.

⁸⁰ <https://siegburg.de/2020/05/operation-sommernachtstraum/index.html> Erişim tarihi: 10.05.2021

⁸¹ Daniel Allen Butler, a.g.e., 291

⁸² Bu birlik zırhlı araç verilmiş piyade birliğidir.

Önceliğin düşmanın panzerlerini imha etmek olduğu bir planda kuvvetlerin bu şekilde kullanımını en basit hali ile planı terk etmek ile açıklanabilir.

22'nci Zırhlı Tugayın Bir El Gubi'ye taarruzu 7'nci Zırhlı Tugayın Tobruk istikametindeki manevrasının güney yan emniyetini de alacağından aslında pek de garip karşılanmamalıdır. Ancak ilk darbeyi indirmesi ve düşmana ciddi bir zayıt verdirmesi düşünülen 22'nci Zırhlı Tugayın, derhal görevini beraber Bir El Gubi'ye taarruz edeceği başka birliklere bırakarak 7'nci Tugayı desteklemesi daha uygun bir hal tarzı olarak değerlendirilebilir. Bunun yerine 22'nci Zırhlı Tugay'ın tek başına taarruza kalkışması ile 7'nci Zırhlı Tugay daha uzun süre yalnız kalmıştır. Buna ilave olarak planda asıl hedef olmayan İtalyanlara karşı 22'nci Zırhlı Tugayın tanklarının üçte biri de yok olmuştur. Bu saldırı yerine zaten Bir El Gubi'de savunma pozisyonunda bulunan İtalyan 132'nci Ariete Tümenini yeterli kuvvetle tespit ederek 7'nci Zırhlı Tugayın Tobruk istikametindeki taarruzuna katılmak 22'nci Zırhlı Tugay için daha mantıklı ve uygun bir manevra olarak öne çıkmaktadır.

19 Kasım öğleden sonra nihayet Rommel İngilizlerin taarruzuna kanaat getirdikten sonra Gabr Saleh istikametinde bir birlik göndermesi için emir verdiğinde Crüwell'in gönderdiği birlik kendisinden sayıca silahça daha zayıf İngiliz birlikleri ile karşılaşmıştır. Tank taburları halinde hareket eden İngilizler yine karşılarında tam bir muharebe grubu bulmuşlardır. Bu ana planın çatısını oluşturan sayı ve özellikle de tank üstünlüğü kavramlarını anlamsız kılan başka bir olaydır.

Bu muharebe sonrasında abartılı savaş sonuçları İngilizlerin M3 tankları ile Alman Panzerlerini alt edebileceği düşüncesi ortaya çıkmış olmalıdır ki ertesi gün 4'üncü Zırhlı Tugay toplanarak Panzerler üzerine atılmıştır. Bu esnada İngiliz komuta kademesindeki hiçbir komutanın Gabr Saleh ya da Sidi Rezegh'te kuvvetleri toplayarak Almanlardan daha üstün muharebe gücünü tek noktadan kullanmayı düşünmemesi şaşırtıcıdır.

19 Kasım akşamı Rommel'den istediği hareket serbestisini alan Crüwell, bir önceki günün istihbarat raporlarına dayanarak Sidi Azez'de olduğuna inandığı ve Bardia'yı ele geçireceğini değerlendirdiği İngiliz zırhlı birliklerini imha etmek için 21'inci Panzer Tümenine Sidi Omar'a, 15'inci Panzer Tümenine de Gambut güneyine gitmesini emretmiştir. Bu sayede İngiliz birliklerini kuşatmak mümkün olacak ve iki Panzer tümeni birlikte İngiliz zırhlılarını imha edebilecektir. Sıklet merkezi prensibinin örnek seviyede bir uygulaması olabilecek bu manevranın tek eksiği geçerliliğini yitirmiş istihbarattır.

20 Kasım sabahı aldıkları emir üzerine harekete geçen Panzer Tümenleri buluşma noktalarına ve Sidi Azez'e vardıklarında aradıkları İngilizleri bulamamışlardır. Crüwell artık asıl hedefin Tobruk olduğunu anlamıştır. Artık İngilizlerin Gabr Saleh ve Sidi Rezegh'te topladıklarını

da bilmektedir. Önünde iki seçenek olan Crüwell önce tüm gücü ile Gabr Saleh'e saldırmayı sonra da Sidi Rezegh' yürümeyi seçmiştir.

20 Kasım öğleden sonra 4'üncü Zırhlı Tugayın zor duruma düştüğü anlayan Norrie, 22'nci Zırhlı Tugaya yardıma gitmesi emretmiştir. Ariete Tümeni ile muharebesini kesemeyen 22'nci Zırhlı Tugay, 4'üncü Zırhlı Tugaya yardıma yetişememiştir. 13'üncü Kolorduya bağlı Yani Zelanda tümenin Zırhlı Tugayı ise 4'üncü Zırhlı Tugaya sadece 10 km. uzaktadır. 13'üncü Kolordu Komutanı Godwin – Austin Cunningham'a yardıma gitmek izin hazır olduğunu bildirmesine rağmen Cunningham bunu kabul etmemiştir.⁸³ Alman Panzerlerini imha görevi verdiği 30'uncu Kolordunun işini kendi başına yapabileceğini düşünen Cunningham'ın ne kadar yanıldığı ortaya çıkmıştır.

Bu noktada baş gösteren Panzer tehdidine karşı uygulanabilecek hareket tarzı 7'nci Zırhlı Tugayın Sidi Rezegh'ten yardıma gelmesi olarak belirlenebilir. Ancak Cunningham bunun yerine 7'nci Tümenin Desek Grubu ve 7'nci Zırhlı Tugayın ileri harekâta devamla Tobruk kuvvetleri ile birleşmesini emretmiştir. Düşmanın ağırlık merkezi olarak Panzer Tümenlerini belirleyip imhası için de bir kolordu ayırdıktan sonra bunu yerine getirme şansını elinin tersiyle iten Cunningham'ın bu davranışını açıklamak mümkün değildir. Göz ardı edilen bir ağırlık merkezinin savaşın kaderini değiştiremeyeceği aşikârdır.

20 Kasım akşamı ertesi günkü saldırısı için Rommel Panzer Tümenlerini toplarken Cunningham hâlâ 4 ve 22'nci Tugayın ikmalini tamamlamaya çalışmaktadır. 21 Sabahı Panzer Tümenleri kuzey batı istikametinde ilerlemeye başlamıştır. 4'üncü Zırhlı Tugay ise daha ikmalini tamamlayamamıştır. 22'nci Zırhlı Tugay Crusader tanklarıyla 15'inci Panzer Tümenine yetişip temas sağlasa da bunların Panzerlerin dengi olmadığı anlaşılmıştır.

21 Kasım sabahı girişilen huruç harekâtı incelendiğinde ise 30'uncu Kolordunun aksine farklı unsurların nasıl birlikte kullanılabilceği 70'inci Tümen Komutanı Ronald Scobie⁸⁴ tarafından bir kez daha ortaya koyulmuştur. Scobie, tanklarla piyadeyi koordineli bir şekilde kullanmış, topçu ateşi ile yarattığı ateş perdesinden yararlanmış beş km.den fazla bir mesafeyi ve yaklaşık 1000 düşman esirini ele geçirmiştir.⁸⁵ Bu başarılı harekât farklı birliklerin birlikte kullanıldıklarında bu doktrinin mucidi sayılabilecek Almanlara karşı dahi etkili olduğunu göstermektedir.

Ancak 70'inci Tümenle birleşecek 7'nci Zırhlı Tümen unsurları için tehlike doğuda belirmiştir. İki Panzer tümeni üstlerine gelmektedir. 7'nci Zırhlı Tümen, Cunningham'ın ve

⁸³ Liddell Hart, II.Dünya Savaşı Tarihi 1, 201.

⁸⁴ David Brock Katz, a.g.t., 65.

⁸⁵ Adrian Stewart, *The Early Battles of Eighth Army Crusader to the Alamein Line, 1941 – 42*, (Pensilvanya, Stackpole Books, 2010) eBooks, 21.

Norrie'nin aldığı kararlar ve İngiliz birliklerinin başarısız girişimleri sonucu Alman ve İtalyanlar arasında kalmıştır. 7'nci Zırhlı Tümen Komutanı Gott, hem Panzer Tümenleriyle muharebeye tutuşmaya hem de birleşme harekâtına devam etmeye karar vermiştir. Bu anda 7'nci Zırhlı Tümen unsurlarının önce Panzerlere odaklanması gerektiğini ifade etmek gereklidir. Kuvveti bölerek zaten düşük olan başarı şansını iyice azaltmıştır.

22 Kasım'daki muharebelere İngiliz zırhlı tugaylarının hepsi katılmıştır. Ancak zırhlı tugaylar olması gerekenin aksine farklı zamanlarda muharebe alanına ulaşmaları sonucu Panzerlere karşı üstünlük sağlayamamışlardır. İkmal için muharebe meydanından ayrılan Panzerlerin yarattığı boşluk zırhlı tugaylar tarafından değerlendirilememiş ve aynı günün akşamı 4'üncü Zırhlı Tugay, 15'inci Panzer Tümeninin baskını sonucu faciayı yaşamıştır. Tugay karargâhının da içinde olduğu 160'a yakın subay ve asker ile 35 tank, zırhlı araç ve top dahi Almanların eline geçmiştir.⁸⁶ 4'üncü Zırhlı Tugay Komutanı, esir olmaktan kurtulsa da muharebe alanında Almanların adeta hediye ettiği zamanı değerlendirmesi ve akşam alacakaranlık sonuna kadar Almanların taarruz edebileceği ihtimalini aklında tutulması gerekirdi.

Sidi Rezegh etrafı cehenneme dönmüşken 13'üncü Kolordu ise ders niteliğinde bir kuşatma manevrası icra etmektedir. Golwin – Austin, Yeni Zelanda tümenini Mihver mevzilerinin batısında kuşatacak şekilde Sidi Azeiz istikametine ilerletmiş ve Sidi Omar – Sollum – Bardia hattındaki Mihver güçleri ile diğerlerinin temasını kesmiştir. Bu manevra hem kuşatılan birliklerin imhasını kolaylaştırması hem de 13'üncü Kolordu emrindeki Zırhlı birliklerin batıda çarpışan Müttefik kuvvetlerine destek vermesine imkân tanınması bakımından gayet yerinde bir karardır.

Cunningham'ın planının temelinde yer alan Alman Panzerleri ile tank muharebesi 22 Kasım günü yaşanmış ve İngilizler beşinci günün sonunda azımsanmayacak kayıplar vermiştir. Zafer düşünceleri ile meşgul Cunningham 24 Kasım sabahı karargâhında zayıt raporlarını alınca gerçeği fark etmiştir. Artık 30'uncu Kolordu, Panzerleri alt etmek bir yana dursun canını kurtarma telaşına düşmüş durumdadır.

Katz'ın çalışmasında da belirttiği gibi her ne kadar Alman zayıtları ile ilgili abartılı raporlar İngiliz karargâhında sevince neden olsa da yaşanan tank kayıpları operatif ve taktik seviyede Almanların üstünlüğünü ortaya çıkarmıştır:

⁸⁶ Thomas J. Willmuth, a.g.t., 43. Paul Carrel, Çöl Tilkileri eseri sayfa 49'da aynı olayda bir İngiliz generalinin de esir alındığını belirtir.

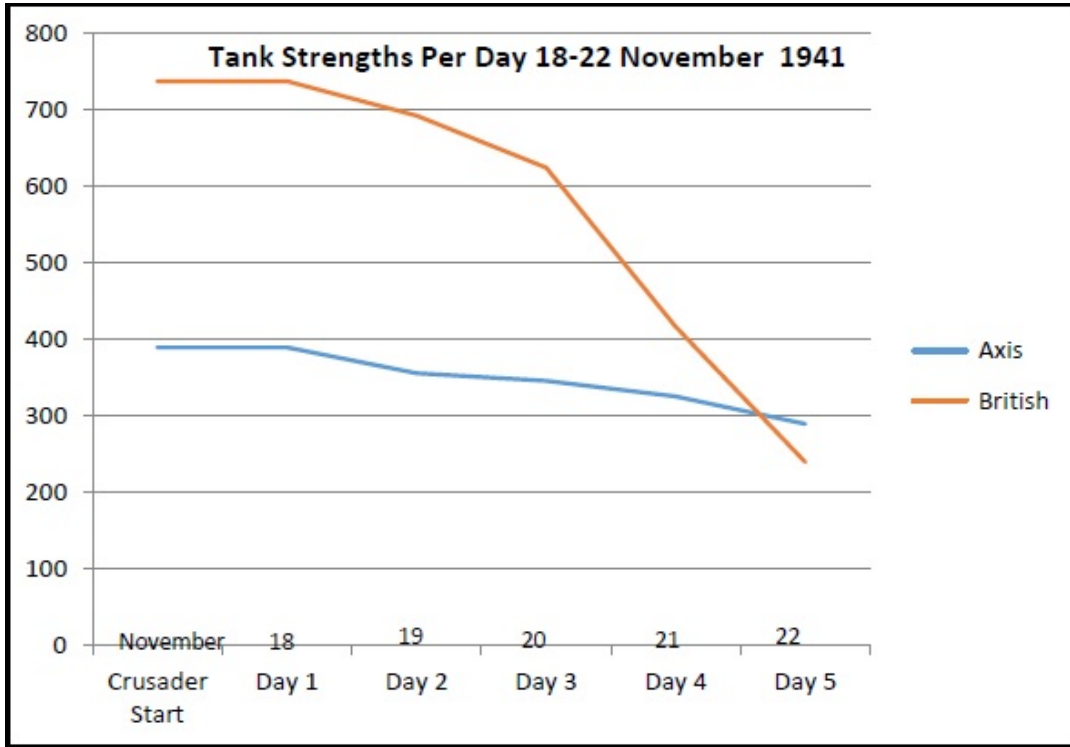

Şekil-7: 18 – 22 Kasım Arasında Tarafların Tank Kayıpları.

David Brock Katz, a.g.t., 76.

23 Kasım akşamı 5'inci Güney Afrika Tugayının tamamen imha edildiği ve 4'üncü Zırhlı Tugayın da ele geçirildiği haberi İngiliz karargâhına ulaşınca Cunningham geri çekilmeyi düşünmüştür. Cunningham'ın kurmay başkanı Gen. Galloway komutanının kararına katılmayarak durumu hem kolordu komutanlarına hem de Auchinleck'e bildirmiştir. Bu karara kafa yorduğumuzda Cunningham'ın kaybedilen tank üstünlüğü karşısında Panzerleri durdurmak için elinde bir kuvvet kalmadığına inandığı ve muhtemel bir Alman ilerleyişini durdurmak için harekât öncesi hatlarda savunmaya geçmeyi düşündüğü sonucuna varılabilir. Bu noktada Auchinleck durumu Cunningham'a göre daha isabetli değerlendirmiştir. Verilen bu kadar zayıflığa karşılık Almanların durumunun da iyi olmadığı gerçeğini fark eden Auchinleck'in Cunningham'ın aksine taarruza devam kararı muharebenin belki de tüm savaşın seyrini değiştiren karar olmuştur.

24 Kasım'da Rommel'in Gabr Saleh Sollum istikametinde giriştiği taarruz⁸⁷ 8'inci Ordu genelinde kargaşaya neden olsa da bunun yerine 7'nci Zırhlı Tümenin arta kalan unsurlarına toparlanmalarına imkân vermeden taarruz etmek daha ulaşılabilir bir hedef olarak belirlenebilir. Alman kuvvetleri için zararı faydasından çok olan bu harekâtın temelinde iyi bir tümen komutanı olan Rommel'in ordu komutanı olarak tecrübesizliğinin yattığını iddia etmek herhalde yanlış olmayacaktır.

⁸⁷ Kaynaklarda "Dash To The Wire" olarak geçen bu olay aslen Rommel'in karşı taarruzudur.

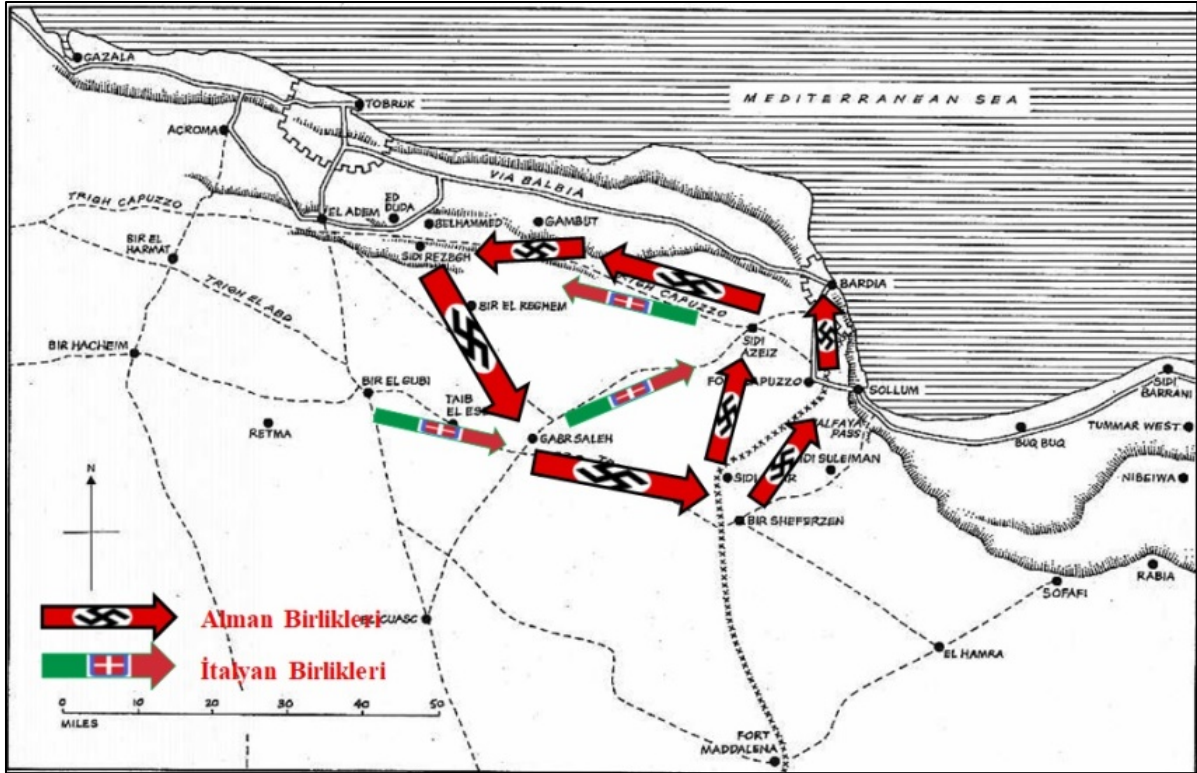

Şekil-8: Rommel'in 24 Kasım'da Başlattığı Karşı Taarruz

Harita <http://www.desertrats.org.uk/battles1941.htm> (Erişim tarihi: 10.05.2021) adresinden alınmış, manevralar ise kaynaklara istinaden yazar tarafından oluşturulmuştur.

Bu manevra ile 7'nci Zırhlı Tümenin artı kalanlar yeniden toparlanmak, arızalanan tanklarını onarmak ve dinlenmek için Almanların bulamadıkları zamana sahip olmuşlardır. Ayrıca 24 saat içinde Yeni Zelanda Tümeninin ileri harekâtı ile koordineli olarak Tobruk istikametine ilerleyebilecek sınırlı bir güce de kavuşmuşlardır. Rommel'in muharebenin gidişatını değiştiren seçimi Tobruk Harekâtındaki en büyük hatasıdır.

Her ne kadar sınırlı Alman kaynaklarını tüketmekten daha fazla bir işe yaramasa da bu manevra ile Rommel, Cunningham'ın savaşma azim ve kararlılığını tamamen ortadan kaldırmıştır. Auchinleck'in müdahalesi olmasa 8'inci Ordu'yu taarruzun başladığı hatlara çekecek olan Cunningham için bu bitirici hamle olmuştur. Rommel'in tehlikeli manevrası aslında amacına hizmet etmiş ancak Auchinleck'e takılmıştır. Bu manevrada Panzerlere en çok Kraliyet Hava Kuvvetleri tarafından zayıt verdirilmiştir. 25 Kasım ve sonrasında daha önceki günlerde dost düşman ayrımını yapamayan Kraliyet Hava Kuvvetleri, Rommel'in bu manevrasıyla İngiliz zırhlılarından uzaklaşmış panzerleri kolaylıkla ateş altına almıştır.

26 Kasım sabahı Auchinleck 8'inci Ordu Komutanı Cunningham'ı görevden alarak yerine kendi yardımcısı Tümgeneral Neil Ritchie'yi atamıştır.⁸⁸ Bu görev değişikliğinin temelinde Cunningham'ın taarruz yerine savunmayı öne alan düşünce yapısının bulunduğunu söylemek yerinde olacaktır. Elindeki avantajı savunma yaparak harcamak niyetinde olan ordu komutanını Cunningham'ı, kolordu komutanlarından daha genç, daha tecrübesiz ve hemen hemen tüm astlarından farklı düşünen Ritchie ile değiştirmek, an itibari ile Auchinleck'in yapabileceği tek hamle olmakla birlikte İngiliz savaş tarihine de not edilecek isabetli kararlar arasında yerini almıştır.

Rommel'in Sollum istikametinde hareketinden önce komutayı bıraktığı harekât başkanı Yarbay Siegfried Westphal, 26 Kasım akşamı ve 27 Kasım sabahı Rommel ve Crüwell'e ulaşamayınca, ulaşabildiği tek kişi olan 21'inci Panzer Tümeni Komutanı Gen. Johann von Ravenstein'a aldığı tüm emirleri iptal ederek derhal Tobruk kuşatmasında görevli birliklere yardıma gelmesini emretmişti.⁸⁹ Bu hareket muharebe sahasını doğru değerlendiren bir karargâh subayının inisiyatif olarak harekâtın gidişatına müdahalesinin başarılı bir örneğidir. Westphal'ın bu hareketi Rommel'in komutası altındayken yaptığını da unutmamak gerekir.

27 Kasım akşamı Tobruk istikametinde hareket eden 15'inci Panzer Tümenine Gambut güneyinde önce 22'nci Zırhlı Tugay hemen ardından da güneyinden 4'üncü Zırhlı Tugay saldırdı. Bu saldırı İngilizlerin harekâtın başından beri zırhlı birliklerini tek bir düşman birliğine birlikte ve aynı anda kullandıkları ilk muharebedir. Harekâtın başından beri planlanan bu hareket ilk defa uygulanmış 15'inci Panzer Tümeninin ilerleyişi durdurulmuştur. Gece çökünce güneye çekilen İngilizler gün içinde kazandıkları başarıyı heba ederek Almanların ilerlemesine için fırsat vermişlerdir. Burada gündüz yaşanan muharebenin gece sürdürülmesi için İngilizlerin taktiksel, teknik ve lojistik altyapılarının henüz oluşmadığı ortaya çıkmaktadır.

29 Kasım günü Sidi Rezegh'teki İngiliz kayıplarının sorumluluğu, 1'inci Günay Afrika Tugayı ve onun komutanı olan Gen. Dan Pienaar'a da yüklenmelidir. 28 Kasım öğleden sonra ve 29 Kasım sabahı Yeni Zelanda Tümenine yardım etmek için 30'uncu Kolordu Komutanı Norrie'den kuzeye ilerleme emri almasına rağmen belki de 5'inci Günay Afrika Tugayının akıbetine uğramamak için Pienaar oldukça isteksiz davranmış ve Yeni Zelanda Tümenini 30 Kasım akşamına kadar yalnız bırakmıştır.⁹⁰

⁸⁸ Ali Fikret Atun, a.g.e., 60.

⁸⁹ Liddell Hart, The Rommel Papers, (Londra, Collins, 1953), 167.

⁹⁰ Adrian Stewart, a.g.e., 34, 35.

1 Aralık akşamına kadar yaşanan muharebeler sonunda geri çekilmek zorunda kalan Yeni Zelanda Tümeninin arta kalan unsurları havanın kararmasını fırsat bilerek Alman birliklerinin arasından sıyrılmayı başarmıştır. Bu hareketi yapmaya alışık olan Almanların neden aynı taktiği kullanan Yeni Zelanda Tümenini kaçırdığı incelendiğinde etki edebilecek yakınlıktaki Alman kuvvetlerinin günlerdir aralıksız süren savaşın verdiği fiziksel yorgunluk ile boğuştukları anlaşılacaktır.

3 Aralık'ta iki keşif kolunu doğuya gönderen Rommel hiçbir şey elde edememiştir. İlk seferinde olduğu gibi kritik bir zamanda birliklerini ciddi mesafelere ulaşılması zor görevlere göndererek hatasını tekrarlaması Rommel'in Mısır hududunda kuşatılan birliklerini kurtarmayı ne kadar istediğinin göstergesidir. Ancak bu hayal tekrar Alman insanının hayatlarına ve savaş gereçlerine mal olmuştur.

Tobruk kuşatmasının kaldırılarak daha savunulabilir mevzilerine doğru geri çekilme kararı Rommel'in 4 Aralık akşamı yaptığı durum değerlendirmesinin olası ve en mantıklı sonucudur. İkmal sıkıntısı çeken, tank sayısı ciddi manada azalmış ve artık piyadenin çoğunun taşıtı olmadığı göz önüne alındığında İngiliz baskısı başlamadan geri çekilmek Mihver güçleri için daha fazla kayıp vermemek adına tek çıkar yok olarak gözükmektedir.

12 Aralık'ta Churchill'in Auchinleck'i arayıp Kafkaslara içinde bombardıman uçakları, tanksavarlar ve 100 tankın da olduğu iki tümenlik bir kuvvet göndermesini emretmesi⁹¹ belki de Mihver güçlerinin Kuzey Afrika'daki varlığını 1943 Mayıs'ına kadar uzatmıştır.

Mihver güçleri için Gazala hattından El Ageyla hatına çekilmek Sirenayka yarımadasının tamamen terkedilmesi anlamına gelse de Derne ya da Mechilli bölgesinde savunma tesis etmek ya da Gaza hattını tutmak esasen daha tehlikelidir. Ciddi miktardaki kayıplar ile hareket imkân kabiliyeti sınırlanan Mihver güçleri takviye edilen ve yeniden teşkilatlanan 4'üncü Zırhlı Tugayın kuşatıcı manevrasına karşı koyacak güçte değildir. Sirenayka yarımadasında doğal savunma hatları bulunmayışı da kuşatılma tehlikesini artırmaktadır. Bu nedenlerle El Ageyla hattına çekilmek en uygun hareket tarzı olarak gözükmektedir.

Takip harekâtında İngilizlerin tutumuna eklenecek bir eleştiri de takibi icra eden birlik sayısına yönelik olabilir. 7'nci Zırhlı Tümen ile 4'üncü Hint Tümeni adı altında olsa da aslında takip başladığında iki tümenin de birer tugay kadar mevcudu bulunmaktadır ve bu personel zaten bir süredir savaşmaktadır. Başarılı bir takip harekâtı için en az düşmanınki kadar hareket kabiliyetine sahip çevik birlikler tercih edilmeli ve mümkünse muharebeye tutuşmamış birlikler takibe memur edilmelidir.

⁹¹ <https://nla.gov.au/nla.obj-807056854/view> Erişim tarihi: 10.05.2021

İstihbarat:

Ekim Ortasında Mısır'da İngiliz kuvvetlerinin toplandığı istihbaratını alan Rommel, yakında İngilizlerin taarruza geçeceğini değerlendirmişti. Yeni Zelanda ve Güney Afrika Tümenlerinin hareketleri de gelen istihbarat arasındaydı. Ancak Sidi Barani civarında yapılan keşiften bu bilgileri doğrulayacak sonuçlar elde edilememişti. Sınırlı da olsa yapılan hava keşiflerinden de netice alınamamıştı. Bunda İngilizlerin gece hareket edip gündüz gizlenmesi etkili olmuştur.⁹²

Harekâtın başında iki taraf içinde üst seviye istihbaratı çalıştırdıkları söylenebilir. Almanlar, Carrel'in ifadesi ile, "İngilizlerin bir taarruz hazırlamakta olduklarını ve hatta normal bir taarruza 'High Water' ve büyük mikyastaki bir taarruza 'deluge' kodunun verilmiş olduğunu dahi biliyorlardı..."⁹³ Bununla birlikte İngilizlerin de Rommel'in Tobruk'a taarruz planı yaptığını öğrendiğini ve bu bilginin harekât zamanının belirlenmesinde rol oynadığı daha önce belirtilmiştir.

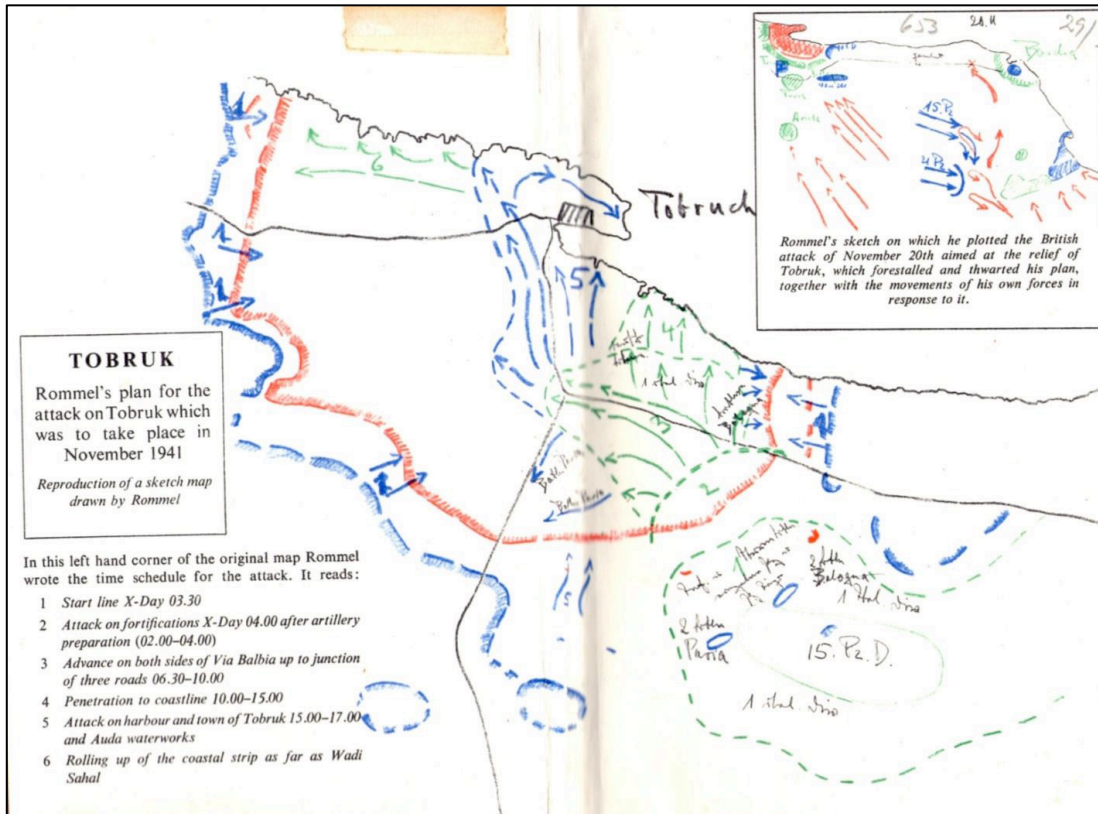

Şekil-9: Rommel'in Kasım 1941'deki Tobruk'a Taarruz Planı

Liddell Hart, The Rommel Papers, İç Kapak 1,2 ve David Brock Katz, a.g.t., 135.

⁹² Liddell Hart, The Rommel Papers, 156 – 158.

⁹³ Paul Carrel, a.g.e., 40.

Her ne kadar taarruzun başlamasından bir önceki gün yaşanan fırtına nedeniyle son keşif yapılamasa ve Alman tanksavarlarının son mevzileri teyit edilemese de 8'inci Ordu yaklaşma yürüyüşü sırasında uyguladığı telsiz susması sayesinde baskın etkisini sağlamıştır.

Rommel'in Keşif birliklerinin 7'nci Zırhlı Tümenin tümüyle sınırı geçtiğine ve batıya ilerlediğine dair raporuna rağmen İngiliz ilerlemesini tam bir taarruz olarak yorumlamamasının altında 14 Eylül 1941'de icra edilen Operation Sommernachtstraum'da ele geçen belgelere duyduğu aşırı güvenin yattığı söylenebilir.

19 Kasım akşamı Sidi Rezegh'te bulunan İtalyan birlikleri karşılarında bir anda Müttefik askerlerini görünce tam manası ile baskına uğradılar. Bunun asıl nedeni iki gündür Müttefik ilerlemesi hakkında Mihver güçlerinin tek bir istihbarat sahip olmamaları ve keşif yapamamaları vardı.

İmha edilen tank sayılarında iki tarafın da cömert davrandığını tekrar vurgulamakla beraber, başta İngiliz Orta Şark Kuvvetleri Merkezi olan Kahire'deki yerel basın etkisini de Barnett'in sözleri ile aktarmak önemlidir: *"...Kahire'de halkla ilişkiler ve basın arasındaki aptallık sayesinde zafer sözleri söyleniyordu. Basın savaşın başından beri Rommel'in sahip olduğundan fazla Alman tankı imha etmişti hatta Cunningham'ın kayıplarının üç katından fazla..."*⁹⁴

Cunningham ve komuta heyeti 21 Kasım öğleye doğru değerli 7'nci Zırhlı Tümenin Alman ve İtalyan kuvvetleri ile çevrildiğini anlamışlardı. İki gün önce istihbarat raporlarında batıya intikal eden İtalyan ve Alman konvoyları rapor edilmişti. Almanların rapor edilen zayıatları da 170'i bulmuştu.⁹⁵ Bu rakam Afrika Kolordusunun neredeyse yarısıdır. Bu bilgiler ışığında İngiliz komuta kademesinin hatalı karar vermesini yadırgamamak gerekir. O an için doğru karar vermelerini sağlayacak ana etmen olan anlık istihbarattan yoksun oldukları ortadadır. Batıya intikal eden konvoyları geri çekilme olarak yorumlamalarının nedeni ikinci gün 4'üncü Zırhlı Tugay ile muharebeye tutuşan Panzer grubunun çok kayıp verdiği yanlıgısı olabilir. İki hatalı değerlendirme bu noktada kesişmiştir.

22 Kasım 4'üncü Zırhlı Tugay karargâhının Almanlara esir düşmesi ile Müttefiklerin telsiz kod tabloları da Almanların eline geçmiş oluyordu. Bu bilgi ile Almanlar İngiliz komuta kademeleri arasındaki tüm telsiz trafiğini izleme imkânına da kavuşmuştur. Ancak 22 Kasım'ı 23 Kasım'a bağlayan gece Yeni Zelanda Tümeni unsurlarının Bir El Chleta civarında Crüwell'in Afrika Kolordusunun karargâhını ele geçirmesi Rommel için daha büyük bir istihbarati zafiyet yaratmıştır.

⁹⁴ Correlli Barnett, *The Desert Generals*, (London, Orion eBooks, 2011).

⁹⁵ Thomas J. Willmuth, a.g.t., 40.

Yeni Zelanda tümeni unsurlarının Fort Capuzzo'ya el atmaları ile 55'inci İtalyan Tümeni ile Bardia'daki birliklerinin fiziksel ve telekomünikasyon hatları da kesilmiştir. 55'inci İtalyan Tümeni ile Bardia'daki birliklerinin arasındaki fiziksel irtibatın yanında iletişimin de kesilmesi çevrilmiş iki dost birlik için de tehlikelidir. Dost birliğin hâlâ savunmasına devam ettiğini bilmek dahi kuşatılmış bir birlik için tutunulacak bir dal iken Bardia ve Sollum'daki Mihver güçleri İngilizlerin bu başarısı ile hem fiziki olarak hem de iletişim anlamında ayrılmışlardır.

23 Kasım sabahı Cunningham'a sunulan zayıt raporları trajedinin boyutlarını göz önüne sermenin yanında aslında İngilizler için daha korkunç bir gerçeği de ortaya çıkarmıştır. 8'inci Ordu karargâhı an itibari ile birliklerinden güncel bilgi alamamaktadır. Muharebe sahasının dinamik resminin oluşturulamaması savaşın ilk günlerinde eski nesil İngiliz komutanlar için sorun olmasa da tank ağırlıklı bir muharebede bu bilgi eksikliğinin bedeli askerlerin hayatları, teçhizatın zayı olması ve hatta muharebenin kaybedilmesi anlamına gelmektedir.

24 Kasım'da Rommel'in ilerleyişini yavaşlatmak için havalanan İngiliz Hava Kuvvetleri uçakları dost düşman ayrımı yapamadıkları için etkili olamamışlardı. Bu durum kara unsurları ile hava unsurlarının ne anlık iletişimi ne de sağlıklı görsel teması olmadığına işaret etmektedir.

Aynı gün Gabr Saleh'i ele geçiren Almanların, buranın güneyindeki iki İngiliz yakıt deposuna dokunmadan ilerlemesi yetersiz istihbaratın sonucudur. 24 Kasım öğleden sonra 8'inci Ordu'nun ana ikmal üssüne oldukça yaklaşan Rommel ikmal sıkıntısı nedeniyle buraya müdahale etmemiştir.⁹⁶

28 Kasım öğleden önce Crüwell'le yaptığı görüşmeden dönen Ravenstein bir anda kendini iyi gizlenmiş Yeni Zelanda birliklerinin arasında bulmuş ve esir düşen ilk Alman general olarak tarihe adını yazdırmıştır.⁹⁷ Bu durum taktik seviyedeki Alman komutanların dahi 28 Kasım sabahında Sidi Rezegh civarında neler olup bittiğinden tam olarak haberdar olmadıklarının işaretidir.

Takip harekâtı esnasında İtalyan birliklerinin hâlâ Bingazi'de olduğu inancıyla 22 Aralık'ta Bingazi'ye ilerleyen 7'nci Zırhlı Tümen unsurları İtalyanların şehirden ayrıldıklarını görmüşlerdi. İngilizlerin Bingazi'den düşmanın çekildiği istihbaratı zamanında ellerinde olsaydı, Bingazi'de zaman kaybetmeden Agedabia istikametinde taarruzla İtalyanları yakalayabilirlerdi.

⁹⁶ Liddell Hart, II.Dünya Savaşı Tarihi 1, 203-204.

⁹⁷ Adrian Stewart, a.g.e., 34.

Lojistik:

Kuzey Afrika Harekâtının lojistik boyutunu katmanlara ayırmakta fayda vardır. Harekât alanına Akdeniz üzerinden stratejik lojistiğin sağlanması ve sürdürülmesi, harekât alanında ikmal malzemelerinin yönetimi, taktik seviyede ikmal akışının sağlanması ve muharebe sahasında onarım faaliyetleri bu başlıkları oluşturabilir.

Mihver güçleri için stratejik ikmalden İtalya tek başına sorumluyken, harekât alanında ikmal maddelerinin yönetimi paylaşılmaktaydı. Ancak Temmuz 1941'den sonra bu görevi Rommel tek başına icra etmiştir.⁹⁸

Stratejik seviyeden bahsederken Akdeniz üzerinden ikmal maddelerinin Kuzey Afrika'ya ulaşması anlaşılmalıdır. Burada Mihver kuvvetlerinin deniz ve hava trafiği ile Müttefiklerin bunları engelleme çabaları gündeme gelmektedir. Konunun tam ortasında ise Malta Adası yer almaktadır.

Tablo-1: Mihver Güçlerinin Haziran 1941 – Şubat 1942 Arasında Akdeniz'de Kaybettikleri Kargo Miktarı

Paul K. Schreiber, Rommel's Desert War: The Impact of Logistics on Operational Art, Naval War College, Newport, Yıl: 1998 sayı: 19980709 015, 9.

Aylar	Karaya Çıkan Kargo Miktarı	Yitirilen Kargo Miktarı	Kaybedilen Tonaj Yüzdesi
Haziran 1941	125.076	5.695	4,35%
Temmuz	62.700	15.190	19,50%
Ağustos	83.900	13.090	13,50%
Eylül	67.400	26.210	28,00%
Ekim	73.600	18.400	20,00%
Kasım	30.000	48.950	62,00%
Aralık	39.000	8.560	18,00%
Ocak 1942	66.000	0	0,00%
Şubat	57.000	5.000	8,06%

Malta Adası dönem itibari ile İngiliz kontrolünde olan ve Müttefiklerce tahkim edilmiş bir üs konumundadır. İtalya kıyılarına 100 km.den daha kısa mesafede olan bu ada Mihver

⁹⁸ Paul K. Schreiber, Rommel's Desert War: The Impact of Logistics on Operational Art, Naval War College, Newport, Yıl: 1998 sayı: 19980709 015, 7.

güçlerinin ikmalini sürekli sekteye uğratmıştır. İngilizlerin Akdeniz’de sağladıkları üstünlük Rommel’in en çok ihtiyaç duyduğu anda bulamadığı Alman ve İtalyan kargolarının Rommel’e ulaşmadan derin sularda kaybolmasına neden olmuştur. Harekât öncesi ve süresince Mihver güçlerinin kaybettikleri değerli kargolarının miktarı Afrika’daki birliklerin lojistik açıdan ne kadar acı çektiklerini açıklamaya yetecektir:

Hitler’in Malta’ya gereken hassasiyeti gösterip tedbir almaya ihtiyaç duyduğu tarih 2 Aralık 1941’e denk gelmektedir. Hitler meşhur 38 numaralı direktifi ile Genel Kurmay Başkanı Kesselring’e İtalya ve Kuzey Afrika arasında deniz ve hava üstünlüğünün sağlanmasını rica ederek, Müttefik devletlerin, Kuzey Afrika ikmalinde önemli rol oynayan Malta ile Tobruk arasında ikmalin önlenmesini emretmiştir.⁹⁹ Geç kalınmış bir kararın bedeli yine sahadaki birlikler tarafından ödenmiştir. Mihver devletleri için Malta’nın daha önce zapt edilmesi ya da etkisiz hale getirilmesi Kuzey Afrika’nın ve savaşın kaderini değiştirebilecek kaynakların yok olmasına engel olabilirdi.

İngilizlerin ana ikmal üssü ise Kahire’deydi.¹⁰⁰ İngilizler Tobruk Harekâtı öncesi İkmal sistemlerinde oluşabilecek hassasiyeti önlemek için, Mersa Matruh’taki demir yolu hattını batı istikametinde 80 km. ilerletmiş,¹⁰¹ ileri hatta akaryakıt taşımak için 250 km.den fazla boru hattı döşemişlerdir. Ana depolardan ileri ikmal noktalarına taşınan ikmal maddeleri için ikmal konvoyları günlük yaklaşık 820.000 litre yakıt harcamışlardır.¹⁰² Düşmanına göre çok üstün olan Müttefiklerin ikmal akışının sürekliliğine verdikleri önem üst seviyededir. Lojistik açıdan İngilizlerin daha iyi hazırlık yaptıkları ortadadır.

İngilizlerin ikmal ile ilgili yaptığı büyük hata ise taktik seviyede olmuştur. Bu muharebeden sonra adı çok daha iyi duyulacak olan çanta bidonları İngilizlere Almanlardan daha fazla yakıtla mal olmuştur. Toplamda dört galonluk (Yaklaşık 15,15 litre) olan bu çanta bidonlardan 10 milyon adet sipariş veren İngiltere üretimin hatalı olduğunu tespit etmesine rağmen tedbir almamıştır. Auchinleck’in kendi ifadesine göre bu bidonlar %30 oranında yakıt kaybına neden olmuştur.¹⁰³

Rommel’in Eylül ortasında yaptığı keşif harekâtı esnasında iki Panzer tümeni için 7.000, yedi İtalyan tümeni için ise 8.500 ikmal aracı bulunuyordu.¹⁰⁴ İkmal için ayrılan bu araçlar yaklaşık 120.000 kişilik bir kuvveti Sirenayka yarımadasında desteklemeye pek tabidir ki

⁹⁹ Rowena Reed, Central Mediterranean Sea Control and the North African Campaigns, 1940-1942, *Naval War College Review*, Temmuz – Ağustos 1984, Vol.37, Sayı: 4, 88.

¹⁰⁰ David Brock Katz, a.g.t., 40.

¹⁰¹ Ali Fikret Atun, a.g.e., 57.

¹⁰² Thomas J. Willmuth, a.g.t., 46,47.

¹⁰³ Ali Fikret Atun, a.g.e., 63.

¹⁰⁴ James J. Sadkovich, Of Myths and Men: Rommel and the Italians in North Africa, 1940-1942, *The International History Review*, Yıl: 1991, Mayıs, Sayı:2, 297.

yetersizdir. Rommel'in bu sıkıntı nedeni ile mi yoksa bunu göz ardı ederek mi Tobruk'a yöneldiği tartışmalıdır. Tobruk yaklaşık Bingazi'ye 430, Trablus'a 1250 km. mesafededir. Rommel'in konvoyları uzayan ikmal hatları yüzünden taşıdığından fazla yakıt tüketir hale gelmiştir.¹⁰⁵ Ayrıca ne 120 Km. mesafedeki Bardia'da ne de Bingazi'de Tobruk'taki kadar gelişmiş bir liman bulunmamaktadır. Tüm bu ikmal sıkıntılarının yanında Mısır istikametinde ilerlemek isteyen Mihver güçleri için Tobruk sürekli bir tehdit teşkil edecektir. Bunun içindir ki Rommel'in Tobruk'a yönelmesi tabiidir. Buna rağmen İtalyan 20'nci Kolordu Komutanı Gen. Gambaro da Rommel'in lojistik problemleri hafife aldığı değerlendirilmiştir.¹⁰⁶

Başka bir sorun ise Alman ve İtalyan kuvvetlerinin ihtiyaç duyduğu ikmal maddelerinin uyumsuzluğundan kaynaklanmıştır.¹⁰⁷ Bu durum hem taşınacak ikmal maddesi miktarını artırarak ikmal konvoylarının sayısını etkilemiş hem de sahra onarım ekiplerinin birbirlerine yapabilecekleri yardımı sınırlamıştır. Bunun aksine Müttefikler farklı birliklerden müteşekkil olmalarına rağmen çoğunlukla İngiliz ve Amerikan teçhizatı kullanmış ve hatta bu malzemeleri de toplu olarak farklı birliklere vererek karışıklığı azaltmışlardır.

Almanların muharebe sahası onarım düzeni İngilizlerden hem daha etkili hem de daha hızlıdır. Kaynak sıkıntısı çeken Almanlar arızalanan panzerlerini muharebe alanında onararak derhal muharebeye dönmeleri prensibi üzerine kurulmuş bir bakım zinciri işletirken, İngiliz bakımcıları Almanlara nazaran daha ağır prosedürlere bel bağlamışlardır. El Alamain muharebesinde Rommel'in kullandığı tankların %50'sinin ele geçirilen İngiliz tanklarından oluşması¹⁰⁸ Almanların ele geçirilen İngiliz tanklarını kullanma yeteneklerinin daha üstün olduğunun ispatıdır.

Muharebe başladıktan sonra yukarıda sıralanan olgular harekâtı etkilemeye başlamıştır. 19 Kasım günü Gabr Saleh kuzeyinde yaşanan tank muharebesinde her iki taraf da imha ettiği düşman tankı sayısında abartılı rakamlar verse de muharebe sonunda savaş alanında kalan Almanlar hasar alan tanklarının çok büyük bir kısmını 24 saat içerisinde tamir ederek yeniden kullanmışlardır. İngilizler ise sadece geri çekilebilen hasarlı tankları onarmışlar muharebe alanında kalanlar için ise bir süre daha beklemek zorunda kalmışlardır.

4 Aralık'ta Bir El Gubi'nin düşmesi ile buranın çevresinde bulunan İtalyanlara ait iki yakıt deposu da Müttefiklerin eline geçmiştir. Bu kayıp, hâlihazırda takviye alamayan Mihver güçlerinin ilerleyen günlerde alacağı kararları da etkilemiştir.

¹⁰⁵ Thomas J. Willmuth, a.g.t., 17.

¹⁰⁶ Richard Carrier, Some Reflections on the Fighting Power of the Italian Army in North Africa, 1940 – 1943, *War in History*, Kasım 2015 Vol.22, Sayı:4, 507.

¹⁰⁷ Thomas J. Willmuth, a.g.t., 25.

¹⁰⁸ Thomas J. Willmuth, a.g.t., 41.

Rommel'in Gazala hattına geri çekilmesi esnasında İngilizlerin etkin bir takip yapamamasının nedenleri arasında pek tabidir ki ikmal yollarının uzaması vardır. Tobruk kuşatması kalkmış olsa da takip harekâtı yapacak birlikler için yeterli yakıtın bulunmayışı ilerlemeyi yavaşlatmış ve Rommel'e Gazala hattına sorunsuz çekilme fırsatı vermiştir.

Sonuç

Hitler, 22 Haziran 1941 tarihinde Sovyetler Birliği'ni işgal etmek için Barbarossa Harekâtı'nı¹⁰⁹ başlatmıştır. Bundan yaklaşık bir sene önce İtalya'nın işgal hareketiyle açılan Kuzey Afrika Cephesi, aslında Hitler için aynı öneme sahip değildir. Rommel'i Afrika'ya gönderirken verdiği talimatlar buna işaret etmektedir. Bu cephenin hedefi olan Orta Doğudaki İngiliz Kuvvetleri, Hitler'in Sovyetler Birliği sonrasındaki hedefidir.¹¹⁰ Bu bilgiler aslında Alman genelkurmayının cepheye bakışını da ortaya koymaktadır.

Hitler'in düşüncesinin aksine kuvvetli bir darbe ile Orta Doğudaki İngiliz Kuvvetleri imha edilebilseydi ve Süveyş Kanalı kontrol altına alınıp devamında İran Körfezi ve Kafkaslara doğru ilerlenebilseydi, bu hem Sovyet Rusya'ya güneyden yeni bir cephe açabilirdi, hem İngiltere'nin deniz aşırı sömürgelerinden aldığı desteği sekteye uğratabilirdi. Böylece Türkiye'yi Mihver güçleri safında savaşa girmeye zorlamak mümkün olabilirdi ve bu harekât Almanların çok ihtiyaç duyduğu petrole erişimini sağlayabilirdi.

Bu senaryonun gerçekleşmesi için mucizelere değil sadece birkaç zırhlı tümene ihtiyaç vardı. Tobruk Harekâtı öncesinde bu cepheye aktarılacak birkaç zırhlı tümen 8'inci Ordu kurulmadan Mihver güçlerinin taarruzunu yapmasına imkân verebilirdi ancak Alman genelkurmayı bu gerçeği görmezden gelmiştir. Buna Addington'ın da çalışmasında¹¹¹ belirttiği gibi Şubat 1941'den itibaren iyice belirginleşen Rommel ile Alman Genelkurmayı, özellikle de Gen. Franz Halder arasındaki gerginliğin de etkisi olduğu söylenebilir.

Bu gerginliğin bir uzantısını Tobruk Harekâtı öncesi Mihver Güçlerinin emir komuta zincirinde görmek mümkündür. Tobruk'a taarruz hazırlığındaki Rommel'e Sirenayka Yarımadasındaki güçlerin tamamının komutası verilmemiştir. Daha önce de değinildiği gibi Gambarada komutasındaki 20'nci İtalyan Kolordusu harekâtın başında Rommel'in emrinde değildir. Bu durum İtalyan ve Alman komuta kademelerinin savaşın sorumluluğunu diğerine yüklemesi için kullanılan mazeretlerden biridir.

¹⁰⁹ Liddell Hart, II. Dünya Savaşı Tarihi 1, 151.

¹¹⁰ Ali Fikret Atun, a.g.e., 55

¹¹¹ Larry H. Addington, Operation Sunflower: Rommel Versus the General Staff, *Military Affairs*, Sonbahar, 1967, Vol. 31, Sayı. 3, 120-130.

Emir komutadaki bu zafiyet Gambara'nın Rommel'in emrine verilmesi ile daha sonra giderilmiş gibi görünse de İtalyan 101'inci Motorlu Tümenin İtalyan kaynakları dışında bu harekâta anılmaması aslında Gambara'nın Rommel'e pek de gönüllü olarak itaat etmediğini bize anlatmaktadır. Ayrıca Gambara'nın birliklerini ayrı yerlerde bulundurması da İtalyan 101'inci Motorlu Tümenin muharebelere katkı sağlamasının önüne geçmiştir.

Stratejik olarak bu cepheye gereken önemin verilmemesi Alman Genelkurmayının ana hatası olmakla birlikte tek hatası değildir. Yığınaklanma safhasında dahi Mihver kuvvetlerine tehdit teşkil eden Malta Adasının işgali kaçınılmaz bir zorunluluk olmasına rağmen bu seçenek değerlendirilmemiştir. Bu hata sonucu çok değerli ikmal maddeleri kaybedilmiştir.

İkmal maddelerinin kıtaya ulaştırılması yanında ileri hatlara ulaştırılması da ayrı bir sorun sahasıdır. Hem harekât öncesinde Tobruk'un hedef alınması, hem de geri çekilme safhasında El Ageyla hattının seçilmesinde ana faktör ikmal hatlarıdır. İngilizlerin takip harekâtı da keza uzayan ikmal hatları nedeniyle zayıflamıştır.

Önceki bölümlerde irdelenen Rommel'in Tobruk'a taarruz kararı hem gerekli hem de en olası karar olmakla birlikte, Tobruk kuşatması ve Mısır hududunda savunma mevzii işgali, hareket kabiliyeti sınırlı İtalyan piyade tümenlerinin kullanımı için doğru tespit edilmiş noktalar. 23 Kasım'da Mihver güçlerince gerçekleşen taarruz her ne kadar Müttefiklere ciddi kayıplar verirse de Almanlar da değerli Panzerlerinin önemli bir kısmını kaybetmişlerdir. Bunun altında yatan neden Crüwell tarafından yönetilen bu taarruzda Almanların kendi doktrinlerini uygulamada düştükleri hatalardır. Crüwell tankları yeterli destek olmadan düşman savunma mevzileri üzerine göndererek zayıflama artmasına neden olmuştur.

Rommel'in 8'inci Ordu gerisine yaptığı manevra hedefine ulaşamasa da Cunningham'ın geri çekilme kararını olgunlaştırmıştır. İlk beş günün sonunda tank üstünlüğünü kaybeden, vurucu gücü olan 7'nci Zırhlı Tümenin neredeyse tamamını yitiren, 5'inci Güney Afrika Tugayının yok olmasına seyirci kalan Cunningham, harekâtın başındaki hatlara geri çekilmeyi düşünmüştür. Cunningham'ın bu düşüncesini uygulamasını Auchinleck engellemiştir.

Değinilmesi gereken diğer bir konu bu muharebenin iki taraf için de çok yıpratıcı olduğudur. Bu manada iki taraf da ellerindeki tüm kuvvetlerin her anlamda eridiğine şahit olmuşlardır. Sadece kaybedilen savaş gereçleri ve yitirilen hayatların yanında, muharebe süresinde özellikle Almanların dinlenme fırsatı bulamadan onlarca gün çatışmalara devam etmesi sonucu Alman kuvvetleri tükenmiştir. Rommel'in, İngilizler'in tüm cephe boyunca taarruza geçtiklerini anlamasından sonra muharebeleri bir an önce bitirme isteği bu nedenledir. İngilizler'in aksine Rommel'in, neredeyse hiçbir manada bütünleme imkânı olmamıştır. Hele

Crüwell'in yönettiği 23 Kasım taarruzu bu yıpratıcı harekâta Almanlara en az İngilizler kadar zarar vermiştir.

İngiliz için Kuzey Afrika Cephesi, İtalya kontrolündeki bölgelerin İngiliz deniz ulaştırma yollarını tehdit etmesi ile önem kazanmıştır. Barbarossa Harekâtı başlayınca Sovyetler Birliği ile doğal müttefik haline gelen İngiltere için Kuzey Afrika'nın önemi daha da artmıştır. Harekât öncesi yaşanan muharebelerde Almanlara karşı alınan yenilgiler İngiliz başbakanı Churchill'i İngiliz parlamentosunda zora sokmuştur.

Bununla birlikte hem taktik hem de operatif seviyede İngiliz komutanlarının tankın muharebede kullanımını konusunda talimnamelerine sıkı sıkıya bağlı kalmaları ve diğer sınıflarla uyumu konusundaki yetersiz bakış açıları Alman Panzerleri karşısında verdikleri zayıatı artırmıştır.¹¹² Ayrıca İngilizler hem tanklarının bir kısmının hem de tanksavar silahlarının Alman Panzerlerine sınırlı etkisi bu harekâta İngiliz kanıyla ödenmiştir.

Klasik bakış açısı muharebe için tertiplenmeye de yansımıştır. 30'uncu Kolordunun zırhlı tugayları yeterli muharebe destek birliklerinden yoksun olarak teşkil edilmiştir. 13'üncü Kolordunun tank tugayı ise harekâtın ciddi bir kısmında sahra topu misali sadece piyadeyi ateşiyle desteklemekle yetinmiştir. Tüm harekât boyunca İngilizler defaten zırhlı birlikleri parça parça kullanarak zayıat vermişlerdir. Oysa zırhlı birliklerin gücü, ateş ve manevrayı birleştirmesinden ileri gelmektedir. Bu ateşi kütle halinde kullanabilen ve hızla muharebe alanında gerekli yerde tertiplenebilen bir zırhlı birlik konvansiyonel muharebenin kaderini tayin eder. Tankın muharebe meydanındaki yerini almasından evvel, süvari birliklerinin üstlendiği bu görev, İkinci Dünya Harbi'nden bu yana askeri doktrinin değişmez bir parçası olmuştur.

İyi bir planın temelinde bulunan ilkelerden biri de hedeftir. Belirlenen hedef istenen son duruma hizmet etmelidir. İngiliz taarruz planının istenen son durumu "Süveyş Kanalı tehdit eden ve/veya edebilecek Mihver Kuvvetleri, Kuzey Afrika'dan temizlemek" olarak belirlenebilir. Bu son durum doğrultusunda hedefler; "Alman ve İtalyan zırhlı birliklerini yok etmek, Tobruk Kuşatmasını sonlandırmak, Sirenayka Yarımadasını ele geçirerek Mihver güçlerini Libya'dan çıkarmak"¹¹³ olarak sıralanabilir. Alman ve İtalyan zırhlılarını imha etmek için İngilizlerin yeteri kadar zırhlı birliğe sahip olmalarına karşın bunları hiçbir zaman bir arada kullanmadıkları göze çarpmaktadır. Bu noktada birliklerin hedefe ulaşmaya hizmet etmeyen hareketlerini açıklamak için geçerli bir sebep bulmak zordur.

¹¹² Liddell Hart, II. Dünya Savaşı Tarihi 1, 199.

¹¹³ Ali Fikret Atun, a.g.e., 46.

İngilizler için önceki bölümlerde ayrıntıları ile açıklandığı üzere zırhlı birlikleri parça parça kullanmak ve inisiyatifi düşmana bırakan bir planda başarı beklemek mümkün gözükmemektedir. Planın sahibi olan Cunningham'ın geçmiş başarılarının aksine Tobruk Harekâtı'nın planı açısından başarısız olduğunu itiraf etmek gereklidir. Bununla birlikte ihtimalat planı yapmayıp, ilk beş günün sonunda astlarına rağmen çekilmeyi düşünmesi de İngiliz komuta kademesinin harekât boyunca yaşadığı ciddi bir krizdir. Ancak Auchinleck bu krizi çok iyi yönetmiş ve muharebeyi İngilizler lehine çevirmiştir.

İngilizlere nazaran, Rommel ve Crüwell'in arasındaki anlayış farkı da Alman tarafı için sıkıntı yaratsa da Alman komuta kademesi içinde İngilizlere göre daha az sıkıntı yaratmıştır. Bunda Alman karargâh yapısının önemli yeri vardır. Yarbay Westphal'ın bir karargâh subayı olarak muharebeyi bu doğrulukla tahlil ettikten sonra inisiyatif alarak yaptığı müdahale Alman karargâh subaylarının yetişme derecesini gösterir. Bu durumu en iyi açıklayan Rommel'in kendi emrini değiştiren astına karşı tutumu ise büyük bir komutanlık örneğidir.¹¹⁴

Tobruk Harekâtı Kuzey Afrika'daki ilk büyük tank savaşı olmasının yanı sıra yeni kurulan İngiliz 8'inci Ordusu'nun da ilk harekâtıdır. Rommel'in ilk yenilgisi ve İngilizlerin Almanlar karşısında İkinci Dünya Harbi'nde kazandığı ilk zaferdir. Ancak bundan kesin bir zafer olarak bahsetmek gerçekçi olmayacaktır. Harekât sonunda kayıplara bakıldığında 8'inci Ordu'nun hedeflerinden biri olan Alman ve İtalyan zırhlı birliklerini yok etmek hedefine ulaşamadığı görülmektedir. Ayrıca Hart'ın da değindiği gibi Alman kayıplarının büyük bir kısmı idari personel iken, İngilizler bu harekâta deneyimli askerlerini kaybetmiştir.¹¹⁵ Rommel'in yaklaşık üç hafta sonra yeniden taarruza geçmesi bu tespiti doğrular niteliktedir.

Tobruk Harekâtı, askeri planlamacılara harekât planlama sürecinde doğru analizler yaparak istenen son durumu tespit etmenin, bu duruma ulaşmak için hedefler belirlemenin, belirlenen hedefleri ele geçirecek hareket tarzları üretmenin ve bunları uygulamanın önemini öğretmektedir. Ağırlık merkezi, hareket tarzları üretme sürecinin temelini oluşturur. Hareket tarzları ağırlık merkezine etki edecek şekilde seçilmeli ve ağırlık merkezinin kritik hassasiyetlerini istismar etmeye çalışmalıdır.

¹¹⁴ Ali Fikret Atun, a.g.e., 58'de Rommel'in Yarbay Westphal'a "doğru hareket ettin sana müteşekkirim" dediğini yazar. Liddle Hart The Rommel Papers 167'de aynı olaya değinirken bu cümle geçmez ancak kızgın bir halde karargâha gelen Rommel'in durum haritasına baktıktan sonra Yarbay Westphal'a dostça davrandığını bildirir.

¹¹⁵ Liddell Hart, II. Dünya Savaşı Tarihi 1, 212.

Tablo-2: Tobruk Harekâtı Sonunda Tarafların Zayıatları

I. S. O. Playfair, *The Mediterranean And Middle East Volume III (September 1941 to September 1942) British Fortunes reach their Lowest Ebb*, (Sussex, The Naval & Military Press, 2004), 97.

Harekâtın Başındaki Kuvvetler		Ölü	Yaralı	Esir ve Kayıp	Toplam	Zayıat Yüzdesi
Alman	65.000	1100	3400	10100	14.600	22,46%
İtalyan	54.000	1200	2700	19800	23.700	43,89%
Mihver Güçleri Toplam	119.000	2.300	6.100	29.900*	38.300	32,18%
İngiliz	118.000	2904	7300	7500	17.704	15,00%

* Bu rakama Bardia ve Halfaya’da esir alınan 13.800 asker dâhildir.

Kendi ağırlık merkezimizi korurken düşman ağırlık merkezine etki ederek muharebede şartları lehimize çevirmek ve inisiyatifi elde bulundurmak esastır. Cunningham’ın yetersiz olarak nitelemekten çekinilmeyecek planı uygulaması ve planın hilafında zırhlı birlikleri kullanması taarruzun temelini oluşturan prensipleri görmezden gelmek demektir ve muharebede bedeli Müttefik askerlerinin kanıyla ödenmiş bir hatadır. Böyle bir planın başarıya ulaşması çok düşük bir ihtimaldir ve Tobruk Harekâtı’nda olduğu gibi ancak düşmanın hataları, şans ve rastlantılar ile başarı kazanabilir. Fakat her hâlükârda bedeli çok ağır olacaktır.

KAYNAKÇA

Addington, Larry H., *Operation Sunflower: Rommel Versus the General Staff*, *Military Affairs*, Sonbahar, 1967, Vol. 31, Sayı. 3.

Allied Command Operations Comprehensive Operations Planning Directive COPD Interim V2.0, 04 October 2013)

Artunç, İbrahim, *İkinci Dünya Savaşı*, İstanbul, Kastaş Yayınevi, 1999.

Atun, Ali Fikret, *İkinci Dünya Harbi’nde Kuzey Afrika Harekâtı ve Alınan Dersler*, Ankara, Genelkurmay Basımevi, 1998.

Barnett, Correlli, *The Desert Generals*, London, Orion eBooks, 2011.

Butler, Daniel Allen, *Field Marshal The Life And Death of Erwin Rommel*, Oxford, Casemate Publishers, eBook, 2015.

Carrel, Paul, *Çöl Tilkileri*, Ankara, Genelkurmay Basımevi, 1966, çev. Behçet Özdemir.

Carrier, Richard, Some Reflections on the Fighting Power of the Italian Army in North Africa, 1940 – 1943, *War in History*, Kasım 2015 Vol.22, Sayı:4, 503 – 528.

Harp Akademileri, *II’nci Dünya Harbi Tedrisat Notları Kitap – 1 (Metin Kısım)*, İstanbul, Harp Akademileri Basımevi, 1980.

Hart, Liddell, *The Rommel Papers*, Londra, Collins, 1953.

Hart, Liddell, II. Dünya Savaşı Tarihi 1, İstanbul, Yapı Kredi Yayınları, 1999, çev. Kerim Bağrıaçık.

Joffe, Alexander, *Operation Crusader and the Desert War in British History and Memory: "What is Failure? What is Loyalty?"*, Bloomsbury Yayıncılık, eBook, 2020.

Katz, David Brock, Sidi Rezegh ve Tobruk: Two South African Military Disasters Revisited 1941-1942, (Yüksek Lisans Tezi, Stellenbosch Üniversitesi, Stellenbosch, Güney Afrika, 2014)

Moos, Herbert Von, *Büyük Dünya Olayları*, İstanbul, Askeri Basımevi, 1952, (Genelkurmay Eğitim Dairesi Bşk.lığının 27 Kasım 948 gün ve VII nci Ş. II nci Ks. 41489 sayılı emri ile bir heyet tarafından tercüme edilmiştir.)

Playfair, I. S. O., *The Mediterranean And Middle East Volume III (September 1941 to September 1942) British Fortunes reach their Lowest Ebb*, Sussex, The Naval & Military Press, 2004.

Reed, Rowena, Central Mediterranean Sea Control and the North African Campaigns, 1940-1942, *Naval War College Review*, Temmuz – Ağustos 1984, Vol.37, Sayı: 4, 82-96.

Robert W. Lamont, *Operation Crusader: Auchinleck's and Rommel's Great Gamble*, Battle Analysis, <https://www.benning.army.mil/armor/eARMOR/content/issues/2020/Winter/1Lamont20.pdf>

Robins, Colin Orders, Of Battle Of British Tank Forces, And Tank Types At Key Dates In The Western Desert, 1940-42, *Journal of the Society for Army Historical Research*, Bahar 2015, Sayı 93, No 373, 48-59

Sadkovich, James J., Of Myths and Men: Rommel and the Italians in North Africa, 1940-1942, *The International History Review*, Yıl: 1991, Mayıs, Sayı:2, 284-313.

Schreiber, Paul K., *Rommel's Desert War: The Impact of Logistics on Operational Art*, Naval War College, Newport, Yıl: 1998 sayı: 19980709 015. (Tek konu/vaka incelemesi)

Schumacher, Edgar, *İkinci Dünya Harbi Tarihi*, İstanbul, Askeri Basımevi, 1948, çev. Lütfullah Ecevit.

Seydi, Süleyman, "İkinci Dünya Savaşı, Avrupa'da Hitler Almanyası'nın Başlattığı İkinci Büyük Cihan Savaşı (1939-1945)", *TDV İslam Ansiklopedisi*, Ek-1. Cilt, 2. Bs. (İstanbul:2016), 634.

Stewart, Adrian, *The Early Battles of Eighth Army Crusader to the Alamein Line, 1941 – 42*, Pensilvanya, Stackpole Books, eBooks, 2010.

Tosch, David F., German Operations in North Africa: A Case Study of the Link Between Operational Desig and Sustainment US Army Command and General Staff College, School Of Advance Military Studies Yıl 1987 sayı: ADA184732. (Tek konu/vaka incelemesi)

Ucuzsatar, Necati Ulunay, *Askeri Coğrafya*, İstanbul, Harp Akademileri Basımevi, 1986.

Willmuth, Thomas J., *The Study of Military History Through Commercial War Games: A Look At Operation Crusader With The Operational Art Of War*, (Yüksek Lisans Tezi, Idaho Üniversitesi, Idaho, ABD, 2001)

<https://comandosupremo.com/ettore-bastico/>

<https://natlib.govt.nz/records/22540253>

<https://nla.gov.au/nla.obj-807056854/view>
<https://siegburg.de/2020/05/operation-sommernachtstraum/index.html>
https://tanks-encyclopedia.com/ww2/gb/Cruiser-MkVI_Crusader.php
<https://warfarehistorynetwork.com/2016/04/13/operation-flipper-british-command-os-take-on-general-erwin-rommel/>
<https://www.axishistory.com/books/150-germany-heer/heer-divisionen/4071-15-panzer-division>
<https://www.britannica.com/biography/Italo-Balbo>
https://www.cs.mcgill.ca/~rwest/wikispeedia/wpcd/wp/r/Richard_O%2527Connor.htm
<http://www.desertrats.org.uk/battles1941.htm>
http://www.hambo.org/lancing/view_man.php?id=237
<https://www.generals.dk/general/Gambara/Gastone/Italy.html>
<https://www.nam.ac.uk/explore/struggle-north-africa-1940-43>
<https://www.sidirezegh.co.nz/Operation-Crusader-An-Overview/>
<https://www.westpoint.edu/sites/default/files/inline-images/academics/academicdepartments/history/WWII%20Europe/WWIIEurope35Combined.pdf>

HARBİ KAYBETTİREN HAREKÂT: BARBAROSSA'DAN ÇIKARILAN DERSLER

The Operation which Lose the War: Lessons Learned from Barbarossa

Kenan SEZGİN*

*“Gideceği limanı olmayana hiçbir rüzgâr lütufta bulunmaz.”¹
Montaigne*

Giriş

Rusya için askerî harekât açısından en isabetli tahlili “Rusya girmesi kolay, ama içinden çıkılması çok zor olan bir ülkedir” diyen Baron De Jomini yapmıştır.² Avrupa’ya sıkışmış büyük devletler için doğal kaynak ve yeraltı zenginlikleri ile Rusya iştah kabartan bir hedef olmuştur. Dönemin en güçlü ordularının dahi Rusya içinde kaybolduğuna, şahit olunmuştur (Napolyon’un Grande Armée (Büyük Ordu). Bu uçsuz bucaksız coğrafya 1812 yılının şiddetli kışında Napolyon Bonapart’ı, taarruz ettiğine pişman etmiş ve ondan sonra gelenlere incelenmesi gereken önemli bir hatıra bırakmıştır. Adolf Hitler, Napolyon’un bu hatırasını iyi etüt etmeye çalışmıştır. Hitler, “Napolyon, Asya’nın dondurucu soğuklarına ve Rusya’nın uçsuz bucaksız mesafelerine yenilmiş olduğu” fikrindeydi. Ona göre “Rus orduları başkomutanı Kutuzof’un gerisindeki her şeyi tahrip ederek çekilmesine fırsat vermek ve Rus kuvvetlerini bir türlü yakasından yakalayıp savaşa zorlayamamak da, yenilgiyi hazırlayan sebepler arasındadır”.³ Hitler, aynı hataya düşmeyeceğini her defasında dile getirmiştir.

Adolf Hitler, ilk olarak 1925 yılında yazmış olduğu Kavgam adlı kitabında Rusya ve Yahudiler hakkındaki düşüncesini şu şekilde belirtmiştir. “Biz Nasyonel Sosyalistler; altı yüz yıl önce bıraktığımız yerden işe başlayacağız. Cermenler’in Avrupa’nın güneyine ve batısına doğru girişikleri sonsuz akınları durduruyor, gözümüzü doğu topraklarına çeviriyor. Avrupa’da yeni toprakların sözünü ederken her şeyden önce Rusya’yı ve sınır boyundaki köle devletleri kastediyoruz. Bize oranın yolunu gösteren kaderin kendisidir sanki. Doğudaki bu muazzam imparatorluk dağılmak üzeredir ve Rusya’daki Yahudi hâkimiyetinin sonu aynı zamanda Rusya’nın da bir devlet olarak sonu olacaktır.”⁴ Rusya harekâtı bu düşünceden 16 yıl sonra Napolyon’un izinden giden Adolf Hitler tarafından başlatılacaktır.

* Kurmay Yüzbaşı, Kara Kuvvetleri Komutanlığı, e-posta: kenansezgn35@gmail.com.

Bu makale, yazarın M.S.Ü. Kara Harp Enstitüsü Komuta ve Kurmay Eğitimi’nde hazırladığı dönem projesinden faydalanılarak üretilmiştir.

¹ Michel de Montaigne, *Denemeler*, 21. Baskı, İş Bankası Kültür Yayınları, İstanbul, 2011, Kitap II, Bölüm I.

² Özbacı, Baskın., ed., “Alman-Rus Harbi Doğu Seferi (22 Haziran 1941- 15 Aralık 1944)”, 1. (İstanbul: Harp Akademileri Yayınları, 1993), s. 5.

³ Artuç, İbrahim, “İkinci Dünya Savaşı”, 1., c. 1. (İstanbul: Kastaş Yayınları, 1999), s. 185.

⁴ A.g.e., s. 184.

Clausewitz'in Rusya harekâtına yönelik düşüncesi “*Bu büyük ülkenin zapt ve işgali mümkün değildir; burada başarılacak en büyük iş, üstün kuvvetlerle cüretli baskın hareketlerine girişerek ülkenin askeri ve politik kalbine nüfuz etmek, rejimi yok ederek, hükümeti başsız bırakmak ve muazzam olan askeri potansiyeli felce uğratmaktır.*”⁵ diyerek aslında harekâta yönelik şifreleri belirtilmektedir.

Hitler, Rusya'yı istila etmeyi çok istese de uygun zaman gelene kadar beklemiştir. Hatta bu esnada önce Rusya ile saldırmazlık ve ticaret anlaşması imzalamıştır. Sonrasında Polonya'nın paylaşılması Almanya'yı Rusya'ya daha da yakınlaştırmıştır. Almanya'nın geldiği noktada ihtiyaçlar artmış ve devlet sınırları genişlemiştir. Yanı başında sonsuz buğday tarlalarını barındıran Ukrayna, zengin ormanları ile Sibiryaya, sonsuz hammadde kaynakları ile Urallar bunlara sahip olma ve Alman İmparatorluğu kurma hayali Hitler'in istila hazırlıklarına ivme kazandırmıştır.

Adolf Hitler, Almanya'nın mevcut topraklarının büyük devletler ile kıyaslandığında çok az olduğunu düşünmektedir. ABD, Çin ve Rusya'nın toprakları Almanya'dan misliyle büyüktür. Bu durumu bir an önce düzeltilmesi gereken bir haksızlık olarak görmektedir. Almanya'nın hakkı olan toprak verilmelidir. Bunu almak içinde kavgadan kaçınmayacağını ve gerekirse zorla alacağını dile getirmekten çekinmemiştir.

Almanya ve Rusya arasında ideolojik nedenlerden ötürü ayrıca bir çekişme mevcuttu. Almanya tarafından benimsenen Nasyonel Sosyalizm ile Rusya'nın ideolojisi olan Komünizmin, karşı karşıya gelmemesi mümkün değildi. Hitler, Alman milletine iki büyük tehdit belirlemiştir. Bunlar Marksizm ve Yahudilikti. Marksizm dil, din, ırk ile millet gibi, manevi ve kutsal değerleri hiçe saydığı için, Nasyonel Sosyalizme ters bir düşüneydi. Marksizm ve Siyonizm'in dünya hâkimiyeti hedefine hizmet ettiği düşüncesi Naziler arasında başat düşüneydi. Bu iki tehdidinde Rusya'da kesişmesi onu Nasyonel Sosyalizmin hedefi haline getirmiştir.

Almanya'nın, İngiltere ve Rusya arasına sıkışmış olması, bir düşmanı dize getirmeden diğerine yönelemeyeceği gerçeğini ortaya koymaktaydı. Önce hangisinden başlanması gerektiği fikri kafaları kurcalamaktaydı. İki cephele bir savaş Alman tarihi için tekerrürden ibaret olacaktı. Naziler, İngiltere'nin ada devleti olması nedeniyle hava taarruzları ve denizaltılar vasıtasıyla abluka uygulamayı tercih etmişlerdi. Fakat bu İngiltere'yi saf dışı bırakmayacaktı. Ayrıca İngiltere'ye karşı üstünlük sağlanamaması ve gün geçtikçe güçlenen

⁵ Carell, Paul., “*Barbarossa Harekâtı*”, 2., c. 1. (İstanbul: Sinan Yayınları, 1974), s. 10.

Rusya, Almanya için en büyük tehdidi oluşturmaktaydı. Kısa sürede Rus tehdidinin ortadan kaldırılması, tekrardan İngiltere yönelmeyi sağlayacaktı.

Rusya'ya icra edilecek başarılı bir taarruz, ülkede domino etkisi yaratacak, ayaklanmalar baş gösterecek ve bunu sonucunda Komünizm yıkılacaktı. Bunun yanı sıra Rusya'yı yenmek, Almanya'ya dünya hâkimiyeti fikrini sağlayacak olması, Hitler'in heyecanını arttırmaktaydı. Bu sayede Hitler, Alman Şansölyeliğinden Alman İmparatorluğuna geçiş yapacaktı. Böylelikle Hitler, kendisine örnek aldığı ve rakip olarak gördüğü Napolyon Bonapart'ın başarılı geçmişini yakalayacak ayrıca onun başaramadığını başarmış olacaktı. Hitler, Napolyon'dan daha büyük bir komutan olduğunu tartışmasız olarak ispat etme fırsatı yakalayacaktı.

Almanya'nın Rusya'ya saldırmasının sebeplerini birkaç maddede sıralayacak olursak ⁶ ;

- (1) “*Rusya bizim Hindistan'ımız olacak.*”⁷ Almanya'nın hayat sahası (lebensraum) düşüncesi,
- (2) Farklı rejimlere sahip olmalarına rağmen, Alman ve Rus işgal amaçlarının aynı hedeflere yönelmelerinin rekabeti arttırması,
- (3) İdeolojileri birbirlerini tehdit etmekteydi. Bolşevizm ve Nasyonel Sosyalizm birbirinden çok uçlarda düşünce yapılarıydı. Bunlardan birisinin başat güç olabilmesi için diğerinin son bulması gerektiğine inanılması,
- (4) Rusya'nın ekonomik zenginliği ve Almanya'nın hammadde ihtiyacının artması,
- (5) Rusya'nın Baltık ve Balkanlar'da yayılma politikasının Almanya'yı kuşatmaya doğru gitmesi,
- (6) Almanya'nın Polonya ve Fransa zaferlerine karşın, Rusya'nın Fin harbinde zor duruma düşmesinin bir kıstas olarak alınması,
- (7) Rusya'da meydana gelebilecek ayaklanma hesapları, Rus halkının Stalin'e karşı isyan edileceği ve onun devrileceğine yönelik inancın olması, (Özellikle Hitler'in bu yönde düşünmesi.)
- (8) Hitler'in dünya hâkimiyeti düşüncesi, Bu durum onu, Rusya'nın sahip olduğu uçsuz bucaksız coğrafyaya girmesi gerektiği düşüncesini veriyordu.
- (9) Hitler'in şahsi istek ve ihtirasları, harbin başlıca sebepleri olmuştur.

⁶ Özbalcı, Baskın., “*Alman-Rus Harbi Doğu Seferi (22 Haziran 1941- 15 Aralık 1944)*”, ss. 6-8.

⁷ R.H. Stevens- Norman Cameron, “*Hitler's Table Talk: 1941-1944: His Private Conversations*” (Newyork: Enigma, 2000), s. 55.

İkinci Dünya Harbi, insanlık tarihinin en önemli dönüm noktalarından birisidir. Sonuçları itibariyle yeryüzünde yaşayanların büyük bir kısmını etkilemiştir. Tarih sahnesine yeni devletlerin çıkmasına vesile olmuştur. Dünya haritası yeniden çizilmiştir. Dünya iki büyük gücün hegemonyasına evirilen iki kutuplu bir hale dönüşmüştür. İkinci Dünya Harbi'nin içerisinde belki de savaşın kaderini etkileyen mihenk taşı Barbarossa Harekâtı olmuştur. Yenilmez zannedilen NAZİ Almanya'sının gücünü tüketmiştir. Savaşın seyrini değiştirmiştir. Rus steplerinde Almanların gücü Ruslara yetmemiş, tarihten ders almayan Hitler, yine General Kış'ın hışımına uğramış ve Alman orduları memleketlerine dönmeden bozguna uğramıştır. Bu harekât sadece devletlerin savaşı olmamıştır. Aynı zamanda ideolojilerin de çarpışması olmuştur. Barbarossa Harekâtı, seferber olan askerlerin neredeyse %10'un öldüğü yıpratıcı bir harekât olmuştur.

Barbarossa Harekâtı büyük birliklerin sevk ve idaresi bakımından önemli olmasının yanında, idari ve lojistik yönden de önemli tecrübelerin alınacağı bir harekât olmuştur. Büyük çaplı harekât planlamalarında istihbarat, harekât ve lojistik açılardan planlayıcılara dersler çıkarılmasını sağlayan bir harekât olarak da harp tarihinde yerini almıştır. Ayrıca Harp Tarihi örneklerini incelerken aynı hataların tekrar edildiğini göstermesi yönünden güzel bir örnek teşkil etmektedir. Bu makalede, Hitler tarafından "imha savaşı" olarak adlandırılan Barbarossa Harekâtı askerî planlama metodolojisi bağlamında üç temel karargâh fonksiyonu (istihbarat, harekât ve lojistik) göz önüne alınarak, muharebenin tarafları bakımından ele alınmış, çıkarılan dersler ortaya koyulmuştur.

1. Harekât Bölgesinin Özellikleri

Alman ordusunun Rusya'ya karşı icra edeceği harekâtı değerlendirmeye başlamadan önce bölgenin harekâta olası etkilerini incelemenin faydalı olacağı göz önünde bulundurulmaktadır. Bu kapsamda; Harekât bölgesinin şekli, tersine bir huniye benzemektedir. Bu şekil Alman kuvvetlerinin daha çok açılıp yayılmasına neden olacaktır. Rusya'nın derinliklerine ilerledikçe Almanya'nın daha çok kuvvet kullanılmasına ihtiyaç olacaktır.

Harekât Bölgesi Kuzey Buz Denizinden, güneyde Karadeniz'e kadar 3200 km. genişliğindedir. Batıdan doğuya, Elbe Nehrinden Volga Nehrine kadar ise 2720 km. derinlikindedir. Bölgenin genelinde karasal iklim etkilidir. Bölgenin yaz ve kış ayları sıcaklık ortalamasına incelediğimizde +20 ile - 15 santigrat derece arasında olduğu görülecektir. İlkbahar ve yaz aylarında yağmur, kış ve sonbahar aylarında ise kar yağışı bölgeyi etkisi altına almaktadır.⁸

⁸ Özbalçcı, Baskın., "Alman-Rus Harbi Doğu Seferi (22 Haziran 1941- 15 Aralık 1944)", s. 31.

Bölgede bulunan dağ silsilelerinden Karpat dağlarının çok az bir kısmı geçişe müsaittir. Ural dağlarının kayalık yapısı nedeniyle geçişe çok fazla müsait olmamasına rağmen orta ve güney bölgeleri geçişe elverişlidir. Kafkas dağlarından ise sadece geçitlerden geçilebilmektedir.

Valday Yaylası, Podolya Ovası ve Pripet Bataklığı Sovyet Ovasını oluşturmaktadır. Bölgede bulunan nehirler ulaşımına müsaittir. Aralık ve mart ayında bu nehirler donmaktadır.

Bölgenin genelinde zeminin gevşek yapılı olması nedeniyle, yağmur ve eriyen karların sonucunda tırtıllı ve paletli araçların geçişlerine tahdit oluşturmaktadır. Kışın zeminin donması harekâtı kolaylaştırmaktadır.

Bölgedeki kara ve demir yolları uzanımları; Kafkaslar - Urallar, Batum - Ukrayna, Ukrayna - Romanya, Moskova – Leningrad istikametleridir.

1.1. Hava ve İklimin Etkisi

Bölgede kışın sert geçmesi nedeniyle özel teçhizata ihtiyacı vardır. Nisan - Mayıs aylarında yağışlar nedeniyle yumuşayan zemin, zırhlı araçların ilerlemesine engel oluyordu. Aralık - Mart ayları ve kısa yaz aylarında harekâta müsaittir.

Pripet Bataklığı, taarruz eden kuvvetleri ikiye böler. Savunan için ise iç hatlar muharebesi yapmasına imkân verir. Taarruz edenin geniş hatlara yayılması, savunana Konvansiyonel Olmayan Harp uygulama imkânı sağlar. KOH uygulanmalarına müsait bölgeler; Letonya, Litvanya, Estonya ve Kafkasya'dır. Nehirlerin kuzey-güney istikametinde akması savunma imkânını arttırır.⁹

1.2. Engeller

Bölgede bulunan yerleşim merkezleri, zırhlı ve mekanize birlik harekâtını zorlaştırıyordu. Bu yerleşim yerleri; Moskova, Leningrad, Kiev, Harkov ve Minsk'dir. Bu yapay engellerin yanı sıra doğal engeller ise Don ve Volga nehirleri ve bu nehirleri Baltık Denizine bağlayan kanallardır. Pripet Bataklığı ve Nisan-Mayıs aylarında karların erimesi nedeniyle nehirlerin çevresinde oluşan bataklıklar harekâtı engeller.

1.3. Stratejik Bölgeler

Leningrad, sanayi ve ulaşım imkânları bakımından önem arz etmektedir. Moskova, hükümet merkezi, sanayi ve ulaşım ağları açısından önemlidir. Donetsk Havzası, demir ve kömür madenleri açısından sahip olana harekâtı devam ettirme bakımından lojistik katkı sağlar. Kırım - Kerç ise hava ve deniz üsleri açısından kıymetlidir. Bakü ve Ortavolga petrol yatakları açısından zengindir.¹⁰

⁹ A.g.e., s. 32.

¹⁰ A.g.e., s. 32.

1.4. Stratejik Yaklaşma İstikametleri

- * Varşova-Minsk-Smolensk-Moskova (Tarihi Mihver),
- * Lublin-Kiev-Dinyeper Vadisi-Stalingard (veya Kiev'den Odessa),
- * Romanya-Odessa-Kiev-Dinyeper Vadisi-Stalingrad (veya Kiev'den Odessa),
- * Romanya-Odessa-Kiev-Smolensk-Moskova (veya Odessa - Stalingrad),
- * Baltık Sahili-Leningrad ¹¹ ana yaklaşma istikametleridir.

1.5. Bölgenin Askeri Harekâta Etkileri

Bölgenin askerî harekâta olan etkileri görebilmek için harekât bölgesi etüdünü yapmak faydalı olacaktır. Harekât Bölgesi Etüdü, harekât icra edilecek bölgenin karşılıklı kuvvetler üzerine etkilerinin meydana çıkarılmasında komutana yardımcı amaçlayan, hava ve arazi hakkındaki bilgilerin üzerinde özellikle durularak yapılan ayrıntılı ve geniş kapsamlı bir incelemedir.¹² Bu incelemenin iyi yapılması sayesinde Barbarossa Harekâtının ilerleyişini anlamak daha kolay olacaktır. Bu kapsamda;

Berlin-Varşova-Moskova istikameti en uygun stratejik taarruz istikametidir. Özel teçhizat ile birlikler donatıldığı ve ikmal akışı sağlanabildiği ölçüde kış mevsimi en müsait mevsimdir.¹³ Diğer taraftan düz ve geniş arazide savunma güçtür. Nehirlerin engel vasfından yararlanılabilir. Taarruz eden, köprübaşlarını erken ele geçirdiği takdirde savunanın çekilmesi güçleşir.¹⁴

Harekât bölgesinde geri harekâta azami zaman kazanmak mümkündür. Taarruz ilerledikçe ikmal hatlarının uzamasına ve taarruz gücünü kaybetmesine neden olur.¹⁵

1.6. Doktrinlerin Savaşı: Yıldırım Harbine karşı Derin Harekât

Almanya'nın Rusya harekâtına başlamadan önce Polonya ve Fransa istilalarında başarılı olma nedeni olarak şüphesiz ki uygulamış olduğu Yıldırım Harbi Doktrinidir. İlk defa kara unsuru olan zırhlı ve mekanize birlikler, hava unsurunun desteği müşterek olarak kullanılmıştır. Harbin seyrini değiştiren bu teori ilk defa İngilizler tarafından Yıldırım Harbi (*Blitzkrieg*) olarak geliştirilmiştir. Fakat Almanca adıyla savaş tarihinde yerini almıştır.¹⁶

Bu taktik anlayışta Luftwafe'nin (Alman Hava Kuvvetleri) yakın hava desteği ve koruması altında hızlı ilerleyen Panzer Tümenleri düşman derinliklerine hızlıca el atmaktaydı. Birinci Dünya Savaşı'nda harekâtların büyük bir kısmı mevzi harbine dayanmaktaydı. Baktığınız

¹¹ A.g.e., s. 33.

¹² Headquarters Department of Army, ADP 3-0, Operations, Washington, DC, USA, 2019, p. 3-2.

¹³ Özbacı, Baskın., “*Alman-Rus Harbi Doğu Seferi (22 Haziran 1941- 15 Aralık 1944)*”, s. 32.

¹⁴ A.g.e., s. 32.

¹⁵ A.g.e., s. 33.

¹⁶ Hart, S.B. Liddell, “*İkinci Dünya Savaşı Tarihi*”, 5. bs, c. 1 (İstanbul: Yapı Kredi Yayınları, 2003), s. 73.

zaman mevzi harbi ilerlemeyi pek öngörmemekteydi. Siperler ilerlemeyi kilitleyen bir yapıdaydı. Blitzkrieg sayesinde bu engel aşılmış oluyordu. Özellikle telsiz sistemlerinin gelişmesi ile zırhlı birlikler, piyade, topçu ve hava kuvvetleri arasında anlık bilgi alışverişi sağlanmaktaydı. Bu sebeple hedef tarifi ve ateş destek vasıtalarıyla hedeflerin ateş altına alınması çok daha kolay olmaktadır. Bu sayede Almanlar çok hızlı kazanımlar elde etmekte ve düşmanlarını alt etmekteydi.¹⁷ Bu harbin sloganı “*Durmak ölmeye eşdeğerdir.*”

Bu bağlamda Yıldırım Harbi Doktrini; İyi Arazi, İyi Hava Desteği, İyi Lojistik, İyi Eşgüdüm ile karakterize edilir. Bu özelliklerin hepsi tam anlamıyla oluşturulursa doktrinde başarı elde edilebilir. Almanya, Polonya ve Fransa işgallerinde bu özellikleri tam anlamıyla yerine getirmiştir. Bu sayede harekât başarılı olmuştur. Fakat her şartta bu doktrinin başarılı olacağını beklemek, özellikle de yol ve arazi durumu kötü ve hızlı ilerleme ile aynı orantıda geliştirilemeyen lojistik imkânlar dikkate alındığında; Rusya cephesinde, başarılı olacağı düşüncesi gerçeği yansıtmamaktadır.

Rusya ise 1930’ların başında Derin Harp ve Derin Harekât adında iki doktrin benimsemiştir. Bu doktrinler karma silahlı kuvvetlerin art arda saldırı dalgalarıyla düşman savunmasını sonuna kadar delmesini, oluşacak boşlukta düşman kuvvetlerini arkadan kuşatmak için kullanması ilkesini öngörmekteydi.¹⁸ Fakat bu doktrini baskın tesiri ile harekete geçen Almanlar’a karşı ilk başta kullanmak pek mümkün olmamıştır.

2. Planlamalar:

Hitler 18 Aralık 1940 tarihinde 21 Sayılı Direktif (Barbarossa Harekâtı) yayımlanmıştır.

“Alman Silahlı Kuvvetleri; İngiltere ile savaşın sona erdirilmesi beklenmeden, Sovyet Rusya’yı, seri bir seferde yenilgiye uğratmaya hazır bulunmalıdır.

Kara Kuvvetleri, işgal edilen bölgeleri koruyacak kadar kuvvet ayırarak, kalan kuvvetleri muharebeye sokacaktır.

Hava Kuvvetleri, Doğu seferi icra eden Kara Kuvvetlerine destek sağlayacak ve bu cephede bulunan düşman hava akınlarına karşıda azami tedbir alacaktır. Doğuya yapılacak bu desteğin yanı sıra ülke topraklarının düşman hava taarruzlarına karşı korumasını da sağlayacaktır.

Deniz Kuvvetlerinde asıl çaba, İngiltere’ye dönük olacaktır.

Sovyet Rusya’ya karşı tasarlanan harekâtın başlamasından 8 hafta önce intikaller ve gerekli faaliyetlerin başlaması için emirler Adolf Hitler tarafından verilecektir.

Birlikler hazırlıklarını 15 Mayıs 1941 tarihine kadar bitirecektir.

¹⁷ Özal, İlkin Başar., “*Kısa 2. Dünya Savaşı Tarihi*”, 2. (İstanbul: Timaş Yayınları, 2019), ss. 413-417.

¹⁸ Geoffrey Roberts, “*Hitler’i Yenen Adam Mareşal Jukov*” (İstanbul: Kalkedon Yayınları, 2016), s. 65.

Taarruz amaç ve niyetimizin gizlenmesi konusunda azami dikkat edilecektir.

1. Genel Amaç;

Batı Rusya'da bulunan Rus Ordusu'nun büyük kısmı Alman zırhlı birlikler tarafından yapılacak derin yarmalarla yok edilecek ve düşman geri çekilmesi önlenecektir. Çekilen düşman kuvvetlerinin izlenmesi suretiyle, Rus Hava Kuvvetlerinin Alman ana yurduna taarruz imkânı ortadan kaldıracak çizgiye ulaşılabilecektir. Harekâtın son hedefi, Asya Rusya'sının ağzını tıkayacak ve Volga - Archangel uzanımında bulunan çizgiye ulaşmak olacaktır. Bu çizgiye ulaşıncaya Hava Kuvvetleri tarafından Urallarda kalan Rus Endüstri bölgesi ortadan kaldırılabilir.

Bu harekât sırasında Rusya'nın Baltık Filosu kısa zamanda üslerinden yoksun bırakılacaktır. Rus hava kuvvetlerinin etkinliği başlangıçtan itibaren yapılacak taarruzlarla önlenecektir.

2. Umulan Müttefikler ve Onlara Düşen Görevler:

a. Harekât alanı kanatlarında Romanya ve Finlandiya kuvvetlerine güvenilebilir.

b. Romanya'nın görevi kendi bölgesindeki Rus kuvvetlerini tutmak ve geri bölge faaliyetlerine destek olmaktır.

c. Finlandiya, Alman Kuzey Grubunun Norveç'ten intikalinin emniyetini alacaktır ve bu grupla işbirliği yapacaktır. Hangö'nün kurtarılması da bu ülke sorumluluğundadır.

ç. İsveç, demiryollarıyla karayollarının Alman Kuzey Grubu tarafından kullanılmasına izin vereceği değerlendirilmektedir.

3. Harekâtın İcrası:

a. Kara Kuvvetleri:

Harekât alanı Pripet Bataklıklarıyla güney ve kuzey olarak ikiye ayrılmaktadır. Asıl taarruz kuzeyden icra edilecektir.

Bu iki gruptan güneyde olan, yani tüm cephenin ortasında yer alan grubun görevi, olağanüstü derecede güçlü zırhlı ve motorlu teşkilleriyle Varşova ve kuzeyi bölgesinden taarruza geçerek Beyaz Rusya'da bulunan düşman kuvvetlerini yok etmektir. Bu teşkilleri daha sonra Doğu Prusya'dan Leningrad genel yönünde ilerleyen Kuzey Ordular Grubuyla Baltık Devletleri Bölgesindeki düşman kuvvetlerinin yok edilmesiyle iş birliği yapacaktır. Leningrad ve Kronstadt'ın ele geçirilmesinin izleyeceği bu genel taarruzun başarıya ulaşmasından sonra, önemli ulaştırma ve silah üretim merkezi olan Moskova'nın ele geçirilmesini hedef alan harekâta ancak başlanabilecektir.

21' inci Grubun asıl görevi, Doğu harekâtı sırasında bile, Norveç'in korunması olarak kalmaktadır.

Güneyde: Ekonomik bakımdan önemli Donetz Havzası'nın ele geçirilmesi;

Kuzeyde: Moskova'nın çabuklukla ele geçirilmesi. Bu kentin ele geçirilmesi politik ve ekonomik yönden büyük zafer olacaktır.

b. Hava Kuvvetleri:

Rus hava kuvvetlerinin etkinliğini azaltmak ve Alman Kara Kuvvetlerinin manevralarını destekleyecektir. Rus demiryolları ya imha edilecek, ya da ele geçirilme olanağı bulunan daha önemli hedefler, paraşüt ve hava indirme kıtalarının kullanılmasıyla ele geçirilecektir. Özellikle mühimmat endüstrisine taarruz edilmeyecektir. Çevik birliklerle yapılacak harekât sonlandıktan sonra, özellikle Uralarda bulunan Endüstri Bölgesine karşı taarruz icra edilecektir.

c. Deniz Kuvvetleri:

Sovyet Rusya ile savaşta Alman kıyılarının korumasını sağlayacaktır. Herhangi düşman deniz kuvvetinin Baltık denizi dışına çıkması engellenecektir. Leningrad düşünceye kadar büyük deniz harekâtından kaçınılacaktır. Rus filosunun yok edilmesi ile beraber Kuzey Ordular grubunun denizden ikmali sağlanacaktır.

Tüm Başkomutanlıkların, Rusların Almanlara karşı şimdi olduğundan daha başka bir tutum takınmalarına karşı ihtiyat tedbiri olmak üzere yapıldığı ortaya konacaktır. Hazırlık aşamasından başlangıçta az sayıda subay görevlendirilecektir. Silahlı kuvvet unsurlarınca yapılmakta olan hazırlıklarda sağlanan gelişmelere hakkındaki raporlar Silahlı Kuvvetler Yüksek Komutanlığı kanalıyla bana ulaşacaktır.”¹⁹ Hitler tarafından son hali verilen bu direktif Alman Silahlı Kuvvetlerine yayınlanmıştır.

Esasen Barbarossa Harekât Planı, Haziran 1940'ta Hitler tarafından taslak halinde hazırlanmıştır. Kasım 1940'da Feld Mareşal Walther Brauhistach ve Gen. Franz Halder tarafından geliştirilmiş, önce Gen. Jodl, sonra da Hitler tarafından önemli değişiklikler yapılmıştır. Hedef tayininde Askeri Komutanlık ile Hitler arasında fikir ayrılığı meydana gelmiştir.

Hitler stratejik olarak siyasi ve ekonomik hedeflerin ele geçirilmesine öncelik vermiş, bu maksatla Bolşevizm'in beşiği olarak kabul ettiği Leningard'ı, Ukrayna'nın hammadde bölgelerini ve Kafkas petrol sahalarını hedef olarak seçmiştir.

Askeri Komutanlık ise, bu stratejik gayenin tahakkuku için öncelikle Kızılordu'nun imhasını haklı buluyordu. Bu maksatla hazırlanmış olduğu manevra planında kati neticeyi, Almanya, Moskova istikametini kapatma gayretinde olarak, Rus Kuvvetlerinin imhasında aramakta ve hedef olarak bu kuvvetlerin imhasını seçmiş bulunmaktaydı.

¹⁹ Guderian, General Heinz, “*Bir Askerin Anıları*”, 2. (İstanbul: Kastaş Yayınları, 2018), s. 615.

Yığınak, manevra planına uygun yapılmaya çalışıldı. Daha sonra hedeflerde değişiklik yapıldı ve bu kararsızlık içerisinde başlayan harekât, giderek plandan sapmalar olduğunu gösterdi.

Barbarossa Direktifi, yıldırım harekâtı ile Rusya'nın ezilmesini öngörüyordu. Buna göre; Batı Rusya'daki düşman ordusunun büyük kısmı yerinde imha edilecek ve Rus teşkilatlanmış birliklerin Rusya içlerindeki geniş düzlüklere çekilmesi önlenecekti. Bundan sonra Almanlar, Volga – Kazan - Arkangelsk genel hattına kadar süratli bir takibe başlayacaklardı. Harekâtın kıştan önce sonuçlandırılması arzu edilmişti.

Geniş bir alanı kaplayan Pripet Bataklıkları, daha başlangıçta harekâtı zorunlu olarak ikiye bölüyordu. Kuzeyde kalan bölge, doğuya doğru gidildikçe daha da genişlediğinden iki ordu grubu kuzeye, bir ordu grubu ise güneye tahsis edilmişti.

Hitler'in esas düşüncesi, merkezden güçlü bir taarruzla hızla ilerlemek, Smolensk'e ulaştıktan sonra ikiye ayrılarak, kuzey ve güneye yönelmek ve büyük düşman kuvvetlerini kuzey ve güney ordu gruplarının yardımıyla imha etmektir. Hitler, bu düşünce çerçevesinde Moskova'yı pek önemsemiyordu ve *“esas olan düşman kuvvetlerini imha etmektir”* diyordu. Hitler, Merkez Ordular Grubunun ilk hedef olarak Moskova'yı ele geçirilmesi için ısrar eden K.K.K.'nı Mareşal Brauchitah'ın önerisine ağır bir karşılık vererek *“ancak örümceklenmiş beyinler bir düşman başkentinin büyümesine kapılabilir. Moskova kuru bir isimden başka bir şey değildir”* diyordu.²⁰

Plan gereğince ordu gruplarının vazifeleri şu şekilde idi:

Kuzey Ordu Grubu; Öncelikle Leningrad'ı ele geçirecek ve Merkez Ordu Grubunun kuzey yanını emniyete alacaktı.

Merkez Ordu Grubu; Pripet Bataklığının kuzeyinden Minsk - Smolensk -Moskova genel doğrultusunda taarruz edecekti. Karşısındaki asıl düşman kuvvetlerini çekilmelerine fırsat vermeden imha edecek, Smolensk bölgesini ele geçirecek, müteakip harekât için emir bekleyecekti.

Güney Ordu Grubu; Pripet bataklığının güneyinden taarruz ederek Ukrayna'yı işgal edecek, Dinyeper nehri hattına ulaştıktan sonra Merkez Ordu Grubu ile koordineli bir harekâta hazır olacaktı.

Barbarossa Harekâtı, 3 ayrı ordu grubuyla icra edilen taarruz mihverleri ile Rusya'nın işgalini içermekteydi. Her mihverin farklı ve birbirinden ayrı hedefleri vardı. Alman Kuvvetlerinin

²⁰ Hart, S.B. Liddell., *“Hitler'in Generalleri Konuşuyor”*, 1., c. 2. (İstanbul: Kastaş Yayınları, 1996), ss. 360-370.

oluşturduğu bu mihverler, Kuzey, Güney ve Merkez isimlerini almıştı. Kuzey Mihveri: Gen. Fedmareşal Wilhelm Von Leeb komutasındaki kuzey mihverinin hedefi Leningrad şehriydi. Bu şehrin alınması Rus Halkı üzerinde psikolojik bir etki yaratacağı Alman komuta kademesince değerlendirilmekteydi. Ayrıca Kuzey Mihveri Merkez Ordusunun kuzey yan emniyetini sağlayacaktı. Bu Ordu grubu 30 Tümen ve 570 Tank dan oluşmaktaydı. ²¹

Merkez Mihveri: Merkez mihveri komutanı Mareşal Fedor Von Bock dur. Merkez Ordusu, düşman kuvvetlerinin geri çekilmeden imhasını sağlamak ve Ordu hedefini ele geçirmek amacıyla, Pripet Bataklığı Kuzeyi – Minsk - Smolensk istikametinde taarruzla SMOLENSK’i ele geçirecekti. Von Bock emrinde 51 Tümen ve 930 Tank bulunmaktaydı. Alman kuvvetlerinin kuvvet çoğunluğu bu ordu bölgesinde toplanmıştır. Bu taarruzun başarılı olması durumunda MOSKOVA istikametine yürümek için yeniden düzenleme yapılacaktı. ²²

Güney Mihveri: Rusya’nın işgali konusunda belki de ekonomik nedenlerin ön plana çıkarıldığı bir mihver olarak nitelendirilebilir. Bu mihverin sevk ve idaresi Mareşal Gerd Rundstedt tarafından yapılmıştır. Emrinde 57 Tümen ve 750 Tank bulunmaktaydı. Pripet bataklığı güneyinden Ukrayna’yı işgal edecekti. Bu ordu için ilerleme sınırı Dinyeper Nehri hattıydı. Bu hatta ulaşmasını müteakip Merkez Ordu grubuyla koordineli bir harekâta hazır olacaktı. ²³

Almanların planlarına karşılık, Sovyetler Birliği’nin planlamaları hakkında detaylı bilgiler elimizde mevcut değildir. Zira Rus sefer planları, Rusya tarafından henüz açıklanmamıştır ve bu konuda Rusya kaynaklı herhangi bir bilgi mevcut değildir. Elde edilen bilgiler Alman ve Batılı kaynaklara dayanmaktadır.

Kızıl Ordu, 1939’dan önce Narva Limanı - Dinyeper ve Dinyester Nehirlerine dayanan “*Stalin*” hattını tahkim etmişti. Fakat Polonya ve Baltık memleketlerinin işgal edilmesinden sonra bu hat terkedilmiş ve savunma hattı daha batıya kaydırılmıştı. ²⁴

Rusya, Almanya ile yapılacak bir harp için gerekli hazırlıklarını tam olarak yapamadığı ve Almanya’ya göre modern harp silah, araç ve gereçlerinden yoksun olduğu için taarruz icra etmeyi düşünemezdi. Rus Başkomutanlığı tarafından verilen direktif aşağıdaki hususları kapsıyordu.

Kızıl Ordu arazinin engel vasfından azami derecede istifade ederek derinlikte savunacak, Almanların yarma manevralarına karşı bütün bir cephe boyunca çekilme yapılmayacak,

²¹ Özbacı, Baskın., “*Alman-Rus Harbi Doğu Seferi (22 Haziran 1941- 15 Aralık 1944)*”, s. 40.

²² A.g.e., s. 38.

²³ Özbacı, Baskın., “*Alman-Rus Harbi Doğu Seferi (22 Haziran 1941- 15 Aralık 1944)*”.

²⁴ Geoffrey Roberts, “*Hitler’i Yenen Adam Mareşal Jukov*”, ss. 137-150.

önceden hazırlanan tank ve tanksavar ihtiyatları ikinci mevzide savunmayı hazırlayacak, muharebeler bölgesel karşı taarruzlar şeklinde derinlikte devam ettirilecekti.

Bu direktif; ordunun seferber edilmesi ile yığınağın tamamlanması henüz gerçekleştirilmediği için başlangıçta hudut bölgelerinde oyalama muharebeleri yaparak ve bir kısım arazi terk ederek zaman kazanmak amacını güdüyordu.

Bu direktif doğrultusunda hazırlanan Rus harekât planının ana hatları şu şekilde idi.

İklim şartları, arazi ve engellerden en iyi şekilde istifade edilerek azami zaman kazanılacak, bir yarma halinde dahi bölgesel mukavemet noktaları bırakılarak Alman ikmal hatlarına bu kuvvetlerle baskın ve sabotajlar düzenlenecek, bu şekilde icra edilecek oyalama muharebeleri sonucunda Alman ordusu yıpratılacak ve müteakiben yapılacak bir genel karşı taarruzla düşman, ülke toprakları dışına atılacaktı.

Rus hava kuvvetleri ise; ileride çok sayıda ve dağınık şekilde tertiplenmiş olan hava alanlarında hazır bulunacaktı. Fakat bu ileri hava alanlarında ancak eski tip uçaklar faaliyette bulunacak, elde mevcut az sayıdaki modern uçaklar ise geri bölgede hazır bekletilerek önemli hedeflere sevk edilecekti.

Rusya bu planın gerçekleştirilebilmesi için; harp potansiyelini süratle geliştirecek ve ikmal kaynaklarından azami istifade edecekti. Almanya'ya nazaran üç kat daha fazla olan nüfusundan, Kızıl Ordu için ikmal mürettebatı temin edecekti. Rusya'nın arazi ve iklim şartlarından azami istifade edecek, düşmanın gerisinde bırakılan kuvvetleri ve milis gücü ile Almanları yıpratıcaktı.²⁵

3. Harekâtın Operatif ve Taktik Seviye Analizi

3.1. Kuvvet Yapıları

Gerek operatif ve gerekse stratejik seviyede yığınak; bir harekât için tahsis edilen büyük birliklerin lüzumlu muharebe destek ve muharebe hizmet destek unsurları ile birlikte tasarlanan harekât bölgelerine intikali ve burada harekât planlarına uygun bir şekilde tertiplenmelerini kapsar.²⁶ Bu tertiplenmenin ne zaman başlayacağı muharebenin baskın tesirini koruması adına çok önem arz etmektedir. Barbarossa Harekâtında, Almanlar tertiplenme faaliyetlerini büyük bir gizlilik içerisinde yürütmüşlerdir.

²⁵ Öncü, Ekrem, çev., *"İkinci Dünya Harbinde Doğu Avrupa Cephesi (Haziran 1941- Mayıs 1945)* (Ankara: E.U.Basımevi, 1953), s. 21.

²⁶ Headquarters Department of Army, ADP 3-0, Operations, Washington, DC, USA, 2019, p. 1-1.

3.1.1. Alman Tertiplenme ve Kuvvet Durumu:

İngiltere'nin istila planı (Deniz Aslanı) birkaç nedenden dolayı icra edilememiştir. Bu nedenler; hazırlıkların uzun sürmesi, deniz geçiş için havanın 24 Eylül 1940' da müsait olması ve İngiltere üzerinde hava hâkimiyetinin sağlanamamasıdır.

İngiltere'ye karşı yukarıda belirtilen nedenlerden dolayı taarruza cesaret edilememiştir. Bu durumda Hitler istemeyerek de olsa ülkesini iki cepheli bir harekâta sokmuştur. Bunun üzerine 10 Aralık 1940 tarihinde Genelkurmayca hazırlanan, Hitler tarafından birçok değişikliğe tabi tutulan 21 sayılı direktif ordulara yayınlanmıştır. (Barbarossa Direktifi) ²⁷

Bu direktife göre Doğu cephesindeki Alman Kara Kuvvetleri üç ordu grubu şeklinde teşkilatlanmıştı. Buna göre; Kuzey Ordu Grubu Von Leeb komutasında Prusya'da, Merkez Ordu Grubu Von Bock komutasında Polonya'da, Güney Ordu Grubu Von Runsted komutasında Çekoslovakya - Macaristan arasında bulunacaktı.²⁸

Hava Kuvvetleri ise; Gen. Küller'in komutasında 1'inci hava filosu, Gen. Kesselring komutasında 4'üncü hava filosu şeklinde doğu harekâtına tahsis edildi. 3'üncü hava filosu, Gen. Sperrle komutasında Fransa'da, 5'inci hava filosu da Gen. Stumpff komutasında Danimarka ve Norveç'te bulunuyordu.

Almanya taarruz hazırlıklarını büyük bir gizlilik içerisinde tamamlamıştı. Ruslarla ile yapmış olduğu anlaşmalar nedeniyle onları ürkütmemiş ve tüm hızıyla yığınaklarını tamamlamıştı. Rusya sınırına 138 Tümen kuvvetinin 3 ordu grubu olacak şekilde yığınaklandırmıştı. Ayrıca Başkomutanlık ihtiyatı olarak 2 Zırhlı Tümen ve 22 Piyade Tümeni olmak üzere toplamda 24 Tümen ihtiyatı bulunmaktaydı. Bu büyük kara gücünü desteklemek maksadıyla mevcut kuvvetinin yaklaşık %60 olan 1945 uçaklık bir hava gücü toplamıştı. Bu kuvvet 120 keşif, 510 bombardıman, 290 stuka, 440 avcı muharebe ve diğer uçaklardan oluşmaktaydı.

Sovyet Baltık Donanma filosunun çıkışına mani olmak üzere 28 Hücumbot, 5 denizaltı ve 10 Mayın gemisi ve balıkçı gemilerinden oluşan bir donanma gücünü de seferber etmişti.

Almanların Komuta Yapısı:

(1) Kara Kuvvetleri:

(a) Kuzey Ordu Grubu (Ritter Von LEEB)

18'inci Ordu (Von KUCHLER)	:8 Tümen
16'ncı Ordu (BUSH)	:12 Tümen

²⁷ Guderian, General Heinz, “*Bir Askerin Anıları*”, s. 615.

²⁸ Hart, Liddell, “*İkinci Dünya Savaşı Tarihi*”, C1, s. 160.

4'üncü Panzer Ordusu (HOEPPER)	:9 Tümen (3Zh.,6 P.)
İhtiyat	:1 Tümen
TOPLAM	: 30 Tümen (570 adet Tnk.)
(b) Merkez Ordu Grubu (Von BOCK)	:9 Tümen
9'uncu Ordu (STRAUSS)	:14Tüm. (5Zh.,9P.)
3'üncü Ordu (GUDERIAN)	:11 Tüm. (4 Zh.,7P.)
4'üncü Ordu (HOTE)	:16 Tümen
İhtiyat	:1 Tümen
TOPLAM	: 51 Tümen (930 Adet Tnk.)
(c) Güney Ordu Grubu (Von RUNSTED)	
6ncı Ordu (REICHEANAN)	:6 Tümen
1nci Panzer Ordusu (KLEIST)	:14 Tüm. (5Zh.,9P.)
17nci Ordu (STWELPNAGEL)	:13 Tümen
11nci Ordu (SCHOBERT)	:7 Tümen
Romanya Ordusu (ANTONESCU)	:14 Tümen
İhtiyat	:3 Tümen
TOPLAM	: 57 Tümen (750 Adet Tnk.)
(d) Başkomutanlık İhtiyatı:	
Gen. WEICHS'in 2nci Or. dahil	:24 Tüm. (2Zh,22P.)
GENEL TOPLAM	: 162 Tümen
Personel	: 3.200.000
Motorlu Araç	: 600.000

(2) Hava Kuvvetleri: 1'inci, 2'nci ve 4'üncü hava filoları, mevcut kuvvetlerinin % 60'ı ile doğu harekâtına tahsis edilmişti, toplam 1945 uçak (120 keşif, 510 bombardıman, 290 stuka, 440 avcı muharebe uçağı ve diğer uçaklar) mevcuttu.²⁹

3.1.2. Rusya'nın Tertiplenme ve Kuvvet Durumu

Rusya'nın 145 Piyade Tümeni, 25 Süvari Tümeni ve 40 Motorlu Piyade Tugayı Avrupa cephesinde bulunmaktaydı. Başkomutanlık ihtiyatında 10 Tümenlik kuvvet mevcuttu. Rus birliklerinin Uzakdoğu da ise 25 Piyade Tümeni, 8 süvari Tümeni ve 5 Motorlu Piyade Tugayı bulunmaktaydı.³⁰ Bu birliklerin eğitim seviyeleri zayıftı. Rusya'nın elinde bulunan teknolojisi eski fakat sayıca Almanlar'ın 3 katı kadar Tank bulunmaktaydı. Almanlar'dan

²⁹ Özbalcı, Baskın., “*Alman-Rus Harbi Doğu Seferi (22 Haziran 1941- 15 Aralık 1944)*”, ss. 35-36.

³⁰ Özbalcı, Baskın., s. 36.

farklı olarak Rusların Tankları kullanımı, dönemim diğer ekolü diyebileceğimiz Fransız ekolüne göre teşkil edilmişti. Fransız ekolünde, Tankların muharebe sahasına ilk çıkışlarından beri kullanılan Piyade Tümenlerinin dağıtılarak kullanılmaktaydı. Bu kullanım tarzının Yıldırım Harbi doktrini karşısında pek şansının olmadığı acı tecrübelerle anlaşılacaktı. Ruslar savaşın ilerleyen dönemlerinde tankları kütle halinde kullanmaya yönelecekti.

Sovyet Stratejisi, mevcut silah teçhizatı yenileme gereksinimi olduğu için Rusların zaman kazanmaya ihtiyacı vardı. Harekât bölgesinin ters koni şeklinde olması derinlikte savunmayı zaruri kılmaktaydı. Bununla beraber kritik arazi arızalarında oyalama muharebesi yapmak ve Alman ordusunun başarılı yarmaları sonucunda cephe boyunca hemen geri çekilme uygulanmaktaydı. Yarma yapılan bölgelerin omuz başlarını mukavemet noktası esasına göre savunmaları ve tanksavar donanımı yüksek çevik ihtiyatları kullanacaklar ve ikinci derece savunma mevzilerinde direnmeye devam edeceklerdir.

Kara gücü yanı sıra Sovyet Hava Kuvvetleri 4000 - 5000 uçaktan oluşmaktaydı. Deniz gücü Baltık Filosu 2 zırhlı, 3 kruvazör, 45 muhrip ve torpidobot ve 110 hücumbot'dan oluşmaktaydı.

Rusların Kuvvet Durumu:

(1) Kara Kuvvetleri:

(a) Kuzeybatı Ordu Grubu (VOROŞİLOV GR.) Estonya'da:

11nci Ordu	:14 Tümen
8nci Ordu	:14Tümen (2Zh.,12P.)
TOPLAM	:28 Tümen

(b) TİMENÇENKO Ordu Grubu:

3,4 ve 10ncu Ordular	:34 Tümen (2Zh.,32P.)
İHTİYAT	:14 Tümen
TOPLAM	:48 Tümen

(c) BUDENNY Ordu Grubu :

5nci Ordu	:17 Tümen
6ncı Ordu	:14 Tümen (2Zh.,12P.)
12nci Ordu	:22 Tümen (1Zh.,21P.)
2nci Ordu	:14 Tümen (2Zh.
İHTİYAT	:2 Tümen

TOPLAM :69 Tümen

(d) Başkomutanlık İhtiyatı :10 Tümen (2Zh.,8P.)

GENEL TOPLAM :158 Tümen

(2) Hava Kuvvetleri: Performansları, donatımları, eğitim ve tecrübeleri düşük, ileri meydanlarda dağılmış durumda 4.000 - 5.000 civarında uçağa sahip oldukları tahmin edilmektedir.³¹

3.2. Harekâtın İcrası

22 Haziran 1941' saat 03:45' de harekât başlamıştı.³² 22 Haziran 1941 tarihinde Alman taarruzları başlayalı henüz iki saat olmuştu ki Alman radyolarında Goebbels, Hitler'in savaş bildirisini okumaya başlamıştır:

“ *Sovyet Hükümeti,*

1. *Almanya ve Avrupa'ya karşı yönelmiş bulunduğu bozgunculuk girişimini durdurmak şöyle dursun, harp başladığından beri bunu arttırmıştır.*

2. *Kendi dış siyasetini, gittikçe artan ölçüde Almanya'ya düşman bir şekle göre ayarlamıştır.*”³³

Tüm askeri kuvvetlerini hücum hazır bir durumda Alman hududuna yığmıştır. Alman-Rus harbi 4 sene gibi uzun bir zaman devam etmiştir. Harekâtın ilk iki senesinde Alman kuvvetleri taarruz etmiş, son iki senesinde ise Ruslar karşı taarruzlarla Almanları geri atmışlardır. Bu nedenle Harekâtı dört safhada incelemek mümkündür.

Birinci Safha (22 Haziran 1941- 5 Aralık 1941): Bu safhada Alman birlikleri Leningard - Moskova 100 km batısı ve Rostov hattına kadar ilerlemiş ve kış sebebiyle durmuşlardır.

İkinci Safha (28 Haziran 1942- 31 Aralık 1942): Bu safhada Almanlar siklet merkezini güneye kaydırarak Stalingard'a kadar ilerlemiş ve Volga Nehrine ulaşmışlardır. Leningard muharebesi devam etmiş, Moskova ele geçirilememiştir. Bu safhaya “Stalingrad Senesi” de denmektedir.

Üçüncü Safha (Ocak 1943- Aralık 1943): Bu safhada Ruslar karşı taarruza geçerek 1939 yılındaki Rus- Polonya hududuna kadar olan yerleri ele geçirmiş ve Almanlar'ı geri atmışlardır.

Dördüncü Safha (Ocak 1944- Mayıs 1945): Bu safhada Almanya içlerine kadar ilerleyen

³¹ Özbacı, Baskın., s. 36.

³² Hart, S.B. Liddell, “*İkinci Dünya Savaşı Tarihi*”, 1, s. 165.

³³ Artuç, İbrahim, “*İkinci Dünya Savaşı*”, 1., s. 194.

Rus kuvvetleri 30 Nisan'da Berlin'i ele geçirmiş ve Elbe Nehrine ulaşmışlardır

Buna göre Alman - Rus harbi aşağıdaki şekilde cereyan etmiştir.

3.2.1. Birinci Safha: Yığınak planlarında da belirtildiği gibi Almanlar üç adet ordu grubu ile 22 Haziran 1941 günü saat 03.45'te bütün cephede taarruza başladığında Rus kıtaları henüz kışlarında bulunmaktaydı. Nitekim savaş ilanı da saat 05.30'da yapılmıştır. İngiltere'nin ikazına, Sovyetlerin tüm dikkatine ve kurdukları geniş casus ağına rağmen uğranılan baskın küçümsenmeyecek boyutlardaydı. Ruslar, Doğu Avrupa'daki tertiplenme Almanlar'ın İngiltere'ye karşı girişecekleri harekâta ait bir taktik aldatma olarak değerlendirmişlerdir.



Şekil-1: 22 Haziran – 26 Ağustos 1941 Muharebeleri³⁴

³⁴ Barbarossa Harekâtı, <https://www.armyupress.army.mil/Educational-Services/Battle-of-Stalingrad-Virtual-Staff-Ride/>, Erişim Tarihi: 05.09.2021.

(1) Merkez Ordular Grubunun Harekâtı:

Merkez Ordular Grubu; Harekâtın başlangıcında Brest bölgesinde Buğ nehri üzerindeki köprüleri tahrip edilmeden ele geçirmiş ve Nyemen nehri üzerinde ortalama 6 - 7 mil ilerleme kaydederek panzer tümenlerinin ilerlemesi için cephede gerekli gedikleri açmıştı.

Bu esnada Alman hava kuvvetleri de birçok Rus uçağını yerde tahrip etmiş, av ve bombardıman filoları da düşürülmüştü.

Açılan gediklerden Guderian'ın 2'nci Panzer Gr. ile Hoth'un 3'üncü Panzer Gr. süratle ileriye hareket etmişti. Müteakip günlerde bu iki grup Minsk bölgesine yaklaşarak çemberi tamamlamaya çalıştılar, fakat gerilerden ve iç kanatlardan yapılan Rus taarruzları sonucunda oldukça hırpalandılar.

27 Haziran'da Ruslar Brestlitovsk'u boşalttılar. Panzer Gr.ları Minsk civarında birleşme sağladılarsa da, Ruslar doğuya çekilme imkânı bularak kuzeyden gelen birliklerle Smolensk civarında kuvvetli bir mukavemet kurmak için birleştiler.

İlk on gün zarfında 200 mil derinliklere kadar ilerleyen Von Bock Or. Gr.nun tümenleri hala tam bir hareket serbestisi elde edememişlerdi. 30 Temmuz da Minsk alınmış ve çemberdeki kuvvetler de 10 Temmuz'da imha edilmişti.

Birliklerin yeniden gruplandırılması ile Panzer Gr.ları tekrar taarruza geçtiler. Özellikle Gomel bölgesinden yapılan şiddetli Rus karşı taarruzları, sağ kanadını tehdit etmeye başladığından. Smolensk'in batısındaki Rus mukavemeti ortadan kaldırılincaya kadar Moskova istikametinde ilerlemekten vazgeçildi.

İkmal yollarının uzaması yüzünden Almanlar'ın ikmal durumu Temmuz ortalarında kritik bir hal almıştı. İlerideki Ordu ile iki Panzer Gr.nun noksanlarını tamamlamak için günde 22 tren dolu ikmal maddesi gerekirken ancak 14 tren gönderilebiliyordu. Bütün bu sebeplerden dolayı 17 Temmuz - 16 Ağustos arasında çok az bir ilerleme kaydedilmiş, sadece kanatlarda elde edilen kazançlarla yetinilmiştir. Bu bölgelerde de birçok Rus birliklerinin imhadan kurtularak doğuya çekilmelerine engel olunamamıştır.

Hitler 19 Temmuz'da Merkez Ordular Grubundan 2 panzer grubunu alarak birisini Kuzey Or. Gr.na, diğerini de Güney Or. Gr.na vermiştir. ³⁵

³⁵ Özbacı, Baskın., “*Alman-Rus Harbi Doğu Seferi (22 Haziran 1941- 15 Aralık 1944)*”, s. 38.

(2) Güney Ordu Grubunun Harekâtı:

Güney Or. Gr. bölgesinde; 22 Haziran'da baskın tarzında başlayan piyade taarruzları neticesinde öğleye doğru Kleist'in Panzer Gr. ileri yanaşarak taarruza katıldı. 25 Haziran'da 4 panzer Tüm. ile Dubno alındı.

Temmuz başlarında Ruslar Pripet bataklıklarından Rundstedt'in kuzey yanına doğru karşı taarruza başladılar. Daha güneyde 17'nci Or. sağında bir Macar Kolordusu olduğu halde geniş bir cephede ilerledi.

Üç haftalık muharebelerin sonucunda Güney Or. Gr., bütün cephe boyunca ileri harekâtına devam etmiş, fakat Rus ordularını imhaya muvaffak olamamıştı.

Ruslar yaptıkları karşı taarruzlarda ağır kayıplara uğramışlar, fakat genellikle Kiev'in kuzeyine ve batısına çekilmeye ve Dinyeper dirseğindeki büyük endüstri sahasını tahliye için zaman kazanmaya muvaffak olmuşlardı.

Ruslar'ın bu bölgede gösterdikleri en şiddetli mukavemet 7 Ağustos'ta Çerkossi'nin batısında yaklaşık 6 Tümenle yaptıkları karşı taarruzdur. Bunun sonucunda Almanlar o kadar yorgun düşmüşlerdi ki, 10 Ağustos'ta 6'ncı Or. 17'nci Or. ve 1'inci Panzer Gr.na takviyeler gelene kadar savunmaya geçme emri verildi. 16 Ağustos'ta Alman birlikleri Dinyeper hattına kadar vardılar ve Dinyeper dirseğini temizlemekle yetindiler.³⁶

(3) Kuzey Ordu Grubunun Harekâtı:

Güney Or. Gr. Rusları Dinyeper gerisine sürerken ve Merkez Or. Gr. da Minsk ve Smolensk üzerinden Moskova'ya doğru taarruzlarına devam ederken. Kuzey Ordu Grubu Baltık sahilleri boyunca giriştiği harekâta fazla başarılı olamamıştı. Diğer bölgelerde olduğu gibi zayıf mukavemetlerle ve mahdut hedefli karşı taarruzlarla karşılaşan Voon Leeb. Orl.Gr.nun 4'üncü Panzer Gr. 26 Haziran'da Dvinsk'i alarak Dvine nehrinde bir köprübaşı tesis etti.

Bu bölgede özellikle ormanlık sahaların, köylerin yakılması ve yağma edilmesi büyük güçlükler çıkartıyordu. 4 Temmuz'da panzer birlikleri tekrar taarruza başladı. Bu bölgede cereyan eden muharebelerde de Almanlar ilerlemiş, Ruslar mahdut hedefli taarruzlarla harekâtı geciktirerek birliklerini Leningrad'a doğru çekmiştir. Bu bölgede Almanlar, Litvanya ve Letonya'yı tamamen Estonya'yı da kısmen Ruslar'dan temizlemişlerdir. Temmuz sonunda Almanlar Kuzeydoğu'da yapılacak bir taarruzla Leningrad ve Moskova'nın birbirinden

³⁶ Özbalcı, Baskın., s. 39.

ayrılmayacağına kabul etmişlerdir.³⁷

(4) Leningrad Kuşatması:

Eylül'ün ilk haftasında Leeb, Leningrad'a taarruz etti, fakat kuvvetli mevzilere çattığından ilerleme az oldu. Almanlar 9 Eylül'de Leningrad'ın dış hatlarına tekrar taarruz ettiler.

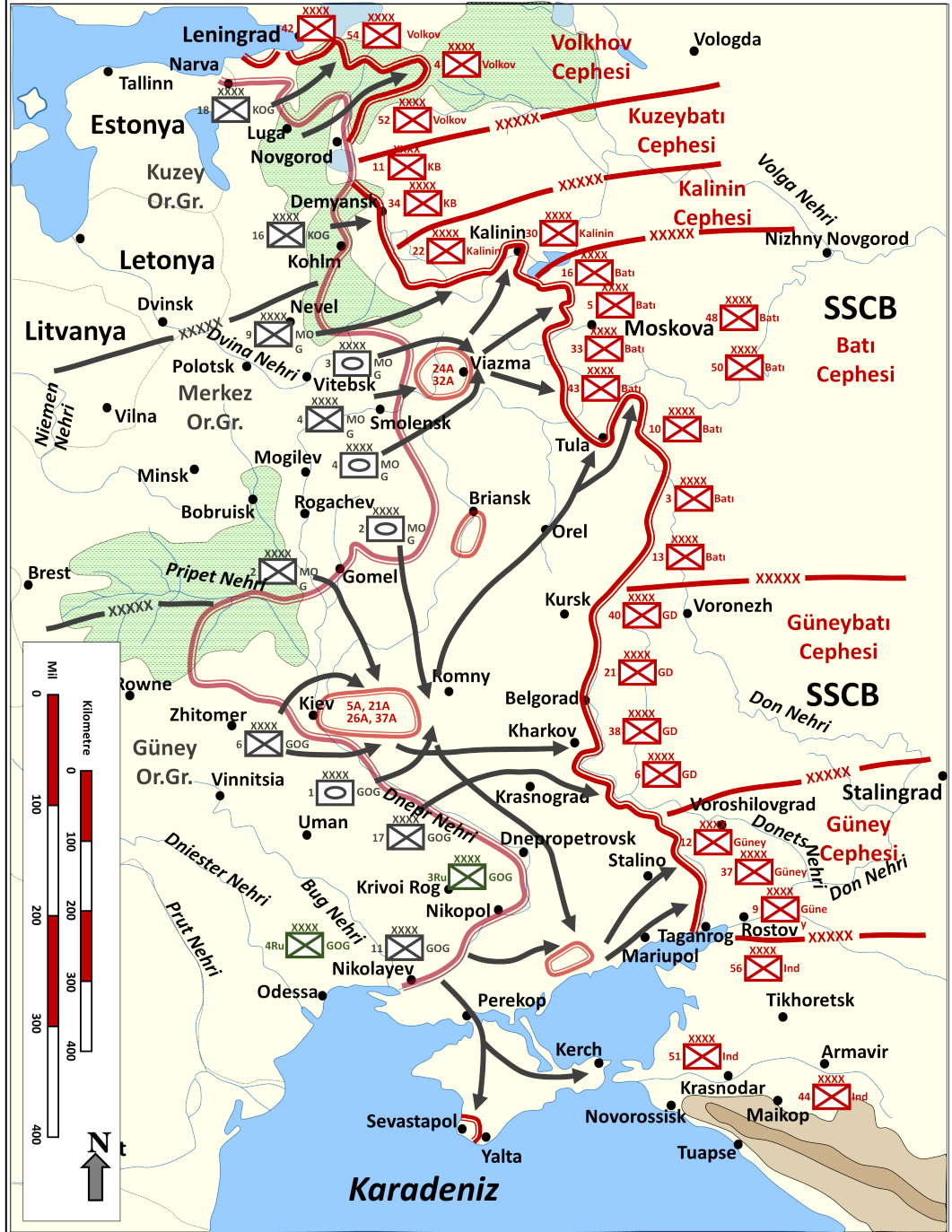

Şekil-2: 26 Ağustos – 05 Aralık 1941 Muharebeleri³⁸

³⁷ A.g.e., s. 40.

Fakat yine kuvvetli bir mukavemetle karşılaştılar. Almanlar Govorov'un kıtalarını geri atamadıklarından dolayı harekât bir çıkmaza girdi. Yorgunluk, kötü hava şartları ve Rus karşı taarruzları Alman 18'inci Ordusunu kararsızlık içinde bırakmıştı.

Almanlar, Ladoga gölünün güney kıyılarını işgal ederek Leningard'ın ablukasını tamamlamak ve gölün doğusunda bulunan Finlilerle birleşmek için harekete geçtiklerinde Ladoga cephesindeki faaliyetlerde artış oldu.

Finlandiya 1939 - 1940 senelerinde Rusya'ya terk etmek zorunda kaldığı araziyi geri almak istiyordu. Bu nedenle, Rusya'ya olduğu gibi Almanlar'a da sempati beslemeyen Finliler, Almanlar'ın yanında harbe katılmak zorunda kaldı.

Bu bölgedeki Fin ve Alman birliklerinin müşterek olarak başlattıkları harekâta; 1 Ekim de Sivr nehrine ulaşıldı. Fakat birliklerin birleşmesi mümkün olmadı. Almanlar Leningrad etrafındaki çemberi hiçbir zaman tam manasıyla tamamlayamadılar.³⁹

(5) Kiev Kuşatması:

1 Eylül 1941'de Güney Ordu Grubu; Kiev'in kuzeyine kadar olan bölgede Dinyeper Nehrine varmış olduğu halde, Merkez Ordu Grubu hala Smolensk dolaylarında idi ve 6 haftadan beri de bu hattaydı. Bu gecikme Alman Yüksek Komutanlığındaki kararsızlıktan ileri gelmiştir. Mevcut Rus orduları imha edilememiş, buna karşılık Ruslar kuvvetlerine 80 tümen daha ilave etmişlerdi. Rusların artan kuvveti karşısında Hitler, İkinci asıl taarruzun nereye yönlendirilmesi gerektiği hakkında bir karar veremiyordu.⁴⁰

Sonunda Hitler kararını verdi ve aşağıdaki direktifini yayınladı.

“Doğudaki Harekâtın müteakip safhası hakkında ordunun teklifi benim niyetime uymamaktadır. Ben aşağıdaki şekilde hareket edilmesini emrediyorum:

Kış gelmeden önce varılacak en önemli hedef Moskova'yı ele geçirmek değildir, Kırım ve Donctz havzasındaki endüstri ve kömür havzalarını elde etmek ve Rusya'nın Kafkasya bölgesinden gelen petrol ikmal yollarını kesmektir.

Kuzeydeki hedefimiz Leningrad'ın geri ile irtibatını kesmek ve Finlilerle birleşmek

³⁸ Barbarossa Harekâtı, <https://www.armyupress.army.mil/Educational-Services/Battle-of-Stalingrad-Virtual-Staff-Ride/>, Erişim Tarihi: 05.09.2021.

³⁹ Özbalcı, Baskın., s.42.

⁴⁰ A.g.e., s.42.

olmalıdır.”⁴¹

Buna göre Kiev bölgesindeki Rus orduları, müteakip harekât serisinin ilk hedefini teşkil ediyordu. Bu hedefin alınması için 5 Alman ordusu tahsis edilmişti. Rusların ise Kiev 35 tûmenden oluşan 5 ordusu bulunuyordu.

Eylül’ün ilk haftasında Almanlar bütün hazırlıklarını tamamladılar ve 10 Eylül’de harekâta başladılar. Yapılan başarılı harekâtın sonucunda Kiev; 18 Eylül günü saat 12.00’de teslim alındı.

(6) Ukrayna ve Kırım’ın Temizlenmesi:

2 Ekim 1941’de Kiev cebi temizlenmiş, ordular yeniden tertiplenmiş. Donetsk, Harkov ve Kursk’a doğru taarruzlara başlamış bulunuyordu. Ruslar henüz Kiev felaketinin tesirinden kurtulamadıklarından Alman ilerleyişine eskisi gibi mukavemet edemiyorlardı.

1’inci Panzer Ordusu, cephesindeki Rus kuvvetlerini yararak 4 Ekim’de Donetz havzasına girdi. 6 Ekim’de Kleist ve Manstein, Meripol batısında kalan bir kısım Rus kuvvetini çember içine aldı ve 8 Ekim’de şehri ele geçirdi. 16 Ekim’de Romenler Alman kıtalarıyla takviyeli olarak Odessa’ya yeni bir taarruz yapacakları sırada Ruslar şehri tahliye ettiler. Burası stratejik bir öneme sahipti ve Hitler’in en öncelikli hedeflerinden birisiydi.

29 Ekim’de Manstein, 7 Alman Tümeniyle Perekop bölgesindeki son mevzilere yüklendi. İki gün sonra bu mevzileri yararak Kırım’ın merkezi zaptetmiş bulunuyordu. Kerç’in düşmesiyle Manstein, ordusunu Sivastopol’a taarruz için yığına yapıldı. Büyük bir Rus deniz üssü olan Sivastopol’ü kuşatmadan kurtarmak için Ruslar’ın yaptığı teşebbüs yarım kaldı. Fakat yine de 11’inci Orduyu meşgul ettiler. Harkov, 6’ncı Ordu tarafından 24 Ekim’de, Kursk ise 2’nci Ordu tarafından, Merkez Ordu Grubu; 2 Aralıkta zaptedildi. 1’inci Panzer Ordusu Mıvs nehrini geçti ve Rostov’un varoşlarına kadar sokuldu. Donetz nehri, güneyde 1941 senesi Alman taarruzlarının hududu olmuştu. Fakat buraya varıncaya kadar Almanlar zengin Ukrayna’yı fethetmişlerdi.

3.2.2. İkinci Safha:

Rus taarruzlarının hızı yavaşlayınca Hitler en çok önem verdiği projelerinden birisi olan Kafkas petrol alanlarının ele geçirilmesine döndü. Hitler’in bu hedefi seçmiş olması, onun askeri problemleri göz önüne almaksızın ekonomik hedef seçmek konusundaki zayıflığının bir örneğidir.

⁴¹ Hart, S.B. Liddell., “‘Hitler’in Generalleri Konuşuyor’”, C2, s. 385.

Mart ayında buzların erimeye başlaması ve çok miktarda çamur oluşması ile birlikte Mayıs başlarına kadar zorunlu bir genel mütareke dönemi yaşandı. Ruslar, tükenmiş durumdaydı. Ödünç alma - kiralama yoluyla giderek daha fazla ikmal maddesi gelmesine rağmen Rusların tüfekleri bile ihtiyaca yetecek miktarda değildi.

2 Mayıs'ta Moskova'dan gelen bir haber ajansının raporu Rusların Vorenezh-Stalingrad bölgesinde büyük bir Alman taarruzu beklediklerini belirtiyordu. Fakat Hitler bu durumdan rahatsız olmamıştı. Çünkü Hitler, Stalingrad'a ve Kafkas petrol alanlarına yöneltilmiş olan taarruzunun da fazla etkili bir mukavemetle karşılaşmayacağı düşüncesindeydi.

28 Haziran günü 2'nci Ordu ile 4'üncü Panzer Ordusu Vorenezh'e taarruz etti. Yapılan bu harekât Rus kuvvetlerini baskına uğratmış görünüyordu. Fakat Rus kuvvetleri_süratle toparlandı ve Alman istihbarat teşkilatının bilmediği zırhlı tugaylarını kullanarak şiddetli bir karşı taarruz icra etti. Buna rağmen Almanlar 2 Temmuz'da Vorenezh'e vardı ve dört gün süren şiddetli muharebelerden sonra şehri ele geçirdiler.

Bundan sonra Alman piyadesi Livni'den Vorenezh'e kadar Güneydoğu'ya bakan bir savunma hattı kurdu. 4'üncü Panzer Ordusu güneye döndü. 2'nci Macar Ordusu Vorenezh'in güneyinde Don nehri hattını tutmaya hazırlandı. Daha sonra 30 Haziran'da ikinci safha taarruzu (6'ncı Ordu) başladı.7 Temmuz'da 4'üncü Panzer Ordusunun ileri elemanlarıyla temas kuruldu.

Bu dönemde Güney Ordular Grubu yeniden tertiplendi. 7 Temmuz'da 1'inci Panzer Ordusu ile 11'inci ve 17'nci Ordu List'in komutası altındaki yeni Ordular Grubuna tahsis edildi. 9 Temmuz'da geri kalan kısım da bu ordular grubuna tahsis edildi.

11 Temmuz'da Hitler, Novorosisk'deki Rus deniz üssüne ve Maikop petrol alanlarına taarruz için direktif vermişti.⁴² Bu sırada Ruslar Vorenezh bölgesinde şiddetli taarruzlar icra ediyordu. Bu taarruzlar devamlı olarak başarısız sonuçlanmış olsa da Ruslar cephenin diğer kesimlerinde baskıyı devam ettiriyorlardı. Merkez ve Kuzey Ordular grupları ise, durumlarının giderek iyileştiğini biliyorlardı.

Hitler'in kaygısına rağmen Rostov, kısa bir muharebeden sonra düştü. Bu sırada Rusların morali bozulmuştu ve genellikle çekilme durumundaydılar.

Almanların ikmal problemi ile Hitler'in askeri dehası (!) Ruslar'ı kurtardı. 25 Temmuz'da panzer ordularının ikisi de benzin noksanlığı nedeniyle duraklamıştı. Stalingrad istikametinde

⁴² Hart, S.B. Liddell, "İkinci Dünya Savaşı Tarihi", C1, s. 177.

ilerleyen 6'ncı Ordu, 10 gün süre ile benzinsiz kalmış ve mühimmat yetersizliği ortaya çıkmıştı. Ruslar bundan faydalanarak Stalingrad'ı tahkim etmek için büyük gayret göstermişlerdi.

Ağustos sonu, Eylül ve Ekim aylarında Alman taarruzlarının hızı yavaşladı. Kafkaslar'da List'in panzer birlikleri bir keresinde haftalarca benzinsiz kalmış, benzin ve ikmal maddelerini farklı vasıtalarla taşımak zorunluluğu doğmuştu.

Ağustos sonunda, Rusların Kafkas cephe komutanlığı bir kere daha kuvvetlerini topladı. Alman hava kuvvetlerinin büyük bir kısmının Stalingrad'a yönlendirilmesi Rusların mahalli hava üstünlüğü kazanmasını sağladı. Bu arada Hitler'in karargâh subayları ve komutanlar ile arası giderek açılıyor ve Hitler bu subayları ve komutanları "*esasları kavramaktan tümüyle yoksun olmakla ve bencillikle*" suçluyordu.⁴³

Bundan sonra Kafkaslar'da yapılan taarruzlarda Almanlar küçük, fakat kesin sonuçlu olmayan kazançlar sağladılar. Bazı Alman motorlu devriye kolları Hazar Denizi'ne bile ulaştı.

Kafkaslar'daki durgunluğun aksine Stalingrad muharebesi, Hitlerin bu şehri ele geçirmek için gösterdiği dengesiz saplantı yüzünden şiddetini arttırıyordu. 12 Kasım günü Alman kuvvetleri taarruzlarına devam ederek şehrin güneyinde Volga nehrine vardı.

Ruslar 20 Kasım'da Stalingrad'ın güneyine taarruz etti. Burada bulunan 4'üncü Romen Ordusu paniğe uğradı, 4'üncü Panzer Ordusunun bir kısmı şehrin içinden tecrit edildi. Güneyden taarruz eden Rus kuvveti 22 Kasım'da kuzeyden gelen tanklarla birleşti ve ertesi gün kuşatma çemberi sıkıca kapandı. Ruslar kuvvetlerinin büyük kısmını Stalingrad'a karşı yapılan taarruzlara tahsis etmişlerdi. Bu nedenle Alman taarruzları bir işe yaramadı ve bu bölgedeki cephe çöktü.

3.2.3. Üçüncü Safha:

Ruslar güney kesimde taarruz hızlarını artırarak inisiyatifi ele geçirdiler ve Almanlar üzerinde baskıyı arttırdılar. Ocak ayında Kafkaslar, Stalingrad ve Donetz ile Don arasında olmak üzere üç bölgede çetin muharebeler oldu.

Almanlar hiç değilse Donetz'de savunabileceklerini umuyorlardı. Kuvvetlerini yeniden teşkilatlandırdılar. Güney Ordular Grubu Manstein'in komutasında yeniden kuruldu. Kleist, A Ordular Grubu ile Kırım'da kaldı. Almanya'nın müttefikleri ise faydalı olmaktan çıkmıştı.

⁴³ Guderian, General Heinz, "*Bir Askerin Anıları*", s. 226.

Başarılarından cesaret alan Ruslar taarruzlarına devam etmeye karar verip Golikov, Vatulin ve Kharkov'un güney ve kuzey istikametinde taarruza devam ettiler.

Bu safhada Ruslar 1941'de kaybettikleri toprakların çoğunu geri aldılar. Ruslar 850.000 Mihver Devleti askerini öldürdüklerini, 350.000 esir aldıklarını ayrıca 5000 uçak, 900 tank, 20.000 top ile çok sayıda lokomotif ve vagon tahrip ettiklerini ilan ettiler.

3.2.4. Dördüncü Safha:

1944 yılında icra edilen Rus kış taarruzunun sıklet merkezi Ukrayna'dır. Ukrayna cephesinde Aralık ayında ve Ocak başlarında yapılan mahdut hedefli taarruzlarına Şubat ayı boyunca devam edildi. Merkezde ve Pripet bataklıklarından aşağı Dinyeper'e kadar uzanan Alman hattının yanlarında büyük başarılar elde edildi.

Sovyet Yüksek Komutanlığı 29 Ocak'ta 1'inci ve 2'nci Ukrayna Ordu Grupları ile Alman 8'inci Ordusu tarafından savunulmakta olan bölgenin yan taraflarına koordineli bir taarruza geçti. Almanlar hezimete uğradılar.

Bundan sonra 1945 Mayıs ayına kadar devam eden muharebeler sonucunda Rus kuvvetleri Almanya içlerine kadar ilerleyerek 30 Nisan da Berlin'i ele geçirmiş ve Elbe Nehrine ulaşmışlardır.

3.3. Doruk Noktası

22 Haziran 1941 tarihinde başlayan Alman taarruzları 5 - 6 Aralık 1941 tarihine kadar devam etmiştir. Bu tarihte Almanlar Moskova'ya yaklaşmışlar fakat Rus kararlı savunması karşısında taarruzlar durdurulmuştur. Taarruzun durdurulması ile birlikte Rus genel karşı taarruzu başlamıştır. Rus Mareşal Zhukov anılarında bu durumu şöyle ifade etmiştir. “ *Moskova Meydan Muharebesinde Almanlar büyük kayıplar vermiştir. Yaklaşık 500.000 insan, 1300 tank, 2500 top, 15000 motorlu araç kaybetmişlerdir. Moskova'nın 160 - 320 km. ötesine atılmıştır. Ruslar ilk stratejik zaferini kazanmıştır.*”⁴⁴

Diğer bir dönüm noktası ise Japonya'da bulunan casuslar tarafından Ruslara sağlanan kritik önemdeki istihbarattır. Rus casusu Richard Sorge'un 1941 ortalarında Stalin'e Japonların bu dönemde Sovyetlere karşı savaşmayacağını ve Japonların Güneydoğu Asya ve Pasifik'e karşı tüm kuvvetlerini kullanacak olduklarını istihbar etmesi önemlidir. Bu sayede Rus doğu cephesinde kış teçhizatı iyi olan ve dayanıklı Sibiryalı askerlerin Alman cephesine sevk edilmesi savaşın seyrini değiştirmesi açısından önemlidir.⁴⁵

⁴⁴ Guderian, General Heinz, s. 313.

⁴⁵ Geoffrey Roberts, “‘Hitler'i Yenen Adam Mareşal Jukov’”, s. 138.



Şekil-3: Sovyet Kış Taarruzu, 06 Aralık 1941 – 07 Mayıs 1942 Muharebeleri⁴⁶

⁴⁶ Barbarossa Harekâtı, <https://www.armyupress.army.mil/Educational-Services/Battle-of-Stalingrad-Virtual-Staff-Ride/>, Erişim Tarihi: 05.09.2021.

3.4. Hitler'in Stratejik Hataları

1. İngiltere ile harp sona erdirilmeden iki cepheli bir harbe karar verilmiştir.⁴⁷

2. Japonya ile harekâtın koordine edilmemesi ve Sovyet - Japon saldırmazlık paktının imzalanması ve bu imzadan sonra da Japonya'ya baskı yapıp tekrar harbe zorlanmaması, Rusların iki cepheli bir harpten kurtulmasına sebep olmuştur.

3. Balkanlar ve Kuzey Afrika'da İtalyanlarca kaybedilen prestijın tekrar kazanılması uğruna girişilen harekât ile asıl kuvvet zayıf düşürülmüş ve hayati olan zaman unsuru feda edilmiştir.

4. Askeri danışmanlar politik bir engel olarak görülmüş, kişisel tatmin uğruna gerçekçilik feda edilmiştir.

5. Askeri hedeflerden sapılmış, politik hedeflere yönelinmiş ve hassas yanlar meydana getirilmiştir.

6. Üstün ırk nazariyesi, Almanların Rusya'ya bir kurtarıcı olarak girmesini önlediği gibi şiddetli bir direniş de meydana getirmiştir.⁴⁸

Hitler, Birinci Dünya Savaşı'na giren Almanya'nın iki cephede savaşa giren yönetimini fazlasıyla eleştirmişti. Fakat, hırsına yenik düşerek eleştirdiği hatayı kendisi de tekrar etmiştir. Hitler, Fransa'yı işgal ederek batısına kısmen tedbir getirmiştir. Fakat bir ada devleti olan sömürge imparatorluğu İngiltere'nin, belini bükmeden Rusya ile savaşa girmiştir. Deniz ablukası ve hava taarruzlarının İngiltere'yi baskı altında tutacağı görüşü olumlu sonuç vermemiştir.

Mihver devletlerinin Uzak doğudaki temsilcisi Japonya ile gerekli koordine yapılamamıştır. Rus - Japon saldırmazlık paktının imzalanmış olması ve Japonya'nın başka yaşam alanları arayışı ile Rusya doğusunda iyice rahatlamıştır. Hatta bu sayede Rusya doğu cephesinden, batı cephesine asker sevkıyatı yaparak Almanya'nın yenilgisine yol açmıştır.

Hitler, müttefiki Mussolini'nin Balkanlar ve Afrika'da yenilgi yaşaması nedeniyle dikkatini bu bölgelere kaydırmıştır. Mihver devletlerine kaybedilen prestiji yeniden kazandırmak için bölgelere kuvvet kaydırmıştır. Bu bölgelerde kaybedilen imajı yeniden tesis etmek için harcanan zaman Barbarossa Harekâtı'na başlamayı geciktirmiştir. Böylelikle Rusya seferini icra edildiği dönem hava şartlarının olumsuz etkilerine daha çok maruz kalınmıştır.

⁴⁷ Özbacı, Baskın., "Alman-Rus Harbi Doğu Seferi (22 Haziran 1941- 15 Aralık 1944)", s. 71.

⁴⁸ A.g.e., s.71.

Harekâtın askeri hedeflerinden sapılmıştır. Politik hedeflere yönelme nedeniyle hassas taraflar ortaya çıkmıştır. Askeri danışmanların vermiş olduğu tavsiyeler politik engel olarak görülmüştür. Tavsiyelere aldırış edilmemiştir.

Rusya devleti yönetimindeki halk mevcut Stalin yönetiminden rahatsızdı. Halk, Alman istilası onlar için kurtarıcı olarak görülebilirdi. Fakat, Almanlar üstün ırk anlayışı nedeniyle, işgal edilen bölgelerde yaşayanların kin ve nefretini kazanacaktı. Bu durum ayrıca Rus halkının Alman kuvvetlerine karşı şiddetli bir direnişe sebep olacaktı. Özellikle harekâtın başında yayımlanan KOMİSER EMRİ (KOMMISSARBEFEHL) ile birlikte işgal edilen bölgede yakalanan siyasi komiserlerin, bolşevik ideolojiyi yaymaya çalışanların derhal kurşuna dizilerek öldürülmesini emretmekteydi.⁴⁹ Bu ve benzeri emirlerin yerine getirilmesiyle bölge halkı Almanlar'ı kurtarıcı olarak görmemiştir.

3.5. Stalin'in Stratejik Hataları

1. İkinci Dünya Harbi'nin ayak seslerinin duyulduğu 1936 - 1938 yılları arasında Stalin ordu içinde büyük bir temizlik yapmıştır. Ordu üzerinde kendi otoritesini sağlamak için Başkomutan Tuhaçevski'den başlamak üzere subay kadrosu içinde temizlik yaparak ordunun komuta kademesini tamamen değiştirdi. Stalin Kızılordu'nun 75.000 subayının yarısını kuşuna dizmek, tutuklamak, hapse atmak ya da toplama kampına göndermek suretiyle tasfiye etmiştir.⁵⁰

2. Alman saldırılarının ana yönü yanlış hesaplanmıştır. Burada Stalin ve Komuta kademesi saldırının Moskova ve Leningrad'ın ele geçirilmesinden ziyade zengin hammadde, toprak ve sanayi kaynaklarına sahip Ukrayna'nın hedef alınacağına değerlendirmişlerdir.⁵¹

3. Alman saldırısının zamanlaması yanlış hesaplanmıştır. Stalin savaşa engel olabileceğini düşünüyordu. Stalin, Almanların saldıracağına dair gelen istihbarat hazırlıklarının Amerikan ve İngiliz ajanlarının provakatif eylemleri olduğunu düşünüyordu.⁵²

4. Stalin seferberlik ilanının Hitler'i kızdıracığını ve düşmanlığını arttıracığını düşünüyordu. Hatta Gen. Jukov'a "Seferberlik savaş demektir." diye söylemiştir. Tam seferber olamamak Almanların kısa sürede başarılı olmasına neden olmuştur.⁵³

3.6. Oldenburg Planı

Almanlar harekâta girişmeden hazırlamış oldukları Oldenburg Planı ile Rusya topraklarındaki askeri hedeflerin ele geçirilmesiyle beraber kontrol edilen bölgeleri nasıl sömüreceğini de bu

⁴⁹ Guderian, General Heinz, "Bir Askerin Anıları", s. 191.

⁵⁰ Georgiy K. Jukov, "Kitle Savaşının Ustası Mareşal Jukov" (İstanbul: Başkan Yayınları A.Ş., 1982), s.26.

⁵¹ Geoffrey Roberts, "Hitler'i Yenen Adam Mareşal Jukov", s.175.

⁵² A.g.e., s.175.

⁵³ A.g.e., s.175.

plan sayesinde belirlemişlerdir. Askeri harekâtı sevk idare eden karargahın içerisinde, istila edilen bölgenin nasıl sömürüleceğini belirlemek üzere ekonomi heyeti kurulmuştu. Bu heyetin 2 Mayıs 1941 tarihli raporuna göre; Savaşın, Alman silahlı kuvvetlerinin tamamının savaşın 3'üncü yılında Rusya tarafından beslendiği takdirde devam edeceğini tespit ediyordu.⁵⁴

Raporda ayrıca bölgede bulunan tarım ürünlerinde pamuk ve keten tohumunun ele geçirilmesi ve naklinin önemli olduğu belirtilmiştir. Buğdayın ise tali öneme sahip olduğu rapor edilmiştir.

Harekâtın petrol ihtiyacının özellikle Kafkaslar'dan karşılanacağı tespiti ise Hitler'in hedef seçmesini zorlaştıracaktır. Harekâtın öncelikli hedeflerini belirlemede Alman komuta kademesi ve siyasi otorite arasında sorunlara neden olacaktır. Generallerin savaşın ekonomik nedenlerinden anlamadığı Hitler tarafından dile getirilecektir. Gözünü hırs bürümüş Hitler, askerliğin gereklerini hiçe sayarak, harbin ekonomik ihtiyaçlarını öne sürerek hedef tespitinde kendi bildiğini uygulamaktan vazgeçmemiştir.

3.7. Lojistik Aksaklıklar

Almanlar harekât öncesinde koyulan hedeflere ulaşma konusunda ikmal akışını sağlamayı ikinci plana itmişlerdir. Kış bastırmadan harekâtı bitireceklerine inanmaları nedeniyle yaşanan aksaklıklar görmezden gelinmiştir. Oysa bu aksakların zamanında giderilememesi nedeniyle sahada harekâtı icra edenler ile sevk idare edenlerin arasını açmıştır. Yaşanan aksaklıklar; Bölgenin iklimi nedeniyle araçların motorları zamanından önce yıpranıyordu. Tozun etkisi ile filtreler zarar görmekteydi. Bu durum motoru olumsuz yönde etkilemekteydi. Tankların toz nedeniyle yetersiz kaldıklarını şu tarihi örnekle ifade etmek uygun olur. Gen. Heinz Guderian'ın konuyu şöyle ifade ediyor; *“Toz sonucu tankların motorlarında fazlaca aşınma olduğunu, şayet tank ağırlıklı harekât icra edilmeye devam edilecekse mutlaka tank motorlarının değiştirilmesi gerekir.”*⁵⁵ Hitler bu isteğe kayıtsız kalmayarak 300 yeni tankın verileceğini vaad ediyor, fakat bu tanklar yeni kurulan teşkilleri donatmak için kullanılmıştır. Yağmurun etkisiyle zaten yeterli sertlikte olmayan yolların zemini iyice yumuşuyordu. Bu sayede yollar birer çamur deryasına dönüşüyordu. Alman kamyonlarının iki çekerli olması nedeniyle araçlar çamura gömülüyordu.⁵⁶

Tank paletleri iyi seviyede çalışmıyordu. Sert kışta donmuş zemin üzerinde veya yağmur sonrası yumuşak toprakta paletler etkisiz kalıyordu. Bu nedenle taarruz hızı yavaşlıyordu.

⁵⁴ Hart, S.B. Liddell, “*İkinci Dünya Savaşı Tarihi*”, 1:s.162.

⁵⁵ Guderian, General Heinz, “*Bir Askerin Anıları*”, s. 234.

⁵⁶ A.g.e., s. 257.

Yakıt rezervleri yeterli değildi. Rusların petrol kaynakları ele geçirilemediği sürece Almanların mevcut rezerv hızlıca tükenmekteydi. Araç motorlarında kullanılan madeni yağlar soğuk havalarda sorun yaratıyor ve motor verimliliğini olumsuz etkiliyordu.⁵⁷

Rusya’da mevcut demir yolları Avrupa’dan gelen yollara nazaran daha geniştir. Bunun yanı sıra bu hatların büyük bir kısmı tahrip edilmişti. Bu hatları onarmak bir çözüm yoluymuştu fakat zaman kaybına neden olacaktı. Diğer bir çözüm ise bu hatların yanından üçüncü bir hat döşenebilirdi. Bu tedbir zaten kısıtlı olan zamanın iyice erimesine neden olacaktı. Ayrıca Ruslar’dan yeterince vagon veya lokomotifte ele geçirilememiştir. Bu aksaklıklar nedeniyle demiryolundan ordunun ikmal pek kolay görünmüyordu.⁵⁸

Harekâtın icra edileceği bölgede karayolu durumu ise çoğunlukla toprak yollara dayanmaktaydı. Stabilize yol oranı çok düşüktü. Demiryolu bitimini müteakip karayolunun kullanarak 200 - 250 km.’lik uzunlukta bir ikmal yolunun geçilmesi gerekmekteydi. Bu durum ikmal akışında aksamalara neden olmaktaydı.⁵⁹

İkmal de yaşanan sıkıntıları şu örnekle açıklamak daha uygun olacaktır. Görevden alına Heinz Guderian 20 Aralık 1941 tarihinde Hitlerin Karargâhına çağrılır. Hitler ile yapılan görüşmede Guderian “*Cephe hattında bulunan askerlerin kışlık donanımına sahip olmadığını ve bu malzemelerin ikmalinin yapılamadığı.*” şikâyetinde bulunur. Bunun üzerine Hitler, Levazım Başkanın kendisine “*Kışlık eşyaların dağıtıldığını*” söyler. Guderian “*Bu malzemelerin ellerine ulaşmadığını ve malzemelerin Varşova Garında bulunduğunu, bir kaç haftadır garda olduğunu ve yeterli sayıda lokomotif bulunmadığı için ve hatlardaki engellemeler nedeniyle ikmal yapılamadığını*” belirtir.⁶⁰ Kışlık donanım malzemesi askerlerin savaşma azim ve kararlılığını artırır. Bunun ikmal geciktiği takdirde orduyu savaştırmak zorlaşır. Harekâtın başlarında özellikle kış bastırmadan bu teçhizat cepheye ulaştırılmalıdır.

İkmal sisteminde ulaşım aracı olarak atlarda tercih edilebilmekteydi. Fakat Alman ordu envanterinde olan Avrupalı atlar nazik yapılı ve sayıca yetersizdi. Bunun yanı sıra coğrafyanın zorlukları nedeniyle atlar yetersiz kalmaktaydı. Rusların bölge iklimine uygun ve dayanıklı atları kaptırmadan çekilmesi nedeniyle bölgeden at temin edilememiştir.⁶¹

⁵⁷ Macksey, Kenneth John., *İkinci Dünya Savaşı’ndaki Askeri Hatalar*, 1. bs (İstanbul: İşbankası Kültür Yayınları, 2012), s.65.

⁵⁸ Artuç, İbrahim, “*İkinci Dünya Savaşı*”, C1, s. 190.

⁵⁹ Guderian, General Heinz, “*Bir Askerin Anıları*”, s. 280.

⁶⁰ A.g.e., s. 318.

⁶¹ Özbacı, Baskın., “*Alman-Rus Harbi Doğu Seferi (22 Haziran 1941- 15 Aralık 1944)*”, s. 74.

4. Harp/Harekât Prensipleri Açısından Değerlendirilmesi:

4.1. Hedef Prensipleri: Her askeri harekât açık şekilde belirlenmiş, kesin sonuç sağlayan ve ele geçirilmesi mümkün olan hedeflere yöneltilmelidir.⁶²

Clausewitz'in belirttiği gibi; “Hiç kimse harpten ne kazanacağını tasarlamadan veya kişisel fikrine dayanarak harbi başlatmamalıdır.” Almanlar bu prensibi belirlerken aşağıda belirtilen hataları yapmışlardır.

1. Alman kuvvetlerinin asıl hedefi, Rus kuvvetlerinin imhası olmalıydı. Ancak bunun yerine ekonomik hedeflere yönelinmiştir.⁶³

2. Erişilebilir hedefler yerine, Bakü gibi Alman kuvvetlerinin imkânı dışında hedefler seçilmiştir.⁶⁴

3. Elde edildiklerinde kesin sonuç sağlamayacak ve büyük engel görünümündeki şehirler seçilerek zaman kaybedilmiştir.⁶⁵

4.2. Taarruz Prensipleri: İnisiyatifi ele geçirmeli, harekât süresince elde bulundurulmalı ve geliştirerek kullanılmalıdır.⁶⁶

1. İnisiyatifin kazanılması ve düşmanın zayıf taraflarından süratle yararlanılmasını öngören bu prensip, Almanlar tarafından taktik sahada başarıyla uygulanmıştır.

2. Ancak Balkan harekâtı nedeniyle harekâtın geç başlaması ve hedef prensibinde yapılan hatalar nedeniyle düşmanın zayıf taraflarından süratle yararlanmak mümkün olamamış, aksine kaybedilen zaman soğuk koşullarda muharebe için eğitilmemiş ve teçhizi noksan Alman Orduları için hassasiyet doğurmuştur.

3. Sonuç olarak inisiyatif Ruslar'a kaptırılmıştır.⁶⁷

4.3. Manevra Prensipleri: Muharebe gücünü esnek bir şekilde uygulayarak düşman elverişsiz bir duruma düşürülmelidir.⁶⁸

(1) Taktik sahadaki Alman başarıları, stratejik alanda aynı başarıya ulaşamamıştır. Çünkü başarılı bir manevra:

- Teşkilat,

⁶² ADP 3-0, p. 2-1.

⁶³ Özbalcı, Baskın., “‘Alman-Rus Harbi Doğu Seferi (22 Haziran 1941- 15 Aralık 1944)’”, s. 69.

⁶⁴ A.g.e., s. 69.

⁶⁵ Özbalcı, Baskın., “‘Alman-Rus Harbi Doğu Seferi (22 Haziran 1941- 15 Aralık 1944)’”.

⁶⁶ ADP 3-0, p. 2-1.

⁶⁷ Özbalcı, Baskın., “‘Alman-Rus Harbi Doğu Seferi (22 Haziran 1941- 15 Aralık 1944)’”, s. 69.

⁶⁸ ADP 3-0, p. 2-1.

- Muharebe hizmet desteği,
- Sevk ve idare ile esnekliğe ihtiyaç gösterir. Oysa gerek muharebe hizmet desteğindeki aksaklıklar gerekse Sevk ve İdare’de inisiyatifsizlik (Hitlerden kaynaklanan) başarılı manevralardan sonra Rus birliklerinin tamamen imha edilmelerini önlemiştir.

(2) Buna karşılık Ruslar, iklim koşulları ve ülke derinliğini stratejik savunmada iyi bir araç olarak kullanarak çekilme manevraları ile zaman kazanmışlar ve koordineli manevralarla sonuca ulaşmışlardır.⁶⁹

4.4. Sıklet Merkezi Prensibi: Kesin sonuç alınacak yer ve zamanda muharebe gücü teksif edilmelidir.⁷⁰

1. Kesin sonuç almak için zaruri olan sıklet merkezi tesisi Alman kuvvetlerince stratejik düzeyde oluşturulamamıştır. Hedef prensibinde ki yanılğı, başlangıçta Merkez Ordu Grubunda olan sıklet merkezinin daha sonra sık sık kaydırılması, sıklet merkezi ve kuvvet tasarrufu prensiplerinden yeterince istifadeyi mümkün kılmamıştır.

2. Ruslar, önce Alman sıklet merkezi karşısında Moskova bölgesinde kuvvet toplamak sureti ile Almanlar’ı Moskova önlerinde durdurmuşlardır.

Ruslar Almanlar’ın sıklet merkezini güneye kaydırmalarından sonra özellikle Stalingard bölgesinde üstün kuvvet toplayarak karşı taarruzla 6’ncı Alman Ordusu’nu imha etmişlerdi. Harekâtın devamında taarruz istikametlerinde ve kesin sonuç yerlerinde daima üstün kuvvetler toplayarak başarıya ulaşmışlardır.

4.5. Emir Komuta ve İşbirliği Prensibi: Emir ve komuta birliği, koordinasyon ve iş birliği yoluyla ortak amaç ve istikamete ulaşmalıdır.⁷¹

1. Denilebilir ki Alman-Rus Harbi “*Liderlik Otoritesi*” adına Emir Komuta ve İşbirliği Prensibinin yok edildiği ender bir örnektir.

Hitler’in, makul teklifleri dahi sırf kendi kaprisini tatmin uğruna reddetmesi, K.K. içerisinde bir kısım unsurların doğrudan Hermann Göring’e veya Heinrich Himmler’e bağlı bulunması, birliklerin bir hedefe koordineli olarak yönlendirilmesini engellediği gibi, muharebe hizmet desteğini de öncelikle bu liderler arasında kapışıldığından aksatmıştır.

2. Başlangıçta aynı durum Sovyet kuvvetleri için de söz konusu olmuştur. Harbin ilerleyen dönemlerinde bu prensibin gereğini yerine getirmişlerdir.⁷²

4.6. Emniyet Prensibi: Düşmanın beklemelik bir avantaj elde etmesine asla müsaade

⁶⁹ Özbacı, Baskın., “*Alman-Rus Harbi Doğu Seferi (22 Haziran 1941- 15 Aralık 1944)*”, s.69.

⁷⁰ ADP 3-0, p. 2-1.

⁷¹ ADP 3-0, p. 2-1.

⁷² Özbacı, Baskın., “*Alman-Rus Harbi Doğu Seferi (22 Haziran 1941- 15 Aralık 1944)*”, s. 70.

edilmemelidir.⁷³

1. Almanların başlangıçta Ruslarla saldırmazlık antlaşması imzalayarak doğu cephesi için emniyeti tesis etmelerine karşın, doğu harekâtında aynı prensibe önem verilmeyişi, yenilginin sebeplerini hazırlamıştır.

Doğu cephesinde Emniyet Prensibini ihlal eden başlıca hususlar şunlardır.

a. İngiltere ile harp sonuçlanmadan iki cepheli bir harbin göze alınması,

b. Japonya ile bu harekâtın koordine edilmemesi ve Rusya'nın iki cepheli harbe zorlanmaması,

c. Balkanları emniyete almak için önemli bir zamanın kaybedilmesi. Hâlbuki Balkanlar, İtalyan, Bulgar, Romen kuvvetlerine bırakılabilir ve asıl Alman kuvvetleri zaman kaybetmeksizin Rusya Harekâtına girişebilirdi.

ç. Birbirleriyle irtibatsız derin hedefler verilmesi, kuvvetlerin düşmanın karşı taarruzlarına ve KOH faaliyetlerine hassas duruma gelmelerine neden olmuştur.

d. Ruslar da başlangıçta emniyet prensibini ihlal etmiş ve baskına uğramışlardır.⁷⁴

4.7. Baskın Prensibi: Beklenmedik anda taarruz ederek, sarf edilen gayretten daha fazla başarı elde edilmelidir.⁷⁵

1. Almanlar, Rusları hazırlıksız yakalamak suretiyle harbin başlangıcında stratejik baskın sağlamalarının yanı sıra, taktik alanda da baskın faktörünü başarıyla uygulamışlardır. Ancak daha sonra cephedeki çöküşle birlikte bu prensibin de ihlal edildiğini görüyoruz.

2. Ruslar ise, taarruzlarını değişik yer ve zamanda yapmak suretiyle bu faktörü kullanmışlardır.⁷⁶

4.8. Sadelik Prensibi: Açık, sade planlar, anlaşılması kolay emirler hazırlanmalıdır.⁷⁷

Her iki tarafın gerek planlarının hazırlanması, gerek icrası sırasında bu prensibe uygun davrandıkları ve birliklerin icrada karışıklığa düşmedikleri gözlenmiştir.⁷⁸

4.9. Kuvvet Tasarrufu Prensibi: Mevcut muharebe gücünün azamisi asli gayrete

⁷³ ADP 3-0, p. 2-1.

⁷⁴ Özbalcı, Baskın., “‘Alman-Rus Harbi Doğu Seferi (22 Haziran 1941- 15 Aralık 1944)’”, s. 71.

⁷⁵ ADP 3-0, p. 2-1.

⁷⁶ Özbalcı, Baskın., “‘Alman-Rus Harbi Doğu Seferi (22 Haziran 1941- 15 Aralık 1944)’”, s. 71.

⁷⁷ ADP 3-0, p. 2-1.

⁷⁸ Özbalcı, Baskın., “‘Alman-Rus Harbi Doğu Seferi (22 Haziran 1941- 15 Aralık 1944)’”, s. 71.

yöneltilmeli; asgari yeterli muharebe gücü de tali görevlere tahsis edilmelidir.⁷⁹

1. Almanlar Harekâtın başında bu prensibi dikkate almıştır. Özellikle Moskova ve Ukrayna önlerine gelindiğinde hedef önceliklerinin değişmesiyle beraber birlikleri zorlayıcı kuvvet kaydırmaları nedeniyle bu prensip terk edilmiştir. Balkanlar'a ve Akdeniz harekât alanına ek kuvvet ayırmak suretiyle Alman gücünü daha fazla bölmüştür.

2. Ruslar harekâtın başında hazırlıksız yakalanmaları nedeniyle bu prensibi uygulayamamıştır. Mevcut kuvvetlerle Almanları Moskova önlerine kadar zayıflatarak getirmişler ve sonunda durdurmuşlardır.

Sonuç: Barbarossa Harekâtından Çıkarılan dersler

Düşman imkân ve kabiliyetleri ön yargılı bir şekilde ve yanlış değerlendirilmiştir.⁸⁰ Rusya'nın özellikle Finlandiya harbinde zorlandığının görülmesi güçsüz olduğu yönünde kanaat oluşmuştur.

İşgal edilen bölgelerde halkın güveni kazanılacak yerde zalimce davranılması Rus halkının direncini arttırmıştır.⁸¹ Rusya'da Stalin'in halka kötü davranması nedeniyle halkın kazanılması kolay olabilirdi. Fakat Almanlar bu durumu avantaja çevirmemişlerdir. Bölgedeki halka Stalin yönetimini aratır şekilde davranılmıştır. Bölgedeki halkın yaşamı hiçe sayılarak ellerinde kalan yaşam malzemelerine el konulmuştur.

Düşmanın ekonomik ve askeri kuvvetine ilişkin yanlış değerlendirmeler, Alman kuvvetlerinin baskına uğramasına neden olmuştur.

Rusya'nın ekonomik ve askeri kuvveti yanlış değerlendirilmiştir.

Alman Ordusu, Rusya'yı istila için yeterince hazırlanmamış, özellikle motorlu birliklerin azlığı, zırhlı birlik harekâtının başarısını engellemiştir.

Alman Ordusu bu harekâta yeterince hazırlanmamıştır. Derinliğin bu kadar fazla olduğu bir coğrafyada motorlu birliklerin az olması nedeniyle zırhlı birliklerin yapmış olduğu taarruzlar desteklenememiştir.

Lojistik planlamanın eksikliği harekâtın aksamasında başlıca rol oynamıştır.

Sıklet merkezi yanlış seçilmiş ve düşmana kesin darbe vurulamamıştır.

⁷⁹ ADP 3-0, p. 2-1.

⁸⁰ Özbacı, Baskın., “*Alman-Rus Harbi Doğu Seferi (22 Haziran 1941- 15 Aralık 1944)*”, s. 72.

⁸¹ A.g.e., s.72.

Balkanlara yapılan harekât nedeniyle Barbarossa Harekâtı geç başlamıştır. Bu nedenle iklim şartlarının kötüleşmesi ile birlikte değişen zemin yapısı Alman ordusunu felakete sürüklemiştir.

Savaşlar da insan gücü planlamasının ne kadar önemli olduğu bu harekâta görülmüştür. Rusya'nın geniş personel kaynakları karşısında Almanlar kayıplarını tamamlayamamıştır.

Girit'in işgalinde yapılan hava indirme harekâtında çok fazla zayıat verilmiş olması Alman komuta kademesi ve Hitler üzerinde olumsuz etki yapmıştır. Bu nedenle düşman gerisine hava indirme icra edilmesi hiç denenmemiştir. Bu sebeple zırhlı birlik harekâtıyla bileşme sağlayacak hava indirme harekâtına cesaret gösterilememiştir.

Teknolojik gelişmeler konusunda düşmandan geride kalınmasının nelere mal olacağı yaşayarak öğrenilmiştir. Rusları T-34 Tankları ve Katyuşa (Stalin Orgu) roketleri birer kuvvet çarpanı olmuştur.⁸²

Yıldırım Harbi doktrini Rusya'nın istilasına kadar başarıyla uygulanmıştı. Fakat doktrinin gerektirdiği iyi arazi, iyi hava desteği, iyi lojistik ve iyi eşgüdüm gibi özellikler oluşturulamamıştır. Özellikle Rusya coğrafyasının yol durumunun gelişmemiş olması ve sert iklim koşulları nedeniyle iyi arazi özelliğinden Rusya yoksundur. Harekâtın Rusya derinliklerinde sürmesi ikmal hatlarını uzatmaktadır. Bu hatların uzaması ve ulaşım aksaklıkları nedeniyle iyi ikmal yapılamamıştır.⁸³

İstihbarat sağlamak için sadece hudut birliklerinin yeterli olmayacağı görülmüştür. İstihbarat birimlerinin özellikle bu tür büyük çaplı harekâtlarda sadece bu konuyla ilgilenmeleri. İlave görev verilmemelidir. Ayrıca imkânlar dâhilinde açık kaynakları anlayabilecek şekilde hedef ülkenin diline hâkim olmaları gerekmektedir.⁸⁴

Elde edilen istihbarat bilgilerinin en uçtaki temas hattında bulunan birliklere güvenilir iletişim vasıtalarıyla en kısa sürede iletilmelidir.

Bu Harekâta Almanlar tarafından muharebe içi teşkilatlanmada “*Muharebe Grubu*” kuruluşu kullanılmıştır.⁸⁵ Bu geçici kuruluş sayesinde herhangi bir görev için bir araya getirilen bu teşkil sayesinde birlik imkân kabiliyeti artmaktadır. Muharebe gruplarının teşkili ile sevk idaresi bir komutanın emir komutasında oluşturulmaktadır. Çeşitli silah ve sınıfları bir araya getiren bu yapı sayesinde birlikler başarıya daha yakın olmuştur.

Harekâtı stratejik seviyede sevk idare eden komutanların, operatif seviyede sevk idare edenlerin belirtmiş olduğu aksaklıkları mazeret olarak görmeleri ve bu durumun doğruluğunu

⁸² Özal, İlkin Başar, “*Kısa 2. Dünya Savaşı Tarihi*”, s. 428.

⁸³ Hart, Liddell, “*İkinci Dünya Savaşı Tarihi*”.

⁸⁴ Macksey, Kenneth John., *İkinci Dünya Savaşı'ndaki Askeri Hatalar*, s. 60.

⁸⁵ Guderian, General Heinz, “*Bir Askerin Anıları*”, s. 260.

görüp teyit etmemeleri aradaki iletişim kötü etkilemektedir. Örneğin; Çamur deryasına dönen yollarda ordu gruplarının belirtilen hedeflere ulaşamamasıdır. Bunun yanı sıra ilerleme hızını saatte 16 km.'den 12 km.'ye düşmesi de zemin yapısının yağmur nedeniyle ne kadar zorlaştığını göstermektedir.⁸⁶

Rusya derinliklerine yaklaştıkça hava durumunun da etkisiyle Alman hava kuvvetlerinin hava örtüsü sağlayamadığı görülmüştür. Alman Hava keşfi yetersiz kalmıştır.

Rus komuta kademesinde zamanında verilemeyen geri çekilme emri nedeniyle özellikle Ukrayna bölgesinde binlerce esir verilmesine neden olmuştur. Örneği; Kiev Ordu Grubunda görevli olan tutsak askerler bu durumu şöyle açıklıyor “*Ordular grubunda bölgeyi boşaltma emri aldık ve doğuya doğru çekilmemiz istendi. Emri yerine getirdiğimiz esnada ters yönde bir emir alarak Kiev’i sonuna kadar savunmamız istendi.*”⁸⁷ Bunun sonucunda ikinci emir uygulanarak Ordu grubu yok edildi.

Birliklerin bünyesinde bulunan ikmal personelin muharebe tecrübesinin yokluğu ve eski askerlere nazaran sağlam olmamaları Alman zayıflıklarını arttırmıştır.

Tank teknolojisinde yaşanan gelişme nedeniyle Rus T-34 tankının üstün olması. Alman Pz-IV tankının kısa namlusu 75mm. lik topu, ancak T-34 tankına gerisinden taarruz edildiğinde başarılı oluyordu. T-34 muharebe dışı bırakmak için bu manevra ile beraber motor bölmesi üzerindeki ızgaradan vurmanız halinde başarılı olunuyordu.⁸⁸

Rusların Tank ve Piyade işbirliğini özellikle Ekim 1941’de artık iyi uyguladıkları görülmekteydi. Almanlar’a cepheden piyade ile taarruz edip, yanlardan tankları kitle halinde taarruz ettiriyordu.⁸⁹ Bu durum Almanlar’ın inisiyatifi yavaş yavaş kaybettiğini göstermekteydi.

Rusların geri çekilme istikametleri boyunca tüm köprüleri imha ettiği ve uygun geçiş yerlerini mayın tarlaları ile güçlendirmeleri Alman ilerleyişini iyice yavaşlatmaktaydı. Esirgeme Harekâtının ne denli önemli olduğu görülmektedir.

Yeterli kışlık kıyafetin olmayışı Kasım 1941 birliklerdeki el ayak donma vakalarını arttırıyordu. Belirtilen tarihe kadar Alman Alaylarında ortalama 500 er muharebe dışı kalmıştır.⁹⁰

Tanksavar imkân kabiliyetindeki eksiklik nedeni ile Alman envanterinde bulunan 37 mm.lik Tanksavar Topunun Rus T-34 Tankına karşı etkisiz olduğu tespit edilmiştir.

⁸⁶ Ag.e., s. 289.

⁸⁷ A.g.e., s. 290.

⁸⁸ A.g.e., s. 288.

⁸⁹ A.g.e., s. 286.

⁹⁰ A.g.e., s. 310.

Alman birliklerinin Harekâtın başında hızlı ilerleme kaydetmesine rağmen kayıpları çok fazlaydı. Harbin başında zayıat hesaplarının gerçeğe yakın tespiti önem arz etmektedir. 22 Haziran 1941 - 30 Kasım 1941 tarihleri arasında Alman doğu cephesi zayıatı 743.000 dir. Ortalama 3.500.000 kişilik kuvvetin % 23' üne denk gelmektedir.⁹¹

Harekât icra edilecek bölgenin arazi etüdü iyi yapılmalıdır. Bu sayede birlikleri harekât bölgesine uygun teçhiz edersiniz. Rusya'da bulunan yolların çağın gerisinde kalması Alman ilerleyişini durdurmakta başarılı olmuştur. Şayet yollar Fransa kadar iyi olsaydı sonuç Alman üstünlüğü ile sonlanacaktı. Öte yandan Alman kuvvetlerinde özellikle tankları destekleyen araçlarında yol dışı harekâta uygun olarak tırtıllı olması harekâtın seyrini değiştirebilirdi. Bu durumda yakıt ikmal ihtiyacı biraz daha artabilirdi.

Zırhlı birlik komutanlığı görevi hızlı karar vermeyi gerektirir. Özellikle Tank komutanları iyi eğitilmiş olmalıdır. Ruslar, T-34 tankı mürettebat kadrosunu sürücü, nişancı, cephaneci ve telsizci olarak kadrolar belirlemişlerdi. Ruslar, kadrolama işleminde tank komutanı kadrosunu oluşturmamışlardı. Tank komutanının yapacağı görevleri tank nişancısı yerine getirmekteydi. Bu ikiz görev nişancıyı zorluyordu. Nişancı, çevreyi gözetleyip hedef arayacak, tank topunu kullanacak ve ateş takibini yapacaktı. Bu durum ateş süratini etkilemekteydi. Almanların 3 tank topu atışına karşılık Ruslar 1 adet atabiliyordu.⁹²

Ruslar özellikle tanksavar savunması için kullanmış oldukları silahların yetersizliği nedeniyle Tank Avcılığı konusunda dünyaya mal olmuş yeni bir silah üretmişlerdi. Bu silah “*Molotof Kokteyli*” dir. Gen. Jeremenko Gomel sıvı benzin ve fosfor karışımından elde edilen kolay yanabilen bir karışımı tesadüf eseri bulmuştur. Bu karışım Rus piyadeleri tarafından bu silah Alman tanklarına karşı kullanılmıştır. İlk etapta yaklaşık 10.000 şişe kullanılmıştır.⁹³ Tank üzerinde bulunan yağ ve benzin kalıntıları bu karışım sayesinde kolayca tutuşmaktaydı. Tankı tamamen muharebe dışı bırakmasa bile ihtiyaç anında kullanılacak bir silahtır.

5 Aralık 1941 tarihine kadar Rusya'nın derinliklerine ilerleyen Alman ordusunun artık gücünü tüketmiştir. Hitler nasıl bir işe koyulduğunu artık daha net anlıyordu. Fakat gücüyle orantılı olmayan emirler vermeye devam ediyordu. Komuta kademesini tamamen değiştirmiş ve Kara Kuvvetleri Komutanlığı görevini üzerine almıştı. Alman gücü doruk noktasına ulaştığında elde henüz kayda değer hedefler bulunmamaktaydı.

Alman taarruzları hızlı bir şekilde ilerlerken Stalin'in sesi istilanın başladığı 11' inci günde duyulabilmişti. Napolyon karşısında her şeyi yakarak geri çekilen Gen. Kutuzof gibi oda aynı

⁹¹ A.g.e, s. 308.

⁹² Carell, Paul., “*Barbarossa Harekâtı*”, C1, s. 85.

⁹³ A.g.e., C1, s. 85.

yolu izlemiş ve Alman istilasından kaçanların geride kalan her şeyi yakmasını emretmiştir. Ayrıca Stalin 1360 kadar fabrikayı insanüstü bir çaba ile Urallar bölgesine taşıtmıştır. Halkı bu fabrikalarda zor şartlarda çalıştırmış ve tüm fabrikaları savaşı destekleyecek askeri teçhizat yapımı konusunda seferber etmiştir. Kısacası, Stalin milli güç unsurlarının tamamını kullanmıştır.

Ruslar zaman kazanmak için ellerinde bulunan kaynakları hiç düşünmeden harcamaktaydı. Bu kaynaklar kendi toprakları ve vatandaşlarının canlarıydı. Alman ordusunun tükenmesi için ona binlerce esir ve ölü vermekten geri durmadılar.

Bütün dünyayı kasıp kavuran Alman savaş makinesinin durdurulabileceği anlaşıldı. Böylece, Almanların yenilmezlik efsanesi yıkılmış oldu. Moskova hezimetini Nazi İmparatorluğunun kısa tarihinde çok önemli bir dönüm noktası olmuştur. Rus taarruzuyla beraber Almanlar bu coğrafyadan atılmaya başlanmıştır.

İkinci Dünya Harbi'nin genelini incelediğimizde insan gücü ve sonuçları itibariyle Barbarossa Harekâtı önemli bir yer tutmaktadır. Harekât büyük kayıplara mal olmuştur. Fakat harbe büyük umutlarla başlayan Almanya artık tükenmiştir. Güce sahip olan liderlerin belli kazanımlar elde ettikten sonra artık güç zehirlenmesi yaşadığına en güzel örnek Hitler verilebilir. Hitler, tarihten ders çıkarmamasının sonucunda ağır bir yenilgi almıştır. Ülkesini büyük bir felakete sürüklemiştir. Askerliğin gereklerini yerine getirmekten imtina etmeseydi belki de uçsuz bucaksız Rusya coğrafyasında tutunabilirdi. Fakat bunu uygulamadığı için yenilmez sandığı ordusu da Rus bozkırlarında eriyip gitmiştir.

Harp tarihinde savunanın, taarruz eden düşmanı ülke derinliklerinde erittiği çok örnek mevcuttur. Fakat Rusya da yaşananlar belki de bu uygulamanın en can alıcı örneğidir. Coğrafyanın avantajı iyi kullanılmıştır.

KAYNAKÇA

Armaoğlu, Fahir. *20. YY Siyasi Tarihi (1914-1995)*. 11. bs. C. 2. İstanbul: Kronik Kitap, 2018.

Artuç, İbrahim. “*İkinci Dünya Savaşı*”. 1. C. 1. İstanbul: Kastaş Yayınları, 1999.

Carell, Paul. “*Barbarossa Harekâtı*”. 2. C. 1. İstanbul: Sinan Yayınları, 1974.

Department of Defense, JP 2-0, Joint Intelligence, Washington, DC, USA, 2017.

Geoffrey Roberts. “*Hitler'i Yenen Adam Mareşal Jukov*”. İstanbul: Kalkedon Yayınları, 2016.

Georgiy K. Jukov. “*Kitle Savaşının Ustası Mareşal Jukov*”. İstanbul: Başkan Yayınları A.Ş., 1982.

Guderian, General Heinz. “*Bir Askerin Anıları*”. 2. İstanbul: Kastaş Yayınları, 2018.

- Hart, Liddle. “*Hitler’in Generalleri Konuşuyor*”. 1. C. 2. İstanbul: Kastaş Yayınları, 1996.
- Hart, Liddle. “*İkinci Dünya Savaşı Tarihi*”. 5. bs. C. 1. İstanbul: Yapı Kredi Yayınları, 2003.
- Headquarters Department of Army, ADP 3-0, Operations, Washington, DC, USA, 2019.
- Macksey, Kenneth John. *İkinci Dünya Savaşı’ndaki Askeri Hatalar*. 1. bs. İstanbul: İşbankası Kültür Yayınları, 2012.
- Öncü, Ekrem, çev. *İkinci Dünya Harbinde Doğu Avrupa Cephesi (Haziran 1941- Mayıs 1945)*. Ankara: E.U.Basımevi, 1953.
- Özal, İlkin Başar. “*Kısa 2. Dünya Savaşı Tarihi*”. 2. İstanbul: Timaş Yayınları, 2019.
- Özbalcı, Baskın., ed. “*Alman-Rus Harbi Doğu Seferi (22 Haziran 1941- 15 Aralık 1944)*”. 1. İstanbul: Harp Akademileri Yayınları, 1993.
- R.H. Stevens- Norman Cameron. “*Hitler’s Table Talk: 1941-1944: His Private Conversations*”. Newyork: Enigma, 2000.

**D-GÜNÜNÜN TAHAYYÜLÜ:
NORMANDİYA HAREKÂTINDAN ÇIKARILAN DERSLER**

Imagination of D-Day: Lessons Learned from Operation Overlord

Özgür KÖRPE ve Bora ÇİLEK*

*“Onlar fetih hırsı için değil, fethi bitirmek için, özgürleşmek için savaşıyorlar.”¹
Franklin D. Roosevelt*

Giriş

Hititlerle, Mısırlılar arasında yapılan Kadeş Savaşı’ndan günümüze kadar gelişen teknolojiler ile savaşın doğası şekil değiştirmiştir. Tarihçiler, neredeyse insanlık tarihiyle yaşıt olan harp tarihini daha iyi analiz edilebilmek adına savaşları yönetsel olarak nesillere ayırmışlardır.

Sözgelimi İkinci Dünya Harbi üçüncü nesil savaşlar kapsamında ele alınır. Üçüncü nesil savaşlarda manevra ile ateş gücünün birleştirildiği karma kuvvetlerin hedefi, düşmanın ağırlık merkezi olmuştur. Muharebe sahasında kitle halinde manevralarla sıklet merkezi oluşturularak düşmanın ağırlık merkezi çökertilmeye çalışılmıştır. Amfibi harekât da bahse konu ağırlık merkezlerini hedef alan bir harekât nevi olarak İkinci Dünya Harbi’nin değişik cephelerinde pek çok kez icra edilmiştir. Ama bunların en büyüğü 06 Haziran 1944 gününde** başlayan Normandiya (*Overlord*) Harekâtı’dır.

Bilindiği üzere amfibi harekât; müteakip kara harekâtı için bir arazi kesimini elde etmek, kara harekâtı ile koordineli olarak yeni bir cephe açmak, önceden belirlenen nihai bir hedefi ele geçirmek veya bir arazi parçası veya tesisin düşman tarafından kullanılmasına mâni olmak amacıyla düşman elinde bulunan bir kıyıya denizden yapılan taarruzdur.²

Amfibi harekâtın en önemli özelliği; kıyıda, başlangıçta sıfır kabiliyetteki bir muharebe gücünü bir bütün olarak koordineli harekât yapabilen bir güç hâline getirme zorunluluğudur. Müşterek harekâtın en karmaşık ve kapsamlı bir uygulaması olan amfibi harekât; düşman üzerinde etki yoğunluğunun oluşturulması ve dost unsurlar arasında karşılıklı müdahalenin önlenmesi için harekâta iştirak eden birlikler arasında emir ve komuta birliğini gerektirmektedir. Amfibi harekâta yer alan/alacak olan bütün birlikler arasında sıkı bir iş birliği ve ayrıntılı koordinasyon başarısının anahtarıdır.

* Dr.Öğr.Üyesi, Kurmay Albay, MSÜ Kara Harp Enstitüsü, e-posta: okorpe@msu.edu.tr. Kurmay Binbaşı, Kara Kuvvetleri Komutanlığı, e-posta: bora.cilek@kkk.tsk.tr;

Bu makale, Bora ÇİLEK’in M.S.Ü. Kara Harp Enstitüsü Komuta ve Kurmay Eğitimi’nde hazırladığı dönem projesinden faydalanılarak üretilmiştir.

** Askerî terminolojide harekât başlama günü “G” harfi ile kodlanır ve “G-Günü” olarak ifade edilir. Uluslararası harekât başlama günü ise “D-Günü” olarak ifade edilir. Bu ifadelerin en ünlüsü de Normandiya Çıkarması’nın başladığı 06 Haziran 1944 günü, diğer bir deyişle “D-Günüdür.”

¹ Amerika Birleşik Devletleri Başkanı Franklin D. Roosevelt’in 06 Haziran 1944 gecesi, ulusal radyodan harekâtı ilan eden konuşması, <https://www.fdrlibrary.org/d-day>, Erişim Tarihi: 01.05.2021.

² Department of Defense, JP 3-02, Amphibious Operations, Washington, DC, USA, 2019, p. I-1.

Bir amfibi kuvvetin başarısı için düşman su üstü ve sualtı kuvvetlerine karşı deniz kontrolünün sağlanması, bölgesel hava üstünlüğünün tesisi ve hedef kıyıda mevcut düşman kuvvetlerine karşı kuvvet üstünlüğü şarttır.³

Baskın tesiri sağlamak ve düşmanın kuvvetli taraflarından kaçınmak amacıyla amfibi harekâtın tüm safhalarının gece ve kısıtlı görüş şartlarında icra edilmesine özen gösterilir. Deniz geçiş safhası, mevcut riskleri azaltmak amacıyla mümkün olduğu kadar kısa tutulur. Kıyıya hücum ve kıyıbaşının ele geçirilmesi safhasını icra eden birliklerin engel aşma kabiliyeti harekâtın başarısı için önem arz eder. Kıyıya hücumun başarı şansını artırmak için harekâtın stratejik ve taktik aldatmalarla desteklenmesi göz önünde bulundurulur.⁴

Amfibi harekâtın bir dizi destekleyici harekâtle birlikte icra edilmesi de İkinci Dünya Harbi'nin başlarından itibaren askerî planlayıcıların tercih ettikleri bir yöntemdir. Örneğin Hava İndirme Harekâtı'nın amfibi harekâtle birlikte uygulandığında çok etkili sonuçlar verdiğini İkinci Dünya Harbi tecrübeleri göstermiştir. Bilindiği üzere Hava İndirme Harekâtı, muharip kuvvetlerle bunlara ait muharebe destek ve muharebe hizmet destek unsurlarının düşman derinliklerinde önceden saptanan elverişli hedef bölgelerine havadan taşınıp atılması, atlatılması veya indirilmesidir.⁵

Hava indirme harekâtının plânlaması ve başarılı şekilde icrası çok iyi bir istihbarat gerektirir. Bu tür bir harekâta katılan ve harekâtı destekleyen kuvvetler arasında dikkatli ve detaylı bir koordinasyonu zorunludur. Stratejik ve taktik baskın tesiri yaratır (Stratejik baskın, hava indirme birliklerinin düşman derinliklerindeki bölgelere süratle kaydırılması ile; taktik baskın ise, muharip birliklerin, muharebe sahasında, düşman gerisine indirilmesi ile sağlanır). Ateş desteğindeki yetersizlik ile düşman zırhlı birlik taarruzlarına karşı olan hassasiyetin giderilmesi, atma veya indirme bölgesine hava kuvvetlerinin ve dost satıh kuvvetlerinin ateş desteğini ve indirme birliklerinin, başlangıçta ilave tanksavar silahları ile teçhizini gerektirir, Harekâtın başarısı, hava üstünlüğünün derecesiyle orantılıdır.

Bugüne kadar görülen en büyük amfibi harekât olan “Overlord” ya da bu makaledeki genel kullanımıyla “Normandiya” ise ilerleyen bölümde ortaya koyulacak olan tartışmalara, aksaklıklara, gecikmelere ve bu konudaki az sayıdaki karşı görüşe rağmen, Müttefiklerin iş birliği ve koordinasyonunun en ünlü kanıtlarından birisidir.

Kıta Avrupası'nın Britanya adasına en yakın olduğu ve Kuzey Denizi'nin etkilerine karşı deniz taşıtlarına koruma sağlayan bir bölge olarak Normandiya'nın savaşın taraflarınca

³ A.g.e., 3-22.

⁴ A.g.e., 3-21,3-22.

⁵ Department of Defense, JP 3-0, Joint Operations, Washington, DC, USA, 2017, p. VIII-14.

sürekli olarak gündeme getirilmesi, bu bağlamda Cherbourg (Şerbur) ve Le Havre (Löhavır) arasında korunaklı bir körfez ve doğal bir liman teşkil eden Caen (Kağn) ve çevresinin amfibi hedef sahası olarak belirlenmesi tabii ki bir tesadüf değildir.

Stratejik çerçeveleme bahsinde daha detaylı ele alınacağı üzere, harp süresince düzenlenen toplantı ve konferanslarda Müttefikler arasındaki değişik politik ve stratejik fikirlerin çarpışmaları sonucunda, ana çıkarmanın Kuzey Fransa kıyılarına yapılması kararına varılmış, birçok defa zaman değişikliğine uğrayan tarihin en büyük amfibi harekâtının başlama tarihinin 06 Haziran 1944 olmasına karar verilmiştir.

Yaklaşık üç yıl süren planlama için özel bir karargâh kurulmuş ve müttefik komutanlık kurmay subayları bu karargâhta her türlü ihtimaller üzerine çalışmalara başlamışlardır. Bu harekâtla koordineli olarak 15 Ağustos 1944 tarihinde Güney Fransa kıyılarına da amfibi harekât (*Anvil / Dragoon* Harekâtı) icra edildiğini de en başta ifade etmek gerekir. Bu sayede Almanya değişik cephelerde çarpışmak zorunda bırakılarak kuvvet çoğunluğunu bir yerde toplama imkânı ortadan kaldırılmıştır. Doğu Cephesinde Rus-Alman savaşları devam ederken, İtalya'da da harekât devam etmekteydi. Japonya ise gücü dışında bir kuvvetle mücadele etmek zorunda bırakılarak, Almanya'ya yardımı önlenmişti.

Kuzey ve Güney Fransa'ya çıkan müttefik komutanlık kuvvetleri üç ay altı gün sonra 12 Eylül 1944'te Paris Châtillon (Şatiyyon) bölgesinde birleştiler. Müteakip harekât kapsamında kara harekâtı Belçika-Lüksemburg üzerinden Almanya'ya yöneltildi. Beş sene boyunca devam eden şiddetli çarpışmalara rağmen Alman Komutanlığı mücadeleye devam etti, Hitler'in generalleri ki aralarında Hitler'in sevmedikleri de bulunmaktaydı, bütün stratejik ve taktik hünerlerini, kısıtlı güçlerine rağmen ortaya koydular. 16 Aralık 1944 günü Almanların başlattığı Ardenler karşı taarruzu, müttefik komutanlığını zor durumda bıraktı. Bu karşı taarruz Müttefiklerin Almanya'nın işgalini, Normandiya'da karaya ayak bastıktan ancak 10 ay sonra tamamlamalarına sebep oldu. Almanya'nın teslim olduğu 07 Mayıs 1945 tarihinde genel askerî harekât durmuş ise de Fransa'nın Gaskonya kıyılarında, Brest, Lorient (Loryon), Saint Nazaire (Sen Nazer), Pallice (Palis) gibi bazı mukavemet noktalarında direnmeler Mayıs 1945 sonuna kadar devam etmiştir.

Bu makalede, tarihin en büyük Birleşik Harekâtı olarak nitelenen 1944 Normandiya Harekâtını askerî planlama metodolojisi bağlamında ele alınmış, bu kapsamda harekât problemi stratejik ve operatif tasarım bağlamında tanımlanmış, harekâtın icrası operatif sanat çerçevesinde incelenmiş ve gelecekte icra edilebilecek bir amfibi harekât bakımından çıkarılan dersler ortaya koyulmuştur.

1. Stratejik Ortamın Çerçevesi

Birinci Dünya Savaşı sonrasında yapılan bir dizi antlaşma, Avrupa'nın kronik sorunlarını çözmüş ve gerilimleri azaltmış değildi. Versay Antlaşmasıyla baskı altına alınan, zaten geç elde ettiği az sayıdaki sömürgeleri tasfiye olunan ve parçalanmış bir Almanya vardı. Büyük Savaş'ta Müttefiklerle birlikte hareket eden ancak, kendisine vaat edilmiş sömürgeleri elde edemeyen, onuru kırılan, büyük devlet muamelesi görmeyen, ekonomik sorunların ağında kıvranan İtalya ise hızla Faşist siyasetçilerin kucağına sürüklenmişti. İngiltere ve Fransa ise Dünya Savaşı sonrasında sömürgelerinin artan sorunlarından bunalmışlardı. Her iki devlet de savaşın büyük oranda tahrip ettiği ülkelerini ve ekonomilerini yeniden eski gücüne kavuşturmaya; kendi hâkimiyetlerini tamamen sarsacak yeni bir çatışmayı önlemeye çalışıyorlardı. Sovyet Rusya ise Doğu Avrupa'da süren istikrarsızlıkların dışında, iç siyasal sisteminde hâkimiyeti tam olarak kurmaya çalışırken, büyük ekonomik sorunlarla boğuşuyor ve rejiminden doğan endişeleri gidermeye çaba gösteriyordu. Büyük Savaş'tan en kârlı çıkan Amerika Birleşik Devletleri (ABD) ise bir anlamda patlama gösteren büyük ekonomik üretim gücünün önündeki her türlü engeli aşmaya çalışıyor ve uygulanan ekonomik milliyetçilikten rahatsızlık duyuyordu. Nihayet Japonya, gittikçe artan ekonomik ve askerî gücüyle Pasifik'te kendi hâkimiyet alanını oluşturmaya çalışırken, Avrupa'da yayılan ırkçı siyaset modasını benimsemiş durumdaydı.⁶

Böyle bir ortamda, İtalya'da Mussolini'nin kurduğu faşist yönetim, Roma İmparatorluğunu yeniden kurmak maksadıyla Akdeniz'deki topraklarını ve etki alanını genişletmeye başladı. Mussolini'nin bu yayılma politikası, 1935 yılında İtalya Habeşistan'ın ve kısmen de Etiyopya'nın işgaliyle doruğa çıktı.

Almanya Mart 1938'de Avusturya'yı ilhakının ardından Çekoslovakya'yı ele geçirmenin yollarını aramaya başladı. 29 Eylül 1938 tarihinde faşist diktatörlerle İngiltere ve Fransa liderlerini biraraya getiren Münih konferansında Çekoslovakya'nın Südetler bölgesinin Almanya'ya bırakılması kararlaştırılmasına rağmen, bu Almanya'ya yetmemiş ve Almanya 15 Mart 1939'da Çekoslovakya'yı işgal etmiştir.

Japonya, yıllık %5'ten fazla artan kalabalık nüfusunun doğurduğu baskıyla birlikte, ekonomik ve toplumsal sorunlarını Irkçı ve Emperyalist politikalarla aşmaya yöneldi. Bu amaçlarla 1910 yılında Kore yarımadasını işgal eden Japonya, 1931 yılında da Çin'in Mançurya bölgesini ele geçirdi.⁷

⁶ Fahir Armaoğlu, *20. Yüzyıl Siyasi Tarihi (1914-1980)*, İş Bankası Kültür Yayınları, Ankara, 1986.

⁷ A.g.e.

Öte yandan Birinci Dünya Savaşının çözümsüz bıraktığı anlaşmazlıkların (Alsace Loren, Danzig Koridoru vb.) giderilmesinde Milletler Cemiyetinin etkisiz kalması, önce ekonomik buhranlar üretmiş, ardından Avrupa ülkelerinde revizyonist partilerin öncülük ettiği rejim değişikliklerine yol açmıştır. Genel istikrarsızlık da kısa sürede devletlerarası kutuplaşmaları doğurmuştur. Locarno Antlaşması ve Briand-Kellogg Paktı gibi girişimler ise ırkçı yönetimleri saldırgan tutumlarından vazgeçirmemiştir. Böylece Hitler Almanya’da kesin iktidarını tesis etmiş (1933) ve Japonya ile birlikte Milletler Cemiyetinden çekilmiş (1933), nihayet önce Anti Komintern Paktı’nı (1936-1937) ardından da Berlin-Roma-Tokyo Mihveri’ni (1939-1940) tesis ederek İkinci Dünya Harbi’ne giden yolu açmıştır.⁸

2. Stratejik Meselenin Çerçevesi

Normandiya Harekâtı’nın hikayesi 1942 baharında, *Sladgether* (Balyoz) adlı bir planla başlar. *Sladgether*, Rusya cephesindeki muhtemel bir Alman zaferini önleyebilmek ya da bir Alman başarısızlığını istismar etmek maksadıyla, o dönemde teşkil ve temin edilebilecek tüm kuvvetlerle İngiliz Kanalı’nın acele geçişini esas alıyordu. Ancak 1942 yılı baharında Kuzey Afrika’daki Alman Afrika Kolordusu’na karşı yüksek miktarda kuvvet tahsis etmek zorunda kalan İngilizler, *Sladgether* planını bu nedenle uygulayamayacaklarını açıkladıklarında, kuzeybatı Fransa’nın [ana hedef Pas de Calais (Padökale) olmak üzere] Nisan 1943’ten itibaren Müttefikler tarafından topyekûn işgalini esas alan *Roundup* (Toparlama) adlı plan devreye sokuldu.

İşte *Roundup*, *Overlord* adlı Normandiya harekât planının çekirdeğini oluşturur. Ancak sanılanın aksine, bu planın ancak 1944 yazında uygulamaya sokulabilmesinin ardında Hitler’in Avrupa kıtasının işgaline karşı aldığı tedbirlerden ziyade, Churchill’in stratejik düşüncesi yatmaktadır. Aslında *Sledgehammer*’ın terk edilmesinin ardından hem Başkan Roosevelt hem de Başbakan Churchill, 1942 yılının sonundan önce Müttefiklerin Almanlara batıdan taarruzunu siyasi olarak zorunlu görmüşlerdi. Ama Churchill İngiliz 8’inci Ordusu’nun Libya üzerinden batıya doğru ilerleyişi ile birlikte Müttefiklerin Fransız Kuzey Afrika’sını işgal etmesi hususunda ısrarcıydı. Zira Churchill Avrupa’yı işgal için büyük çaplı bir harekât yapılmasına karşıydı. Bunun yerine vatandaşı Liddell Hart’ın ünlü “dolaylı tutum” teorisine benzer bir şekilde, Hitler’le bir doğrudan stratejik tutumla angajmana girmek yerine,

⁸ Oral Sander, *Siyasi Tarih (1918-1994)*, İmge Kitabevi, Ankara, 2000.

Kıta Avrupası'na hapsedilmesi için çevredeki cephelerde mağlup edilmesinin daha uygun bir strateji olduğunu düşünüyordu. Churchill'in bu tutumu, "çevresel strateji" olarak adlandırılır.⁹ Churchill'in kişiliği ve belagatının büyümesine kapılan Amerikan Başkanı Roosevelt de askerî danışmanlarını (ki onların tavsiyeleri aksi yöndeydi) Churchill'in bu stratejisini kabul etmeye zorladı. Böylece *Sladgether*'in ardından *Roundup* da şimdilik rafa kalkmış oldu. Churchill'in Avrupa işgaline soğuk bakmasının nedenleri ayrı bir tartışma konusudur. Ama kısaca birkaç madde halinde özetlenebilir:

a. Churchill, Anglo-Amerikan ordularından daha üstün savaş kabiliyetine sahip olan Alman kara ordusuyla Avrupa ovalarında çarpışmanın muhtemel olumsuz sonuçlarından korkuyor olabilirdi.

b. Churchill Fransa ve Almanya'daki işgalin ve zorlu seferin yol açacağı ağır kayıplardan çekiniyor olabilirdi. Birinci Dünya Savaşının Marne, Somme ve Verdun gibi acı tecrübeleri zihninde tazeliğini koruyordu.

c. Churchill, zoraki müttefik Sovyetler Birliği'nin harbin sonunda büyük ölçüde zayıf düşmesini sağlamak için, işgali mümkün olduğunca uzun süre ertelemeyi seçmiş olabilirdi. Tarihsel olayların gelişimi ilk iki açıklamanın asıl sebepler olduklarını göstermiştir.¹⁰ Üçüncü açıklamayı bir sebep olarak ileri sürebilmek için elde yeterli delil yoktur.

Kasım 1942'de icra edilen *Torch* Harekâtı sonucunda Kuzey Afrika'nın başarılı bir şekilde işgali ile Müttefik stratejisi, Churchill'in çevresel stratejisine dayanan "Akdeniz harekât hattından" uzaklaşmaya başladı. Her ne kadar harekât, Amerikan askerî liderlerinin itirazlarına rağmen, Kuzey Afrika'dan Sicilya'ya, Sicilya'dan "kaçınılmaz olarak" İtalya'ya sıçrayarak devam ettiyse de Roosevelt, *Roundup*'un güncellenmiş bir versiyonu olan *Overlord* harekât planıyla, Normandiya'nın işgal edilmesi hususunda kararlıydı.

Başlangıçta Churchill kanal ötesi bir harekâtın en fazla Meuse (Möz) veya Rhein (Ren) Nehri'ne kadar ilerleyebileceğini düşünüyordu. Zira ona göre Hitler hem Rus hem de Anglo-Amerikan kuvvetlerini bloke edebilecek güçteydi. Bu nedenle *Overlord*'un aslında sadece Rus ilerlemesine yardımcı olacak kapsamlı bir oyalama harekâtı olabileceğini düşünüyordu. Bazı yazarlar Churchill'in 1944'ün ilk günlerinde İtalya'daki kilitlenmeyi açmak maksadıyla başlattığı bir dizi çıkarmayı, onun kanal ötesi bir harekâta mesafeli duran tutumuna bağlarlar. Hatta bu yazarlar Avrupa harekâtının sonlarına doğru, Trieste ve Ljubljana boşluğu üzerinden

⁹ Richard M. Leighton, "Overlord Revisited: An Interpretation of American Strategy in the European War, 1942-1944," *The American Historical Review*, July, 1963, Vol. 68, No. 4, 919-937, p. 920.

¹⁰ Tuvia Ben-Moshe, "Winston Churchill and the 'Second Front': A Reappraisal," *The Journal of Modern History*, September 1990, Vol. 62, No. 3, 503-537, p. 528.

Macaristan'a yapılan taarruzu da (Nisan-Mayıs 1945) örnek göstererek, Churchill'in Güneydoğu Avrupa'yı işgal etmek suretiyle sonuca dolaylı yoldan ulaşmayı amaçladığını iddia ederler.¹¹ Bu iddianın dayanağı Churchill'in, Adriyatik üzerinden Balkanlar'da bir harekât konusunda, Quebec Konferansı sırasında sergilediği ısrarcı tutumudur. Ancak Quebec kararı Kasım 1943'teki Tahran Konferansı'nda Stalin'in desteğiyle yeniden teyit edilince, hatta Stalin *Overlord*'a ek olarak Güney Fransa'dan da bir harekât teklif edince, Churchill *Overlord* planına daha sıcak yaklaşmaya başlamıştır.

Daha yeni araştırmalar, İngiliz liderlerin aslında Balkan harekâtı hususunda çok da ısrarcı olmadıklarını ve "Balkanlar mı Batı Avrupa mı" tartışmasının bir şehir efsanesi olduğunu ortaya koymuştur.¹² Hatta tıpkı Amerikalılar gibi İngilizlerin de 1942, 1943 ve 1944 başlarında Akdeniz havzasında yapılan bir dizi harekâtı, Avrupa harekât alanındaki ana gayret olarak değil, kuzeybatıdan (Manş ve Kuzey Denizi kıyıları) yapılacak kesin sonuçlu bir sefer için gereken bir başlangıç olarak gördükleri anlaşılmaktadır. Bu tutum, onların yeterince hazırlanmayan ve desteklenmeyen bir kanal ötesi amfibi taarruzun bir kan banyosuna dönüşebileceğine dair açıkça ifade ettikleri korkularıyla da uyumludur. Yine de İngilizler, harekât hazırlıklarına akıttıkları büyük çaplı lojistik destekle kanal ötesi sefer planına bağlılıklarını kanıtlamışlardır. Hatta bir gözü Pasifik savaşında olan Amerikalılardan, daha büyük bir taarruz kuvveti ve daha fazla çıkarma gemisi tahsis etmeleri hususunda talepte buldukları da bilinmektedir. Kısacası İngilizleri, kanal ötesi harekâtı zayıflatmak ve erteletmek için konferans masasında ve perde arkasında sürekli manevralar yaparken gösteren klişeler, savaş sonrası araştırmaların bulgularıyla uyumlu değildir.

Amerikan tarafının tam bir mutabakatla *Overlord* harekâtını istediğine dair klişe de temelsizdir. Zira Amerikalı stratejistlerin de kendilerini büyük bir iş birliğiyle kanal ötesi bir sefere adanmış oldukları anlaşılıyor. Evet, Amerikalı generaller başta Kuzey Afrika'nın işgaline karşı çıkmışlardı, ancak her konuda olduğu gibi bu konuda da son söz Roosevelt'e aitti. Dolayısıyla onun *Torch* Harekâtı'nı üstüne basa basa onaylaması, Amerikan stratejisini generaller için bir nevi mecburi istikamete sokmuş oldu. Zaten Kuzey Afrika'ya zoraki olarak giren komutanların bile olayların akışına öyle ya da böyle uydukları ve Sicilya ile İtalya'daki bir seri harekâtı destekledikleri kayıtlardan açıkça görülmektedir.¹³ Müttefiklerin iki strateji arasında gidip geldiklerini ve neticede stratejilerden birini diğerinin destekleyicisi olarak uyguladıklarını ortaya koyan bu tablo, stratejik planlama hususunda İngiliz ve Amerikan

¹¹ A.g.m., p. 529.

¹² Samuel P. Huntington, *Asker ve Devlet: Sivil-Asker İlişkilerinin Kuram ve Siyaseti*, (Çev.) K. Uğur Kızıllarlan, Salyangoz Yayınları, İstanbul, 2007, s. 342.

¹³ Leighton, "Overlord Revisited...", p. 922.

karargâhlarındaki düşüncenin çeşitliliğini ve iç tartışmaları aydınlatması bakımından önemlidir.

Nazi Almanyası tarafından bakıldığında ise 1944'ü karar yılı olarak adlandırmak gerekir. Wehrmacht (Vermaht), 1943'te Kursk'taki başarısız yaz taarruzunun ve İtalya'daki Müttefik taarruzunun ardından, stratejik inisiyatifini kaybetmişti. Ama Hitler, 1944 yılında icra edilebilecek güçlü bir savunmanın, Müttefik koalisyonunda çatlaklara yol açacağına ve Vermaht'a da harp alanındaki kayıplarını tersine çevirme fırsatları sağlayabileceğine inanıyordu. Örneğin Müttefikler Fransa'da bir çıkarmaya kalkıştığında, Alman galibiyeti için büyük bir fırsat ortaya çıkabilirdi. Hitler'in stratejik bakış açısı, bir onbaşı olarak katıldığı Birinci Dünya Harbi'ndeki tecrübelerine dayanıyordu. O, Ypres (İpri), Somme (Som) ve Arras'ta, her bir karış toprağı kararlı bir şekilde ve santim santim elde bulundurmaya esas alan statik savunma anlayışına tanık olmuştu. Bu nedenle Hitler, ulaştığı tüm hatları, herhangi bir yerde bir kuvvet çoğunluğu oluşturmadan ve kuvvet tasarrufu yapmadan savunmayı esas aldı. Halbuki 1944 yılının başlarında Alman kuvvetleri kuzeyde Norveç ve Finlandiya'dan, güneyde Yunanistan ve Balkanlar'a; batıda Kanal Adaları'ndan, doğuda Ukrayna bozkırlarına kadar tüm Avrupa'ya dağılmıştı. Hitler, Büyük Frederik'in yaklaşık bir buçuk asır önce sarf ettiği, "her şeyi savunan, hiçbir şeyi savunamaz" sözünü görmezden gelerek, Almanya anavatanını tehlikeye atmıştı. Vermaht'ın hatları aşırı bir şekilde incelmışti, her yerde zayıftı ve Hitler, en kritik sektörleri kuvvetlendirmek amacıyla farklı bölgelerden kuvvet tasarrufu yapma konusundaki teklifleri geri çevirdi. İçi boş bir güç haline geldiği halde abartılan Vermaht'ın muharebe kabiliyetinde akıl almaz bir güven ve teselli buldu.

3. PASEBA¹⁴ Faktörleri Işığında Sistemler Sistemi Analizi

3.1. Politik Durum

ABD, her ne kadar 2'nci Dünya Harbinin başlangıcında tarafsızlığını ilan ettiyse de bu durumunu İngiltere lehine bozma eğilimindeydi. Başkan Roosevelt Fransa'nın işgalinden sonra ulusal bir acil durum ilan etti ve "tarafsızlık devriyesi"¹⁵ uygulamasıyla donanmayı, İngiltere'ye gidecek yardım gemilerinin emniyetini sağlamakla görevlendirdi. Ardından ABD donanma ve kara kuvvetleri kurmayları, Ocak ve Mart 1941 arasında Washington'da bir dizi plan toplantısı yaptı. Bu toplantılar müstakbel bir Anglo-Amerikan ortaklığının bir numaralı düşmanının Nazi Almanyası olacağını ortaya koyuyordu. Bu karar, ABD'nin 1941

¹⁴ PASEBA: Stratejik ve operatif seviyede sistemler sistemi analizini ifade eder. Politik, Askerî, Sosyal, Ekonomik, Bilgi, Altyapı sistemlerinden oluşur.

¹⁵ Orijinal adı "Neutrality Patrol" şeklindedir. Steven J. Zaloga, *D-Day 1944 (1): Omaha Beach*, Osprey Publishing, Oxford, UK, 2003, p. 28.

öncesindeki Donanma ve Kara Kuvvetleri harp planlamalarının faraziyelerine aykırıydı. Zira yirmi yılı aşkın bir süredir titizlikle geliştirilen *Orange Sefer Planı*¹⁶, müstakbel bir ABD ve Japonya harbinde uygulanacak stratejinin ana hatlarını çiziyordu. Ama İngiltere ile yeni gelişen durum muvacehesinde, ABD'nin önceliği Pasifik'ten Atlantik'e kaydı.

Aralık 1941'deki Arcadia (Arkadya) konferansı, İkinci Dünya Harbi'nin genel çerçevesinin çizildiği bir zirveye dönüşmüş, Amerika ve İngiltere'nin Almanya'ya karşı koordineli hareket etmesi kararlaştırılmıştı. Roosevelt ve Churchill'in mutabakatıyla teşkil edilen ve ABD ile İngiliz Genelkurmay Başkanlarını biraraya getiren Birleşik Genelkurmay Başkanları Komitesi (BGBK)¹⁷ bu koordinasyonun ilk resmî adımıdır.

BGBK esasen ABD Genelkurmay Başkanı George Marshall'ın fikridir. İngiliz generaller başlangıçta BGBK'ya karşı çıktılarsa da zamanla kıdemli ortak haline gelen ABD'nin görüşü galip geldi. Neticede komite Washington'da kalıcı olarak konuşlandırıldı.¹⁸ Roosevelt BGBK'nın faaliyetlerinin etkin bir şekilde yürütülebilmesi için Amerikan tarafında bir de Müşterek Kurmay Başkanları kurulu teşkil etti. Benzer bir tedbiri İngilizler de alınca BGBK, Amerikan Müşterek Kurmay Başkanları ile İngiliz Genelkurmay Başkanları alt komitelerinden müteşekkil bir yapıya dönüştü. BGBK 9 Şubat 1942'de ilk resmi toplantısını yaptı¹⁹ ve iç tüzüğü de 21 Nisan 1942 tarihinde ABD Başkanı Roosevelt tarafından onaylandı. Arkadya'da çizilen Müttefik stratejisine göre; Almanya ablukalarla zayıflatılacak, müttefik endüstri bölgeleri emniyet altına alınacak, Almanya'ya taarruz etmeden önce ise Japonya'nın yerinde tespit edilmesi sağlanacaktı. Müttefiklerin yüksek stratejilerinin başlıca noktaları;

- * Almanya etrafındaki çemberi daraltmak ve tahkim etmek,
- * Hava bombardımanları yapmak,
- * Abluka uygulamak,
- * Yıkıcı faaliyetler ve propaganda ile Almanları içeriden yıpratmak,
- * Almanya'ya karşı girişilen taarruzi harekâtın devamlılığını sağlamaktı.

Şubat/Mart 1941'de ABD Kuvvet Kurmay Başkanları Müttefikler arasındaki askerî iş birliğinin çerçevesini çizdiler. Bu çerçeve ABC-1 adlı bir dokümana dönüştü. Bu doküman 1941-1945 dönemindeki ABD-İngiltere iş birliğine temel teşkil etti. Birinci Dünya

¹⁶ Brian Lane Herder, *The Naval Siege of Japan 1945: War Plan Orange Triumphant*, Osprey Publishing, London, UK, 2020, pp. 6-7.

¹⁷ Orijinal adı Combined Chiefs of Staff (CCS) şeklindedir.

¹⁸ Andrew Roberts, *Masters and Commanders: How Four Titans Won the War in the West, 1941-1945* (2009) pp 66-101.

¹⁹ Ayrıntılı bilgi için Bknz.: Ray S. Cline, *Washington Command Post: The Operations Division*, United States Army, Washington, D. C., USA, 1990, pp. 96-103; Richard M. Leighton, and Robert W. Coakley, *Global Logistics and Strategy (1940-1943)*, United States Army, Washington, D. C., USA, 1995, pp. 143-145.

Harbi'ndeki kötü tecrübenin aksine, İkinci Dünya Savaşı'ndaki Anglo-Amerikan ittifakı, modern harp tarihindeki belki de en başarılı koalisyon olarak kabul edilir. Bu koalisyon Avrupa'nın istilasıyla ve Nazi Almanyası'nın yok edilmesiyle taçlanmıştı. Zira ABD ve İngiltere, en başından beri Almanya'nın yenilgisini ortak amaç olarak benimsemişler ve bundan sapmamışlardır.

Nihai amaçlar üzerinde anlaşmak yine de detaylarda uzlaşmak anlamına gelmiyordu ve harp ilerledikçe dönemsel anlaşmazlıklar da kendisini gösterdi. Yukarıda detaylarıyla ortaya koyulduğu üzere, en bariz anlaşmazlık, "ikinci cephe tartışması" olarak da bilinen, Avrupa kıtasında uygulanacak en uygun strateji hakkındadır. Quebec ve Tahran konferanslarında Roosevelt ve Churchill anlaşmış olsa da Avrupa seferi hususunda Eisenhower ve Montgomery arasındaki anlaşmazlık devam ediyordu. Eisenhower'ın "geniş cephe" stratejisine karşı Montgomery'nin "bıçak gibi itme" stratejisi, dar cepheden icra edilecek taarruzların daha ekonomik ve hızlı sonuç alacağını iddia ediyordu.²⁰ Üstelik Bradley ve Patton gibi ABD'li generaller de Montgomery ile aynı görüştedirler.

Ancak Eisenhower'ın kararı hem siyasi hem de askerî faktörlere dayanıyordu. 1944 sonbaharında, Müttefik lojistik sisteminin dar cephe stratejisini destekleyip destekleyemeyeceği konusunda ciddi çekinceler vardı. Çünkü o zamanlar kıyıda giderek uzaklaşan büyük çaplı bir harekâtı desteklemek için yeterli liman yoktu, karayolu ve demiryolu ulaşım ağı ise Alman tehdidi altındaydı. Elverişsiz hava koşullarında, üstelik bir de köprü ve geçiş yerlerine bağımlı bir harekâtın hava desteğini sağlamak da çok zordu. Görüldüğü üzere siyasi karar alıcılar arasındaki mutabakat, askerî karar alıcılar arasındaki anlaşmazlığı hemen ortadan kaldırmamaktadır.

Bu tür anlaşmazlıkların ardında, koalisyonun liderliğinin zaman içinde Atlantik'in doğusundan batısına doğru kayması yatmaktadır. 1943'e kadar İngiltere kıdemli ortaktı ve bu nedenle bu tarihe kadar izlenen stratejiyi İngiltere yönlendirdi. 1943'ten sonra ise ABD, daha büyük nüfusu ve ekonomik gücünün de etkisiyle, kıdemli ortak haline geldi. Özünde ikinci cephe tartışması, ittifakın kanal ötesi bir sefer için uzun vadeli bir plana bağlı kalıp kalmayacağı ya da Almanya'nın en zayıf yanına taarruz için askerî fırsatlardan yararlanma esnekliğini sürdürüp sürdüremeyeceği üzerineydi. Ekonomik, siyasi ve askerî farklılıkların yanı sıra stratejik kültür farklılıkları bu tartışmayı daha da karmaşıktırdı.

Müttefiklerin yukarıda detayları anlatılan tartışmalarının ardından *Overlord* Harekât planı 1943'ten itibaren şekillenmeye başladı. ABD, kuzeybatı Fransa'da *Neptün* harekâtı ve

²⁰ Lionel F. Ellis vd., *Victory in the West – Volume I: The Battle of Normandy*, History of the Second World War, Her Majesty's Stationery Office, London, 1962.

Fransa'nın Akdeniz kıyılarında *Anvil* harekâtı (Güney Fransa Stalin'in de isteğiydi) olmak üzere iki amfibi harekât düzenlemeyi düşünüyordu. Churchill ve birçok üst düzey İngiliz komutan başlangıçta Güney Fransa taarruzuna karşı çıktılar. Ancak İngiliz insan gücü rezervleri tükenmek üzereydi ve Fransa'daki harekâtlar için gereken kuvvetlerin çoğunu ABD Ordusunun sağlaması bekleniyordu. Bu durum İngiltere'nin Müttefik koalisyonundaki kıdemli partner rolünü kaybetmesine neden oldu. *Neptün* için gerçek planlamayı daha deneyimli durumdaki İngiliz kurmayları şekillendirmiş olsa da yukarıda anlatılan gelişmeler nedeniyle, Amerikan stratejik bakış açısı baskın çıktı. Ama tüm tartışmalara rağmen, Müttefik koalisyonu Almanya'yı yenmek ortak amacına odaklanmaya devam etti.

İlk ikilemlerden biri *Neptün* harekâtının hedefi üzerineydi. Dover'ın karşısındaki Padökale, İngiliz Kanalı'nın en dar noktasıydı ve Almanya'ya, kuzey Ren ovalarından geçmesi beklenen istikamete yakın olma avantajına sahipti (Şekil-1). Aynı zamanda Padökale en beklenen hedefti ve Almanların en çok tahkim ettiği bölgeydi. Normandiya ise Seine (Sen) Körfezi'nin hava koşullarına karşı kısmen korunma sağladığından ve amfibi hücum için uygun özellikteki yeterli sayıda plaja sahip olduğundan dolayı ikinci en uygun bölgeydi. Nihai hedef bölgesinden daha uzakta olmasına rağmen, Normandiya'nın Almanların Padökale'de inşa ettiği kadar ağır bir engel sistemine sahip olma ihtimali daha düşüktü. Bu bölgedeki asıl sorun Löhavır veya Padökale gibi limanlara sahip olmamasıydı. Ancak İngiliz Deniz Kuvvetleri planlamacıları Şerbur'da, diğer limanlar ele geçirilene kadar lojistik bir üs sağlayabilecek bir yapay liman inşa etmeye başlamışlardı.

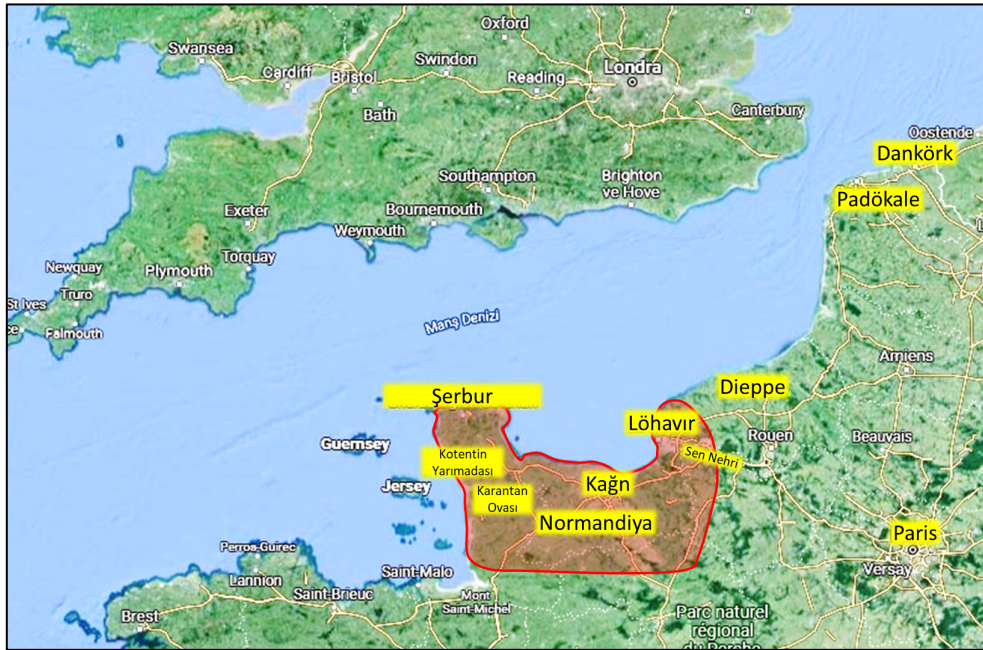

Şekil-1. Normandiya ve Padökale Bölgeleri

Overlord harekât planının ilk taslağı Temmuz 1943'te tamamlandı ve Ağustos'ta BGBK tarafından onaylandı.²¹ Plana göre, Mayıs 1944'te *Neptün* Harekâtı yapılacak ve gerekli deniz kuvvetlerinin İngiliz Kanalı'ndan Akdeniz'e kaydırılması mümkün olur olmaz da *Anvil* Harekâtı gerçekleştirilecekti.

3.2. Askerî Yapısı

Yukarıda da ifade edildiği üzere, *Overlord*'un hazırlık çalışmaları, *Sladgether* ve *Roundup* aşamalarından geçti. Aslında İngilizler Haziran 1940'taki Dankörk tahliyesinden beri (*Dinamo* Harekâtı) Avrupa kıtasına bir amfibi harekât yapmayı düşünüyorlardı. Hatta ilk çıkarma gemisi modelini de bu yıl içinde yapmışlardı. Ama planın detayları Ağustos 1942'deki başarısız Dieppe baskınından alınan derslere göre şekillendi. "*Jubilee* Harekâtı" olarak adlandırılan ve Kanada kuvvetleri tarafından Fransa'nın küçük bir limanı olan Dieppe'ye yapılan bu amfibi akın, her iki taraf için de önemli dersler sağladı. Harekâtın ana fikri, limanı kısa süre elde tutmak, Alman Kuvvetlerinin dikkatini Ruslar üzerinden farklı bir yöne çekmek ve Fransa üzerine yapılacak geniş kapsamlı çıkarmanın yapılabilirliğini test etmektir. Komando ve tank destekli piyade birliği amfibi bir akın icra etti ama Alman topçu ateşiyle buldukları yere saplandı. Çıkarma öncesinde bir deniz bombardımanı hiç yapılmadı. Yaklaşık olarak kuvvetlerin yarısı, yani 3000 asker esir düştü, yaralandı veya öldü. Çıkarılan dersler çok fazlaydı. Kontraplak çıkarma gemileri kolaylıkla parçalanıyordu, gemiler ile sahil birlikleri arasında irtibat yetersizdi, komutanların birinci hattaki gelişmeler hakkında bilgileri yoktu. Askerleri ve teçhizatı sahile hızlı bir şekilde çıkarmak için özel teçhizata ihtiyaç vardı.²² Dieppe'de büyük bir müttefik çıkarma kuvvetinin limanı savunular tarafından mağlup edildiğine tanık olundu ve savunulan bir kıyı şeridine yönelik amfibi hücumların ne kadar riskli olabileceği bir kez daha kanıtlandı.

Ancak bu harekâttan faydalı dersler de çıkarıldı. *Jubilee* başarısızlığından sonra hiçbir Müttefik amfibi taarruz kuvveti; yeterli kıyı keşfi yapmadan, hava üstünlüğünü ve deniz kontrolünü sağlamadan ve çıkarma birliklerine zırh koruması temin etmeden tahkim edilmiş mevzilerde bekleyen bir savunma kuvvetine karşı gönderilmeyecekti.²³ Müttefikler bu alınan dersleri, müteakip amfibi harekâtlarına ithal ettiler. Nitekim 1944'e gelindiğinde Müttefikler, Kasım 1942'deki Kuzey Afrika ve 1943-1944'teki Sicilya, Salerno ve Anzio çıkarmaları dahil

²¹ Stephen Badsey, "Preparation for Overlord," in Bernard C. Nalty and Russell Prichard (Edt.), *D-Day: "Operation Overlord" from Its Planning to the Liberation of Paris*, Salamander Books, London, 1999, 23-37, pp. 25-26.

²² Maj. Stephen S. Seitz, CDR Kelly M. Oakeley, CDR Francisco Garcia-Huidobro 'Operation Overlord and Principles of War' (Joint Forces Staff College, 2002), 1.

²³ Macksey, *II. Dünya Savaşında Askerî Hatalar*, 220.

olmak üzere oldukça fazla amfibi harekât tecrübesi edinmişlerdi. Bu çıkarmalar büyük ölçüde korumasız plajlarda icra edilmişti. Ancak *Overlord* harekât planının en önemli safhası olan *Neptün* harekâtı, önceki amfibi harekâtlardan farklı olarak, tahkim edilmiş bir plaja çıkarmayı gerektiriyordu. Müttefikler bu meseleyi; yapay limanlar, yeni tip çıkarma gemileri, özel zırhlı araçlar ve yeni istihkâmcılık teçhizatı gibi bir dizi yaratıcı gayretle çözmeye çalıştılar.

Harekât planındaki en kritik ihtiyaç, taktik bir baskındı. Müttefik planlamacılar, Almanların Normandiya'ya bir çıkarma yapılacağından şüphelenmeleri durumunda, bölgeyi amfibi bir hücumu imkânsız kılacak şekilde takviye edeceklerinden endişeliydiler. Baskın ihtiyacı, çıkarmadan önceki haftalarda harekât alanının bombardımanını da etkiledi. Müttefikler niyetlerini belli etmek istemedikleri için, asıl çıkarma bölgelerine yönelik yoğun bir deniz veya hava bombardımanından kaçındılar. Normandiya bölgesine atılan her bomba için, Padökale ve Picardy (Pikardi) bölgelerine iki veya daha fazla bomba atılarak *Fortitude* aldatma harekâtına tavizsiz bir şekilde devam edildi.²⁴

Haziran 1940'ta, yani Fransa Naziler tarafından işgal edildiği günlerde, ABD'nin yaklaşık üç buçuk tümenlik bir kara kuvveti ve 17 bin kişilik hava kuvveti vardı. Barbarossa Harekâtı'nın başladığı 1941 yazında bu sayı on kat artarak 34 tümene ulaştı. Pearl Harbor baskınının gerçekleştiği sırada ABD kara ordusu 1,5 milyonun üzerine, hava kuvvetleri de 270 bine ulaştı.²⁵ 1944 yılının bahar aylarında ise sadece İngiltere'de toplanan ABD kuvvetlerinin mevcudu yaklaşık 1.500.000 kişiydi.²⁶ Büyük oranda şekillenen plana göre, çıkarma birliklerinin her biri 1 x Tüm., 1 x A.Muh.Gr. ve Bağlı Zh.Brl.lerden oluştuğundan; her plaj için bir seferde 5000 kişiye yetecek çok sayıda ana gemi ihtiyacı doğdu.

Aslında İngiltere'deki Amerikan birliklerinin teşkilatlanma ve ikmalleri *Bolero* adı verilen yığınaklanma planı çerçevesinde, 1942 Nisan ayından itibaren başlamıştı. 1943 Temmuz'unda her ay İngiliz limanlarına 750.000 ton ikmal malzemesi geliyordu. Bunların miktarı Haziran 1944'te 1.900.000 tonu bulmuştu. Bu malzemenin çoğu İngiltere'ye varmış kıtaların ikmaline sarf ediliyordu, Amerikan Kuvvetleri için esas teçhizat ve yüklerin yalnız çıkarma için tespit edilen stok miktarı 2.500.000 tondur.²⁷ Normandiya Harekât planında başlangıçta günlük akaryakıt ihtiyacının 5000 ton olacağı, çıkarmadan 90 gün sonra da günlük ihtiyacın 10.500 tona çıkacağı öngörüldü.²⁸ Plandaki yakıt tesislerini bölgeye getirebilmek için 10 x Petrol Dağıtım Şirketi ve 1 x Genel Hizmet Alayı gerekiyordu. Böyle büyük oranda yakıtı cepheye

²⁴ A.g.e., p. 11.

²⁵ Badsey, "Preparation for Overlord," p. 36.

²⁶ Andrew Whitmarsh, *D-Day in Photographs*, History Press, Stroud, UK, 2009, p. 11.

²⁷ Sharon E.Burke, "Fueling The Allied Invasion of Normandy (and Lessons for Today)," Secretary of Defense for Operational Energy Plans and Programs, October, 21, 2013.

²⁸ A.g.m.

getirmek önemli bir meseleydi, zira müttefikler ancak Fransa bölgesini kontrol ettikten sonra, mahallî imkânlardan istifade edebileceklerdi. O zamana kadar büyük miktarlardaki yakıtı temin etmek büyük bir meseleydi. Bu yüzden Müttefikler, İngiliz Kanalı'nın altından, "Pluto" adını verdikleri 90 km. uzunluğunda bir boru hattı inşa ettiler. Pluto hattı başarılı bir şekilde günlük 3.780.000 litre yakıtı Birleşik Krallıktan Fransa sahillerine getirdi.²⁹

Bolero yığınaklanma planı üç kez tadil edildi. Başlangıçtaki plan, çıkarmanın 1943 yılında yapılmasını ön görüyordu ve bu bağlamda 1.049.000 askerın yığınaklanması esas alındı. İlk tadilat harekât tarihinin aynı kalmasını ve fakat yığınaklanacak asker miktarının 1.147.000'e çıkartılmasını içeriyordu. ABD'nin aylık 120 gemi kadar malzeme ve teçhizatı İngiltere'ye göndermesi; yükün boşaltma ve plandaki yere taşınması sorumluluğunu ise İngilizlerin yüklenmesi kararlaştırıldı. Bunun için İngiliz liman işçileri ABD Liman hizmet Taburları ile takviye edilecekti. 11 Kasım 1942'de kabul edilen ikinci tadilata göre yığınaklanacak asker miktarını 427.000'e indiriliyordu. Ancak Afrika harekâtının önem kazanması nedeniyle, bu tadilat ilk tadilatla ters düşüyordu. Üçüncü tadilatta harekâtın İlkbahar 1944'te başlatılmasına ve 1.340.000 askerın yığınaklanmasına karar verildi. Bunun için İngiltere'ye aylık olarak gönderilecek gemi sayısı 150'ye çıkarıldı. Nihayet Ekim 1943'teki değişiklikle yığınaklanma mevcudu 1.460.000 olarak belirlendi. *Bolero* yığınaklanma planının önemini Gen. Marshall şu sözlerle vurgular:

"Bu, askerî tarihin en muhteşem ve muazzam lojistik yığınağıdır. Bolero, yaklaşık 100'den fazla lokomotif ile 2000 vagonun okyanus ötesine nakledilmesi için kuvvet teksifine ve 434 km. ilave demiryolu inşası ile 6 Milyon km² ordugâh alanı tesis edilmesine ihtiyaç gösteren bir yığınaklanmadır ve bunun % 39'u İngiltere tarafından sağlanmıştır."³⁰

3.3. İstihbarat, Propaganda ve Aldatma:

Fransa'nın 1940'taki işgalinden sonra, icra edilmesi beklenen *Seelöwe* (Denizaslanı) İngiltere İşgal Harekâtı'nın iptal edilmesinden bu yana Alman komutanlar, Müttefiklerin ne zaman, ne kadar kuvvetle, nereye çıkarma yapacağı sorusunun cevabını arıyorlardı. Fransa işgalinden tam olarak bir yıl sonra, Alman Kara Kuvvetleri Komutanlığı İngiltere'deki Müttefik kuvvetlerini 44 tümen olarak tahmin etti (*Ne kadar kuvvetle?*).³¹ Batı Cephesi Komutanı Feld

²⁹ A.g.m.

³⁰ Nalty and Prichard, *D-Day: Operation Overlord...*, p. 37.

³¹ A.g.e., p. 40.

Mareşal Rundstedt, bu ve benzeri emarelerle, Şubat 1943'teki bir çıkarma ihtimaline karşı birliklerini ikaz etti (*Ne zaman?*).

Nereye? sorusunun üzerinde durmakta yarar vardır. Zira bu soru üzerine çok şey kaleme alınmıştır. Almanlar en başından beri Müttefiklerin Manş sahillerinde bir yere çıkarma yapacaklarını biliyorlardı. Ama ikmal akışı başlamadan önce Müttefikleri kıyı hattından söküp denize dökceklerini de düşünüyorlardı. Bunu tahmin eden Müttefikler, çıkarmanın zamanı ve yeri kadar, hazırlanan suni limanlar konusunda da Almanların haber toplama gayretlerini engellediler. Suni limanlar sayesinde, çıkarma yapan birliklerin muharebe ağırlıkları sonradan gönderilmek yerine, Birliklerle beraber kıyıya vardı. Bu sayede Almanlara, Müttefikleri, ikmal edilmelerine imkân vermeden etkisiz hale getirme fırsatı verilmedi. Bir Alman tümen komutanından ele geçirilen notlarda şunlar yer alıyordu:

“Bu Amerikalıları anlayamıyorum. Her gece onları parçaladığımızı, kendilerine ağır kayıplar verdirdiğimizi, nakliyatlarını bozduğumuzu kendi gözlerimizle görüyorduk. Hatta bazı hallerde taburlarını tamamen yok ediyorduk. Fakat sabahleyin ani olarak, insan, makine, yiyecek, vasıta ve silah bakımından tam ikmal edilmiş taze taburlarla karşılaşılıyordu. Bu günlerce böyle olmuştu. Eğer bunu gözlerimle görmeseydim, üslerinden bu kadar uzak olan cephe kıtalarını bu şekilde desteklemenin imkânsız olduğunu söylerdim.”³²

Batı cephesi komutanı olan Mareşal Rundstedt, çıkarmanın Manş denizinin en dar bölgesi olan Padökale ve Dieppe arasında olacağını tahmin etmişti. Fakat Rundstedt'in bu hatalı tahmininin ardında, eksik bilgi akışı vardı. Rundstedt'in kurmay başkanı Blumentritt, daha sonraki sorgulamasında, Alman İstihbaratı'nın nasıl şaşırtıldığını şöyle anlatmaktadır:

“İngiltere'den gelen güvenilir haber miktarı çok sınırlıydı. Haberalma teşkilatı bize, Güney İngiltere'deki Amerikan ve İngiliz birliklerinin yerleri hakkında çok genel bilgiler veriyordu. Bu bilgiler, çok az sayıdaki Alman ajanları tarafından telsizlerle iletilebiliyordu. Ama bize verilen bilgilerden, çıkarmanın yeri ve zamanına ilişkin herhangi bir yorum yapamıyorduk.”³³

Gerçekten de Müttefiklerin aksine Almanların, bir çıkarma ihtimaline karşı tüm bilgilerin toplanabileceği merkezî bir teşkilatı yoktu. Bunun yerine, yalnızca kendi çıkarları için çalışmakla kalmayan, aynı zamanda birbirlerine karşı acımasızca rekabet eden karmaşık bir istihbarat yapılanması vardı. Bir tarafta Amiral Canaris'in efsanevi “Abwehr” teşkilatı ile

³² Genelkurmay Başkanlığı X. Şube, *General Eisenhower'in Avrupa Harekâtı Raporu* (Ankara,1947), 27.

³³ Basil Liddell Hart, *II. Dünya Savaşı Tarihi*, 2 Cilt, (Çev.) Kerim Bağrıaçık, Yapı Kredi Yayınları, İstanbul, 1999, s. 580.

Kara Kuvvetleri'nin “Yabancı Ordular Batı Bölümünün” yanı sıra, Yüksek Komuta da ayrıca kendi istihbaratını toplayabiliyordu. Aynı göreve sahip benzer bölümler Dışişleri Bakanlığı, Batı Cephesi Komutanlığı, Deniz Kuvvetleri, Hava Kuvvetleri ve Himmler'in İmparatorluk Merkez Güvenlik Ofisi tarafından işletiliyordu. Hatta Himmler, Şubat 1944'te “Abwehr” ile mücadele etmeyi ve onlara üstün gelmeyi bile başardı. Bu süreç Haziran 1944'e kadar devam etti ve bu siyasi rekabetin sonucunda istihbarat toplama ve değerlendirme ağır bir darbe aldı.³⁴ Rundstedt'ten farklı olarak Hitler, başlangıçta çıkarmanın yerini doğru tahmin etti, ancak müteakip haftalarda ilginç bir şekilde bunun, Sen Nehri'nin doğusuna yapılacak asıl çıkarma öncesindeki tali çıkarma olduğu yönünde saplantılara ve vesveselere kapıldı. Hitler'in ikinci çıkarmayı Sen Nehri'in doğusunda beklemesinin nedeni, Alma İstihbaratı'nın Müttefik Tümenlerin sayısını abartmasıydı. Bu da kısmen İngiliz aldatma planının bir parçasıydı.³⁵ Hitler 1943 sonbaharında Mareşal Rundstedt'e, en geç 1944'te Batı Avrupa'ya yönelik bir harekât olabileceğini, asıl çıkarmanın Padökale civarında beklediğini ve bu nedenle savunmanın kuvvet çoğunluğunu bu bölgede tesis etmesi gerektiğini bildirdi. Zaten yukarıda bahsedildiği gibi, Rundstedt de Hitler gibi düşünüyordu. Padökale, aşağıdaki nedenlerle asıl çıkarma bölgesi olarak değerlendirilmişti:

- * İngiltere'ye en yakın bölge olması,
- * Çıkarma ve nakliye kolaylığı sağlaması,
- * Müttefiklere hem Fransa, Lüksemburg ve Hollanda'ya kısa sürede nüfuz etme imkânı sağlaması,
- * Ren nehri ve Ruhr stratejik hedef bölgelerine en kısa yaklaşma istikametlerinin başlangıç noktası olması.

Müttefikler daha barış döneminde kurulmuş, iyi işleyen ve Fransa'daki “Mukavemet Hareketinin” de kuvvetlendirip yardımda bulunduğu bir casus şebekesine sahiptiler.³⁶ Almanların çıkarma bölgesinden kuvvet tasarruf etmesini, geri bölgeye kuvvet kaydırmasını sağlamak için Fransa'da pusu, baskın ve sabotaj icra etmek üzere, doğrudan Müttefik Komutanlığına bağlı 50 kadar komando timi teşkil edildi. Bu timler Fransa'ya havadan peyderpey sızdırıldılar. Bu komando timleri; kıyıbaşı ve köprübaşı bölgelerine kadar demiryolu hatlarını tahrip etme, düşmanın telli muhabere irtibatlarını kesme, düşmanın stratejik ihtiyatlarının bölgeye intikalini engellemekle görevlendirildiler.

³⁴ A.g.e., pp. 41-42.

³⁵ A.g.e., s. 583.

³⁶ Hans Speidel, *Normandiya Çıkarmasının Perde Arkası*, (Çev.) Samih Tiryakioğlu, Baskan Yayınları, İstanbul, 1982, s. 30.

Normandiya ıkarması ncesinde ve sırasında bir dizi karmaşık gerilla harekâtı da uygulanmıştır. Tm Fransız gerilla gruplarının koordinesi saėlanmıřtı. Yerleřim blgelerinin dıřındaki deėiřik gerilla grupları planlanan sabotaj faaliyetlerine bařlamıřlar ve bylece iletiřim kesilmiř, trenler raydan ıkarılmıř, yollar, su kuleleri ve mhimmat depoları tahrip edilmiř ve Alman askerî garnizonları saldırıya uėramıřtır. Harekâtın hazırlıklarına Special Operation Executive (SOE) olarak adlandırılan İngiliz Gizli İstihbarat Servisi de katıldı. Yerel Fransız gerillalarının yanı sıra zgr Fransız Glerini desteklediler. SOE ve Fransız gerillaları casusluk, sabotaj ve keřif faaliyetleri yrttler. Overlord Harekâtının bařarıya ulařması iin Fransız gerillalarının Fransa'da yapacakları iřler ok nemliydi. İřgal edilmiř Fransa'da Naziler'e karřı savařan bu gerillalar, mttefiklere Alman Birlikleri ve Atlantik Duvarı veya herhangi bir yerdeki savunma dzenleriyle ilgili deėerli istihbarat bilgileri saėladılar. Gerillalar demiryollarına ve telefon hatlarına saldırı gibi faaliyetleri ieren ok sayıda baskın ve sabotajlar icra ederek Almanları zayıflattılar, Normandiya'yı tecrit ettiler ve Alman komuta unsurları arasındaki iletiřimi koparttılar.³⁷

Bu kapsamda Amerikalı ve İngiliz komutanlara, Normandiya sahillerindeki Alman savunması hakkında radyo yayınları ile bilgi iletilmiřti.³⁸ BBC dzenli olarak, sadece birkaç tanesinin gerekten anlamlı olduėu yzlerce mesaj yayınlamıřtır. ıkarma gnnden birkaç gn nce Gerilla Kuvvetleri Komutanları, Paul Verlaine'nin bir řiirinin ilk mısrasını duyduklarında, ıkarma gnnn yaklařtıėını anlamıřlardı. İkinci mısrasını duyduklarında ise ıkarmanın 48 saat iinde olacaėını anlamıřlardı. Bylece gerillalar planlanan grevlerini icra etmenin zamanının geldiėini ėrenmiřlerdir. Keza 5 Haziran 1944 gn BBC, bazı sıradıřı kodlu cmleler yayınlamıřtır.

Alman muhabere irtibatlarını řifreleyen Enigma'nın bozulması, zamanla Mttefiklere byk avantaj saėladı. Bu sayede Almanların niyetini belirten birok deėerli bilgi edindiler. Almanlar ıkarmayı Padkale blgesinden beklediklerinden savunmalarını burada takviye etmelerinin yanı sıra Panzer Tmenlerinin byk bir kısmını, Sen Nehrinin kuzey ve doėusunda konuřlandırarak bu savunmayı desteklediler. Mttefikler Almanların bu hatalı deėerlendirmesini, istihbarat faaliyetleri ile *Fortitude* Aldatma Planı'nı tavizsiz uygulayarak glendirdiler.

Fortitude Aldatma Planı gereėince, mttefiklerin ift taraflı ajanları, Almanları ABD 1'inci Ordusu'nun Padkale karřısında toplandıėı ve nl Gen. George Patton tarafından komuta edildiėi ynnde hatalı bilgiler rapor ederek aldatıyordu. řiřirilebilir plastik aralar, tanklar ve

³⁷A.g.e., pp. 228-229.

³⁸ Walter Laqueur, *Guerrilla*, Little Brown Comp., Boston, USA, 1976, p. 228.

ciplerin yanı sıra, tahtadan gemiler ve uçaklardan oluşan sahte ordunun güneydoğu İngiltere’de konuşlandığı izlenimi yaratılmıştı. Çıkarma günü Alman telsiz irtibatlarını ve radarlarını karıştırmak, büyük çaplı bir taarruz izlenimi yaratmak için Padökale civarına uçaklardan binlerce metal plaka atıldı. Padökale ve Dieppe güneybatısına, yere temas ettiğinde patlayan sahte manken paraşütçüler atıldı.

4. Stratejik Harekât Yaklaşımı

Normandiya harekât planını yapmak üzere, 1942 sonlarında Müttefik Kuvvetler Yüksek Kurmay Başkanlığı (MKYKB)³⁹ kuruldu. 1943 yılında icra edilen Trident Konferansı’ndaki BGBK toplantısında, *Overlord* harekâtının 1 Mayıs 1944 tarihinde yapılmasına, Almanya derinliklerindeki stratejik bombardımanın devamına, İngiltere’deki yığınaklanmanın devamına, Pasifikte Japonya’nın tespitine ve Akdeniz bölgesinden 7 x Tümenin çekilerek Eisenhower’in emrine verilmesine karar verildi.⁴⁰

Kazablanka Konferansında *Overlord* Harekâtını desteklemek üzere Fransa’nın kuzeyine yapılacak çıkarma harekâtı ile eş zamanlı olarak Güney Fransa’ya da çıkarma yapılması teklif edildi. Bu harekâta önce *Anvil* daha sonra *Dragoon* adı verildi. Fransa’ya kuzey ve güneyden yapılacak iki yönlü bir taarruzun Almanlar üzerinde psikolojik etki yapacağı ve Almanların dağılmasına katkı sağlayarak *Overlord* Harekâtını kolaylaştıracağı düşünülüyordu.

İlk planlamada *Anvil* taarruzunun 3 x Tümenle yapılması müteakiben 10 x Tümen çıkarılması hedeflenmişti. Fakat yapılacak *Overlord* Harekâtının ilk çıkarma kuvveti sayısının 5 x Tümenle çıkartılarak genişletilmesiyle çıkarma vasıtaları ihtiyacı arttı. Bundan dolayı Müttefik Kurmay Başkanlarına *Anvil* Harekâtına 1 x Tümen ayrılması ve bu tümenin de düşmanın güneyde kuvvet kaybetmesi halinde devreye sokulması teklif edildi. Fakat bu teklif kabul edilmedi, tüm tümenler için yeterli çıkarma vasıtası bulunacağı bildirildi.⁴¹

MKYKB’de yapılan değerlendirme neticesinde *Anvil* Harekâtı’nı *Overlord* harekâtı ile eş zamanlı olarak yapmaktan vazgeçildi. Bu harekât, 15 Ağustos 1944 tarihine, yani *Overlord* Harekât’ından 2 ay sonraya ertelendi. Bu sayede ihtiyaç duyulan çıkarma vasıtaları kısmen Akdeniz kaynaklarından çekilerek, *Overlord* Harekâtına tahsis edildi.

³⁹ Orijinal adı Chief of Staff to the Supreme Allied Commander (COSSAC) şeklindedir.

⁴⁰ Stephen Badsey, “Preparation for Overlord,” pp. 27-29.

⁴¹ A.g.e., pp. 29.

5. Stratejik Tasarım

Yukarıda çizilen stratejik çerçeve neticesinde Normandiya Harekâtının stratejik tasarımı aşağıdaki şekilde yapılabilir (Şekil-2). Tasarımda, Reilly'nin yönteminden⁴² geliştirilerek Körpe tarafından önerilen⁴³ harekât tasarım metodolojisinden yararlanılmıştır.

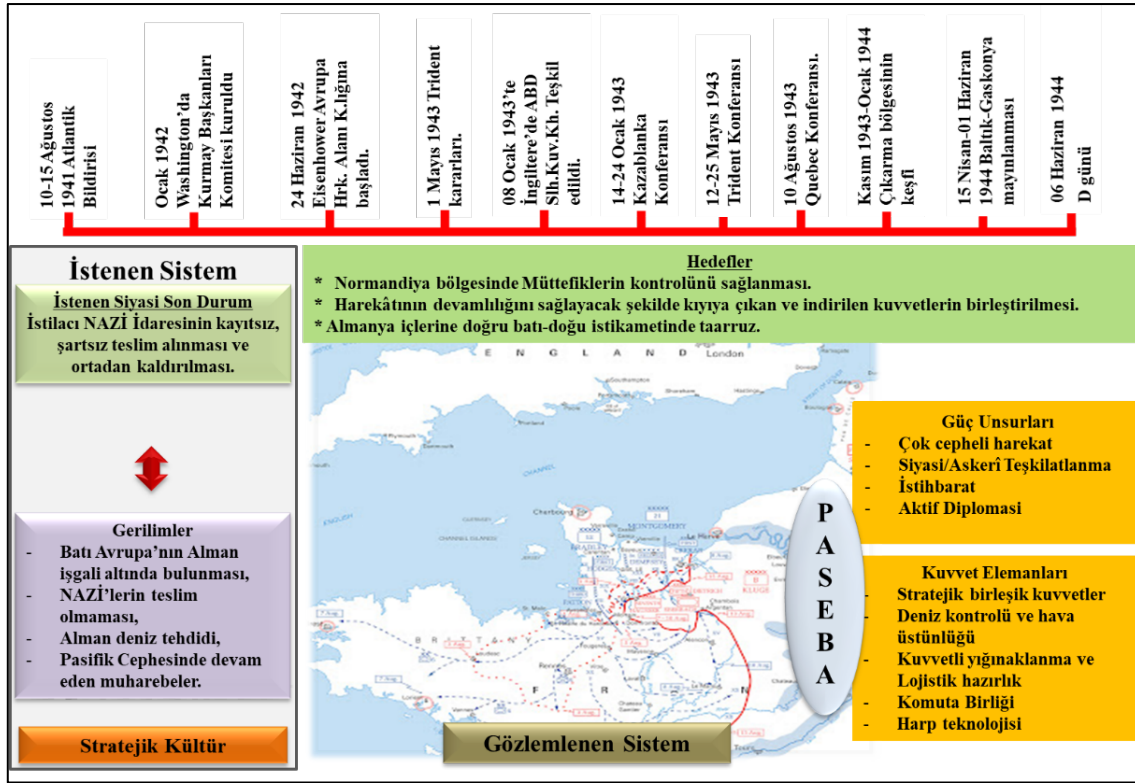

Şekil-2: Stratejik Ortamın Çerçevesi

Normandiya bölgesinin haritaları eski tarihli olduğundan, gönüllü subaylar haritalamayı üstlendiler. Bu subaylar Kasım 1943 ile Ocak 1944 arasında geceleri plaj etütleri yaptılar ve Normandiya plajlarının bilgilerini güncellediler. Nisan 1944'ten itibaren Baltık denizi ile Normandiya kuzeyi arasındaki bölgeye 7000'den fazla deniz mayını döküldü. Atlantik'te de denizaltı gayreti artırıldı ve deniz kontrolü Mayıs 1944'e kadar tamamen sağlandı. Öyle ki ABD'den İngiltere'ye intikal eden konvoylar, Ocak 1944'ten itibaren neredeyse hiç zayıat vermediler. BGBK, 01 Şubat 1944 tarihinde, Gen. Eisenhower'ın teklifi üzerine, 05 Haziran

⁴² Jeffrey M. Reilly, *Operational Design: Distilling Clarity from Complexity for Decisive Action*, Air University Press, Alabama, USA, 2021.

⁴³ Özgür Körpe, "Türk Stratejik Kültüründe Çözümü Çerçevelemek: Katmanlı Bir Harekât Tasarımı Önerisi", *Güvenlik Stratejileri Dergisi*, 2021, 17(37): 157-201, DOI: 10.17752/guvenlikstrj.905936.

1944 gününü çıkarma tarihi olarak kabul etti. Haziran 1944 ayı başında müttefiklerin hazırlık durumu şöyle idi:⁴⁴

- a. Kara kuvvetleri: 39 x Tümen (ABD, İngiltere, Kanada, Fransa ve Polonya kuvvetleri).
- b. Hava Kuvvetleri: (12.600 x Uçak (Muharip ve Muh.Des. görevleri).
- c. Deniz Kuvvetleri: 3 x Keşif Gemisi, 22 x Kruvazör, 93 x Muhrip, 312 x Mayın Tarama Gemisi, 118 x Refakat Gemisi, 80 x Karakol Gemisi, 380 x Hücumbot olmak üzere 1009 adet harp ve yardımcı gemi ile 625 adet nakliye gemisi ve 4266 adet çıkarma aracı.
- ç. *Overlord* harekâtı öncesinde Britanya adaları birer hava ve deniz üssüne; hatta fabrika, depo ve ordugâh haline gelmişti. İngiltere ve Kanada askerleri adanın güneydoğusunda, Amerikan askerleri ise batı ve güneybatıda hazırlıklara devam ediyordu.
- d. Lojistik destek için mevcut limanlara ek olarak Mulberries-A ve Mulberries-B adında iki adet prefabrik liman inşa edilmişti.
- e. Normandiya'ya kadar amfibi konvoyların geçeceği deniz sahasını taramak ve mayından temizlemek mümkün değildi. Bu nedenle önce Wright adasının 29 km. güneydoğusunda 18 km. çapında bir saha belirlendi. Bu sahaya “Zebra” adı verildi. Ardından, Zebra sahasından itibaren, çıkarma plajlarına doğru bir buçuk kilometre genişliğinde 10 adet taranmış ve temizlenmiş koridor açıldı.⁴⁵

6. Operatif Tasarım

Stratejik ortamın çerçevesinin ardından *Normandiya Harekâtı*'nın tasarımı aşağıdaki şekilde yapılabilir (Şekil-3, Tablo-1).

⁴⁴ Edward Marolda, “Operation Neptune,” in Bernard C. Nalty and Russell Prichard (Edt.), *D-Day: “Operation Overlord” from Its Planning to the Liberation of Paris*, Salamander Books, London, 1999, 57-78, p. 57.

⁴⁵ Nalty and Prichard, *D-Day: Operation Overlord...*, p. 38.

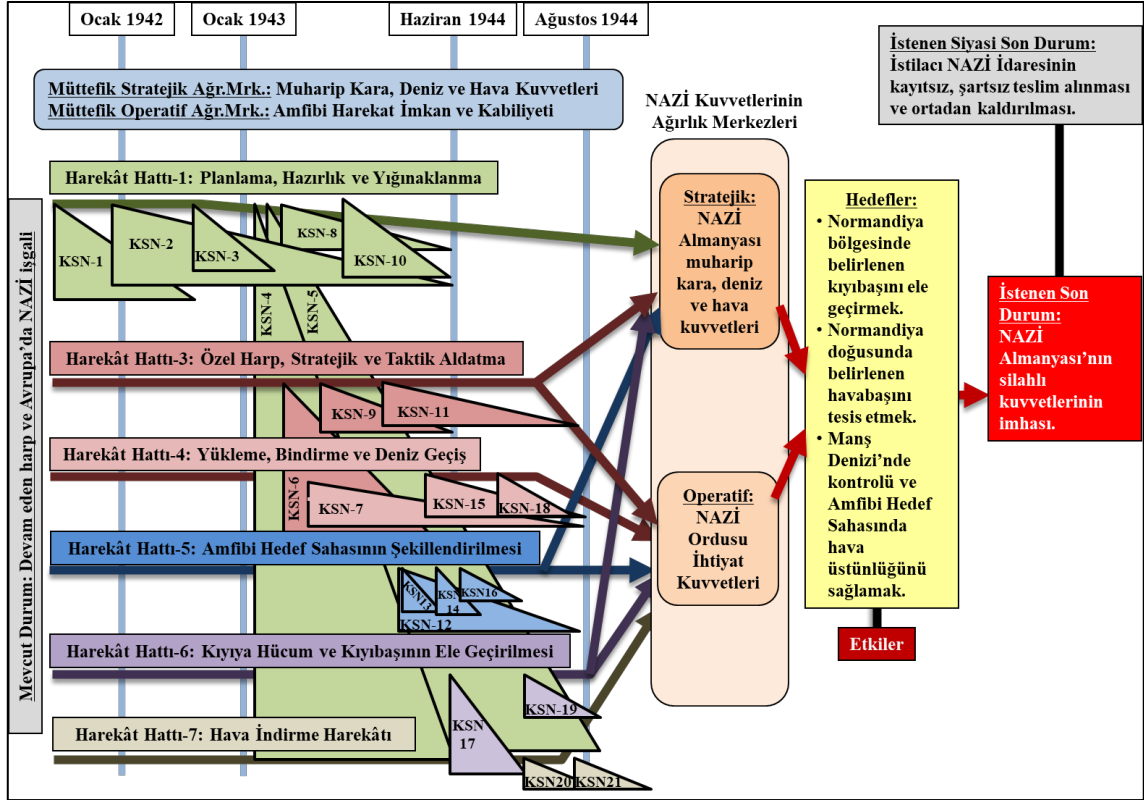

Şekil-3: Normandiya Harekâtının Tasarımı

Şekil-3'teki harekât tasarımında yer alan harekât hatları içindeki kesin sonuç noktaları Tablo-1'de gösterilmiştir.

Tablo-1: Kesin Sonuç Noktaları

KSN-1	Birleşik Genelkurmay Başkanları Komitesinin (BGBK) teşkili
KSN-2	<i>Bolero</i> planına uygun olarak Britanya'ya yığınlanmanın tamamlanması
KSN-3	Müttefik Kuvvetler Yüksek Kurmay Başkanlığının (MKYKB) teşkili
KSN-4	Overlord planlama direktifine uygun olarak harekât planının hazırlanması
KSN-5	Müttefik Denizaşırı Kuvvetler Karargâhının (MDKK) teşkili
KSN-6	<i>Fortitude</i> aldatma harekâtının icrası
KSN-7	Üsler ve çıkarma araçları için LANCRABEU K.lığının kurulması
KSN-8	<i>Neptün</i> başlangıç harekât planının tamamlanması
KSN-9	Anvil bölgesine yönelik tali amfibi harekât planının (<i>Dragoon</i>) tamamlanması
KSN-10	Amfibi prova ve eğitimlerin yapılması
KSN-11	Gerilla ve özel kuvvetler (komando) harekâtıyla Amfibi Hedef Sahasının tecridi
KSN-12	Mayın tarama ve mayın harekâtının icrası

Tablo-1: Kesin Sonuç Noktaları (Devam)	
KSN-13	D-4 ve D-3'te Dankörk ve Şerbur bölgesine 1'inci grup hava taarruzunun icrası
KSN-14	D-1 ile D arasında, Amfibi Hedef Sahasının tamamına 2'nci grup hava taarruzunun icrası
KSN-15	Manş denizindeki deniz geçişinin emniyete alınması
KSN-16	D-Günü Ç-40 dk. ile Ç saati arasında hazırlık ve sındırma ateşlerinin icrası
KSN-17	D-Gününde doğuda Kağn ve Batı Bayeux (Bayö) ile Grand-Camp (Grankamp) hattının ele geçirilmesi, hava başının tesis edilmesi
KSN-18	D+1 ile D+13 arasında, Omaha, Gold ve Utah Plajlarına gemi batırma ve beton blok dökmeye suni liman ve dalgakıran tesis edilmesi.
KSN-19	D+14 gününe kadar Saint Michel (Sen Mişel)-Alencon (Alenkon)-Tourville (Turvil) hattına ulaşılması
KSN-20	D+14'ten itibaren karaya çıkan birliklerle birleşme
KSN-21	Doğu istikametinde taarruz

7. Operatif Sanat

7.1. Alman Savunma Planı

Harekât öncesi Alman cephesinde işler çok da iyi değildi. Daha önce de belirtildiği üzere, 1944, Hitler için karar yılıydı. Kursk yenilgisi ve Müttefiklerin İtalya seferi sonrasında stratejik inisiyatif Müttefikler tarafına geçmişti.

İlk Müttefik gemileri 6 Haziran 1944 günü şafak vaktinde Normandiya kıyılarında görüldüğünde, Almanya Avrupa'daki üç ana mücadeleyi çoktan kaybetmişti.⁴⁶ İlk olarak İngiliz ve Amerikan uçakları yalnızca İngiltere ve Manş üzerindeki hava sahasını yönetmekle kalmamış, aynı zamanda Batı Avrupa hava sahasına da hâkim olmuşlardı. İkinci olarak Alman satih gemileri ve denizaltıları, Müttefikleri durduramadıkları gibi, Amerika'dan Birleşik Krallık'a doğru yapılan büyük nakliyata da engel olamamışlardı. Son olarak Almanların, Müttefiklerin maksat ve niyetleri hakkında doğru ve yeterli istihbarat elde etme girişimlerinin tümü sonuçsuz kalmıştı. Dolayısıyla Almanlar, asıl çıkarma anına kadar, asıl taarruzun yeri, zamanı ve kuvvetinden büyük ölçüde habersiz kaldılar.

Müttefiklerin bahsedilen istihbarata karşı koyma başarılarına karşılık, Almanlar yine de kendilerini beklenen taarruza karşı hazırlamaya çalıştılar. Her şeyden önce, topraklarında bir

⁴⁶ Zaloga, *D-Day 1944 (I)*..., p. 13.

savunma ağı kurulacak olan Batı ve Kuzey Avrupa ülkeleriyle iş birliği kritik öneme sahipti. Zira stratejik savunmanın verimliliği üzerinde; Fransızların, Belçikalıların, Hollandalıların, Danimarkalıların ve hatta Norveçlilerin Nazi işgal kuvvetleriyle iş birliği ayrı, bunların pasif duruş sergilemeleri ayrı, bunların Nazilere karşı Gayrinizami Harp hareketlerine aktif olarak yardım etmeleri de ayrı etkiler yaratacaktı. Bundan dolayı Almanlar hiçbir zaman Batı Avrupa halklarına kıtanın doğusu ve güneydoğusundakiler kadar sert davranmayı amaçlamadılar. Ama ileriye dönük bir ortaklık politikası oluşturmada da başarısız oldular. Bu başarısızlıkta, Fransa'yla tarihten miras kalan çekişmenin katkısı olsa da asıl sebep Nazi ideolojisinin kozmopolit bir bakış açısına sahip olmamasıydı. Böylece Naziler işgal ettikleri ülkelerde yalnızca iş birlikçi kukla hükümetler kurdular, bunun bir sonucu olarak da çok az halk desteğine sahip oldular.

Naziler “Alman Milletler Cemiyeti” veya “Yeni Avrupa Düzeni” gibi projeler konusunda işgal altındaki halkları bilgilendirip motive etmediler; bunun yerine her yerde ağır bir baskı rejimi kurdular ve en başından itibaren gayretlerini, işgal altındaki ülkelerin insan gücünü ve maddi kaynaklarını sonuna kadar sömürmeye yönlendirdiler.⁴⁷ Bütün bu faktörler, başlangıçta Almanlara karşı olumlu hisler beslemiş olanlar da dahil olmak üzere, pek çok insanı küskünlüğe ve aktif direnişe itti. Üçüncü Reich'in azalan askerî gücüyle birlikte, destekçilerin ve tarafsızların sempatileri giderek Müttefiklere yöneldi. Örneğin Fransa'daki Vichy rejimi gibi işbirlikçi hükümetler yavaş yavaş güvenilirliğini yitirdi ve de Gaulle'ün “Comite Français de Liberation Nationale (Fransız Ulusal Kurtuluş Komitesi)” kendi ülkesinde daha fazla destek toplamaya başladı. Benzer hareketler Batı ve Kuzey Avrupa'nın işgal altındaki diğer ülkelerinde de sürüyordu. Nazi liderlerinin zaman zaman tasvir etmeyi sevdikleri Kutsal Roma İmparatorluğu tarzında ortak bir “Europäisches Imperium (Avrupa İmparatorluğu)” kavramından, Normandiya çıkarması başlayana kadar, neredeyse hiç bahsedilmedi.⁴⁸

Batı Avrupa'daki Nazi kuvvetleri, diğer cephelerdeki muadillerine kıyasla daha avantajlı görülebilir. Zira, savunma hazırlıklarını altyapı imkânları (karayolları, demiryolları, köprüler, kanallar, atölyeler ve depolar gibi) yüksek ülkelerde yürütmeleri mümkündü. Bununla birlikte, gerek gayrinizami harp unsurları, gerekse Müttefik bombardıman uçakları, D-Günü'nden önce bu ağın çoğunu yok etmeyi başardılar. Almanların işgal altındaki ülkelerde buldukları, daha doğrusu kendilerinin yarattıkları olumsuz durum böyleydi. Önceki kısımda

⁴⁷ A.g.e., p. 14.

⁴⁸ Detlef Vogel, “The German Defences,” in Bernard C. Nalty and Russell Prichard (Edt.), *D-Day: “Operation Overlord” from Its Planning to the Liberation of Paris*, Salamander Books, London, 1999, 38-56, p. 39.

detaylı bir şekilde ortaya koyulduğu üzere, asıl soru, Müttefikler'in ne zaman, ne kadar kuvvetle ve hepsinden de önemlisi nereye çıkarma yapacağıydı.

Almanlar personel ve istihbarat eksikliklerini, tahkimatla kapatmaya çalıştılar. Kıyı hattında çok sayıda müstahkem mevkiiler, sığınaklar, topçu parçaları, uçaksavar savunmaları, engeller ve bariyerlerden oluşacak bir "Atlantik Duvarı" için planlar 1941'in sonları gibi erken bir tarihte hazırlanmıştı. Norveç'teki hâlihazırda yapılmış benzer tahkimatı örnek alarak, sonraki aylar ve yıllarda, Todt Örgütü'nün⁴⁹ kontrolü altında yüz binlerce yabancı ve Alman işçi, önce Fransa-Belçika kıyı şeridini, daha sonra Kanal sahilindeki tüm sektörleri güçlendirmek için istihdam edildi. Müttefiklerin Kuzey Afrika'ya inişinin ardından, Kasım 1942'den itibaren Fransa'nın güneyinde de tahkimatlar yapıldı.

Rundstedt ve kurmaylarına göre, Atlantik Duvarı'ndan önceki "en iyi tank hendeği" ise Manş Denizi'ydi. Alman istihkâmcılarının hızı etkileyiciydi; zira işgal gününe kadar, başlangıçta planlanan 15.000 tahkimattan 12.000'den fazlasını tamamladılar (bunların 900'den fazlası Akdeniz kıyısında idi), 500.000 sahil engeli inşa ettiler ve 6,5 milyon mayın döşediler. Tahkimatın başarısındaki en büyük pay, plajları Müttefikler için korkunç bir engele dönüştürmek için mümkün olan her türlü gayreti gösteren Feld Mareşal Rommel'e aitti.⁵⁰

Ancak Rommel de diğer Alman liderler gibi, asıl çıkarmanın Padökale'ye yapılacağını düşünüyordu ve bu nedenle en büyük kaynaklar 15'inci Ordusu'nun sorumluluğundaki bu bölgeye ayrılmıştı. Müttefiklerin fiilen karaya çıktıkları ve 7'nci Ordu'nun sorumlu olduğu Kağn bölgesinde savunma daha az hazırlıklıydı. Ayrıca, Almanlar Müttefiklerin büyük limanların yakınlarına ineceğini varsaydıklarından, mevcut malzeme ve insan gücünün büyük kısmı Şerbur, Saint Malo (Sen Malu), Brest, Lorient (Loryon) ve Saint Nazaire (Sen Nazer) limanlarının takviyesine ayrılmıştı.

Alman üst yönetimindeki rekabet istihbarat örgütleriyle sınırlı değildi. Bu komplocu dikta rejiminde herkes birbirinin rakibi ve gizli düşmanıydı. Bu nedenle Hitler de yetkileri kendi elinde toplamıştı. Kendisini Başkomutan ve Kara Kuvvetleri Komutanı tayin etmişti ama karargâh cephenin bir hayli gerisindeydi. Bunun doğal bir sonucu olarak sahil hattında, bağımsız ve birbiriyle neredeyse irtibatsız durumda müstakil komutanlıklar teşkil etti. Hitler, Deniz Kuvvetleri Komutanı Amiral Karl Dönitz, Hava Kuvvetleri Komutanı Göring ve Genelkurmay Başkanı Keitel'den ziyade, çoğunlukla Silahlı Kuvvetler Harekât Merkezi Komutanı Jodl ile muhatap oluyordu.

⁴⁹ Todt Örgütü, Nazi Almanyası'nda Fritz Todt tarafından inşaat ve istihkâmcılık işleri için oluşturulmuş bir örgüttür. Otoban Sistemi, Siegfried Hattı ve Atlantik Duvarı gibi pek çok inşaatı bu örgüt yapmıştır. Ayrıntılı bilgi için bkz. *Handbook of Organisation Todt (1945)*, London: MIRS, vol. 1., London, UK, 1945, pp. 5-7.

⁵⁰ Vogel, "The German Defences," p. 42.

Başlangıçta, muhtemel Müttefik amfibi harekâtına karşı kıyı savunmasının şekline ilişkin iki temel görüş bulunmaktaydı. Rommel'in başını çektiği birinci görüşe göre asıl muharebe hattı kıyıdan geçirilmeli, Müttefik amfibi hücum birlikleri mutlak surette karaya ayak basmadan imha edilmeliydi. Rommel bunu Kuzey Afrika muharebeleri sırasında tecrübe etmişti. Zira amfibi harekât birliklerinin muhtemel karşı taarruzlara karşı hava üstünlüğü tesis edeceğini ve ihtiyatların kıyı hattına yanaşamayacağını biliyordu.⁵¹ Ayrıca Rommel'e göre Müttefikler, savunanın kuvvet çoğunluğu tesisini önlemek için, birden fazla bölgede ve/veya birden fazla kademede çıkarma yapabiliyordu. Özellikle Som Nehri azmakbaşı ile Sen Malu arasındaki kıyı şeridi, bu bağlamda tehlikeliydi.⁵² Ayrıca, çıkarmanın ilk gününün Üçüncü Reich'in kaderini belirleyeceğini düşünen Rommel, harbin Doğu Cephesi'nde kaybedildiğine, Batı Cephesinin açılması halinde tamamen kaybedileceğine inanıyordu.⁵³

Rundstedt'in öncülük ettiği ikinci görüş taraftarlarına göre, kıyı zayıf tutulmalı, asıl kuvvetler Fransa içlerinde bulundurulmalı, kesin sonuçlu meydan muharebesi Fransa'da yapılmalı ve harp Almanya anavatanına intikal ettirilmemeliydi. Hitler'in despotik yönetimi nedeniyle diğer generaller görüşlerini açıkça beyan edemediler ve stratejik savunma hususunda zoraki bir görüş birliği oluştu. Sonuçta Hitler, Rommel'in görüşü ile Rundstedt'in görüşü arasında kendince bir orta yolu tercih etti. Rommel'e emrinde bulunan zırhlı birlik ihtiyatlarını da kullanarak çıkarmayı kıyıda karşılamasını söylerken; Rundstedt'e, düşman kıyı hattında durdurulamadığı takdirde asıl karşı taarruzu yapması için, içinde acemi askerlerinde bulunduğu karma bir merkezi ihtiyatı elinde bulundurma izni verdi.⁵⁴ Normandiya'yı ise ikinci derecede önemli çıkarma bölgesi olarak kabul etti (Şekil-4).

Gayret birliği prensibine aykırı olan bu karma plan ise stratejik seviyede dağınık ve yetersiz ihtiyat ayrılmasına neden oldu. Üç panzer tümeni ve birkaç SS tümeni ihtiyat için yeterli bulundu. Üstelik bu tümenler Hitler'in kontrolünde ve Paris'in güneybatısında tertiplendiler. Bu ihtiyatların da bölgesel olarak yerleştirilmesine dikkat edilmedi. Bu arada Batı cephesindeki bazı birlikler de doğu cephesine kaydırıldılar.

⁵¹ Hart, a.g.e., 582.

⁵² Speidel, *Normandiya Çıkarmasının...*, p. 34.

⁵³ Özgür Yıldız, "II. Dünya Savaşına Genel Bir Bakış", *Uluslararası Yönetim ve Sosyal Araştırmalar Dergisi*, C.6, S.12, (2019), p. 68.

⁵⁴ Kenneth John Macksey, *II.Dünya Savaşında Askeri Hatalar*, (Çev.) M.Tanju Akad, İş Bankası Kültür Yayınları, İstanbul, 2012, s. 220.

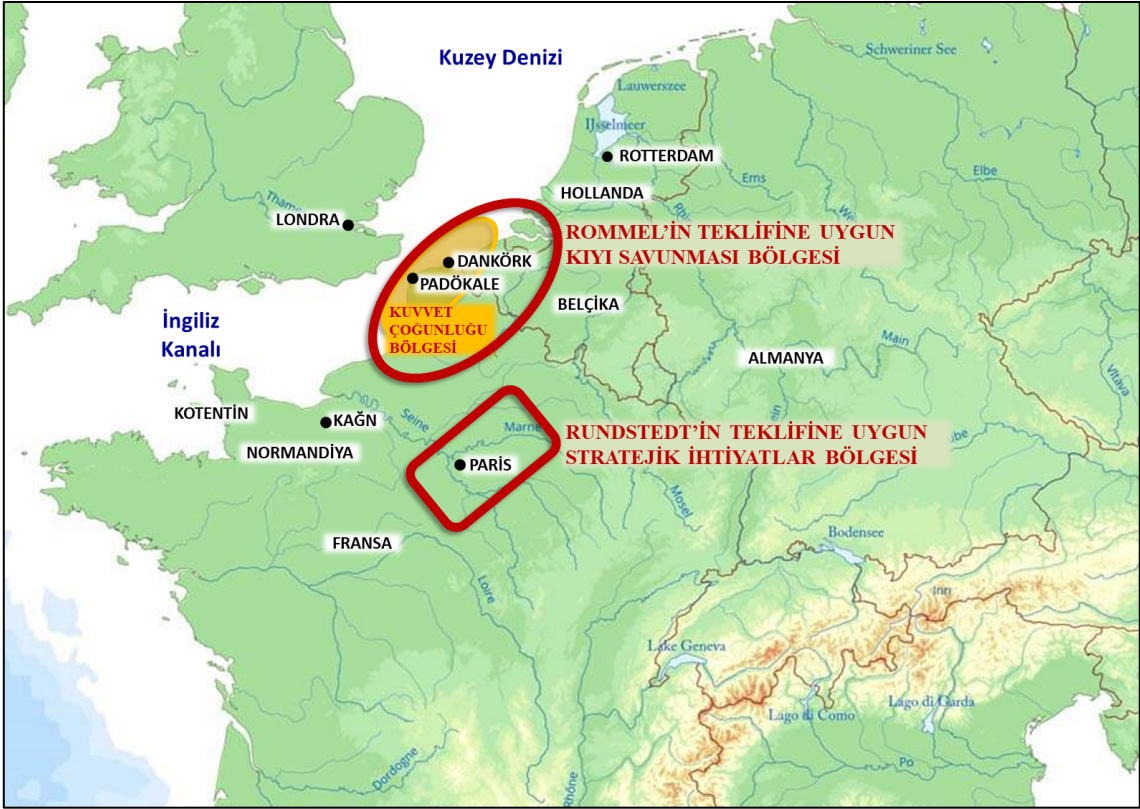

Şekil-4: Hitler'in Anafikrine Göre Alman Savunması

Yukarıda detayları anlatılan siyasi çekişmelerden dolayı, emir ve komuta zinciri de tam olarak tesis edilemedi. Böylece Alman kurmayları, Müttefik harekâtına karşı karma bir savunma planı yapmak zorunda kaldılar. Alman savunması kâğıt üzerinde, çıkarmanın en hassas anında çevik stratejik ihtiyatlarla kitle halinde karşı taarruzlar yaparak, müttefikleri denize dökmeyi esas alıyordu ama aynı zamanda bazı bölgelerde de (en başta B Orl.Gr. bölgesi) tam tersine çıkarmanın karaya çıkmasının önlenmesi gerekiyordu. Bu nedenle operatif ihtiyatlar da düzensiz bir şekilde tertiplenmek durumunda kaldılar ve savunmanın en önemli prensibi olan “ihtiyatları parça parça muharebeye sokmaktan kaçınılması,” daha tertiplenme sırasında çiğnenmiş oldu.

Neticede Alman Batı Cephesi Komutanı Feld Mareşal Rundstedt'in emri altında B ve G Orl.Gr. teşkil edildi. Feld Mareşal Rommel'in komutası altındaki B Orl.Gr., Normandiya ile Bretagne (Bretany) bölgesinden sorumlu 7'nci Ordu, Padökale ile Flandern bölgesinden sorumlu 15'inci Ordu ve Hollanda'daki 88'inci Kolordu'dan meydana geliyordu. G Orl.Gr. Org. Blaskowitz komutasında ise Biskay kıyılarındaki 1'inci Ordu ile Riviera'yı işgal eden 19'uncu Ordu bulunmaktaydı. Fransa'daki Gen. Schweppenbourg komutasındaki Batı Zırhlı Birlikler Grubunun birlikleri de her iki ordu grubunun emrine verilmişti (Şekil-5).

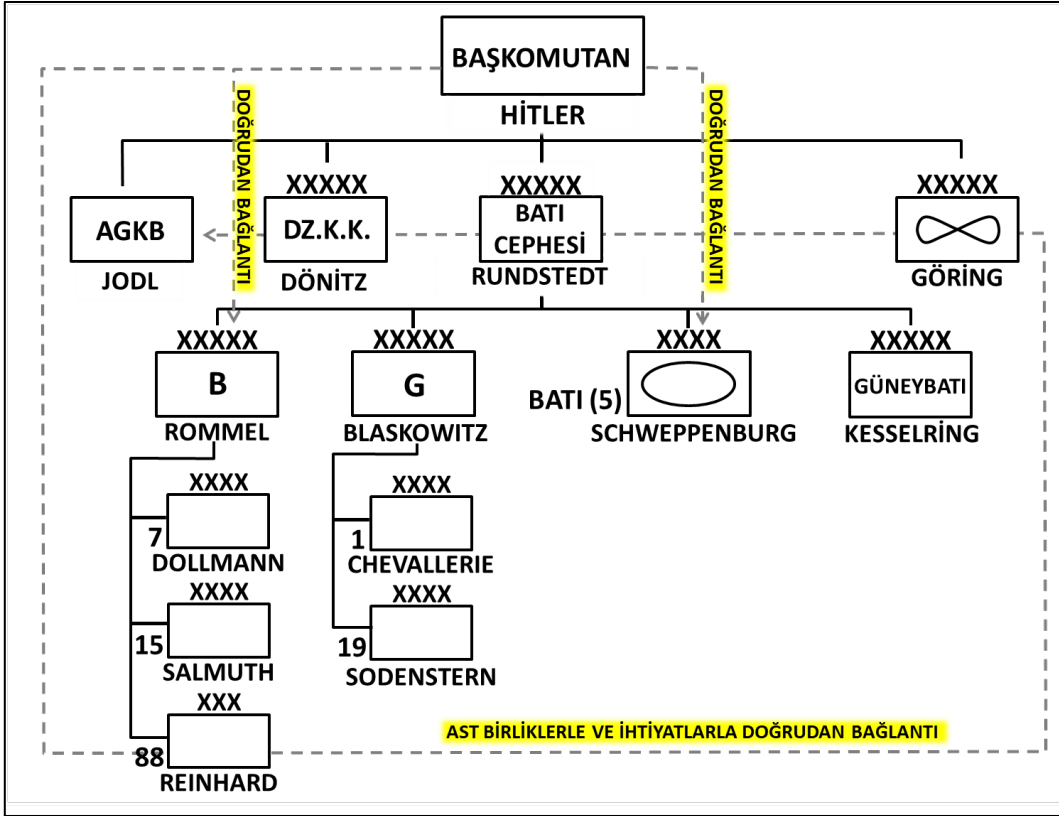

Şekil-5: Alman Savunma Teşkilatlanması

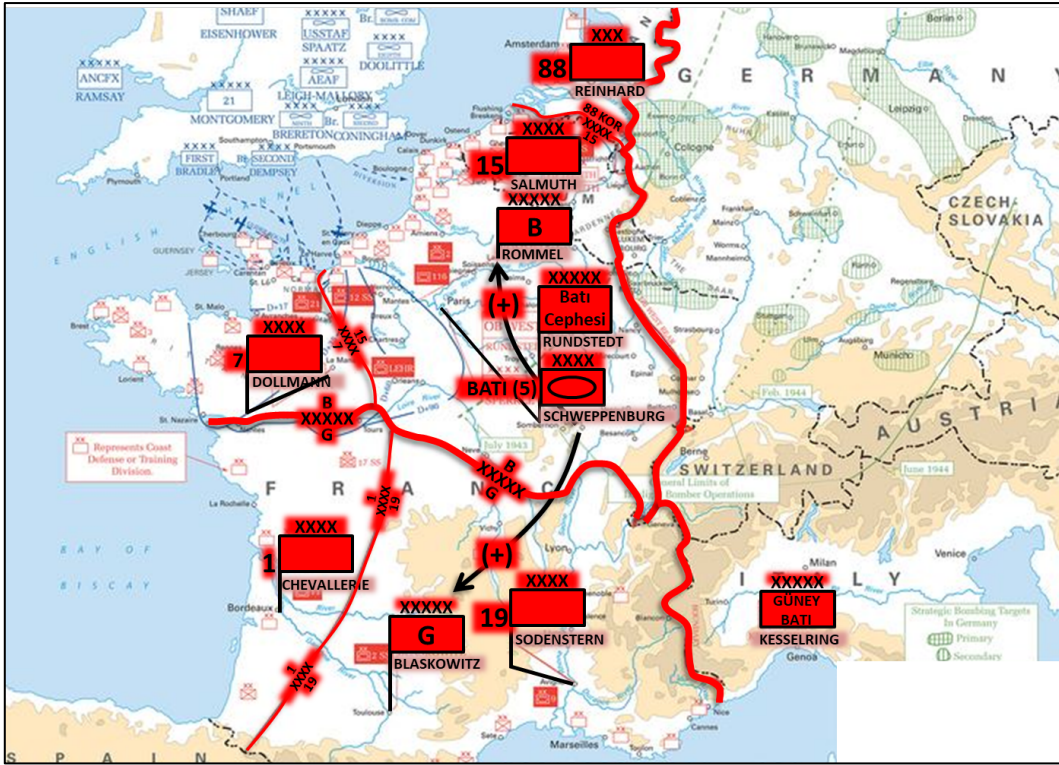

Şekil-6: Alman Operatif Seviye Tertiplenmesi

Böylece Batı Cephesinde toplam 58 Alman tümeni teşkil edilmiş oldu. Bu tümenlerden 34'ü B Orl.Gr. emrinde, 12'si G Orl.Gr. emrinde, 3 x Panzer ve 2 x Kıyı Savunma Tümeni doğrudan Rundstedt'in emrinde, 3 x Panzer ve 4 x Kıyı Savunma Tümeni de doğrudan Hitler'in emrinde bulunuyordu. Bu durum bile emir ve komuta ve gayret birliğindeki bozulmanın düzeyini göstermesi bakımından anlamlıdır (Şekil-6).

7.2. Müttefik Taarruz Planı

*Hitler, Atlantik Duvarını inşa ederken tek bir büyük hata yaptı. Üzerine bir çatı koymayı unuttu.*⁵⁵

15 Aralık 1942'de İngiliz Deniz Bakanlığı, 1 Temmuz 1943'e kadar Kanal ötesi bir harekât için, gereken bütün tesislerin hazır olacağını bildirdi. Birkaç gün sonra (Aralık 1942 sonunda) da Avrupa seferinin planlama ve hazırlık görevi, yeni kurulan MKYKB'ye verildi. Nisan 1943'te, Fransa batı kıyılarına yapılacak birleşik amfibi harekâtın kod adı, *Overlord* olarak tespit edildi ve 1 Mayıs 1943 Washington Konferansı kararlarıyla da Almanya'ya Manş Kanalı üzerinden taarruz etmeye kesin olarak karar verildi.⁵⁶

Overlord Harekâtı'nın harekât tasarısı basit şekilde formüle edilmişti. "Normandiya kıyılarına çık, Normandiya-Kuzeybatı Fransa (Bretany) bölgesinde yapılacak kesin sonuçlu muharebede ihtiyaç duyulan kaynakları geliştir ve Almanların kuşatıcı pozisyonundan, diğer bir deyişle iç hat durumundan kurtul, iki ordu grubu ile geniş cephede ilerle, soldaki ile kritik limanları ele geçir, Almanya sınıra ulaş ve Ruhr'u tehdit et, sağdaki ile Fransa'yı güneyden işgal eden Müttefik kuvvetleri ile birleş."⁵⁷ (Şekil-6).

BGBK tarafından, 25 Mayıs 1943 tarihinde, MKYKB'ye verilen *Overlord* planlama direktifine göre; planlamalar D-Günü'nü 1 Mayıs 1944 kabul ederek yapılacak, bu tarihe kadar amfibi harekât safhasının birinci kademesinde üç, ikinci kademesinde iki tümeni çıkarmak için gerekli bütün hazırlıklar tamamlanmış olacak ve tüm amfibi kuvvet 29 x Tümen (2 x Hv.İnd.Tüm.) olacaktır. MKYKB, bu direktife ve Ağustos 1943'teki Quebec konferansında alınan kararlara uygun olarak 1943 yılı sonuna kadar planı hazırladı.

Hazırlanan *Overlord* harekât planı dört safhadan oluşuyordu. Birinci safhanın ilk bölümü olan *Pointblank* Harekâtı, harekât alanında hava hakimiyetini sağlamak amacıyla; ABD ve İngiltere Hava Kuvvetleri tarafından Alman Hava Kuvvetlerinin mevcut uçaklarının imha edilmesini ve Almanya'nın uçak üretme, bakım ve ikmal imkân ve kabiliyetinin felce uğratılmasını kapsıyordu.

⁵⁵ *Müttefik askerler arasındaki espri.*

⁵⁶ Badsey, "Preparation for Overlord," p. 32.

⁵⁷ Arden B. Dahl, *The Normandy Invasion*, Air University Press, Maxwell, AL, USA, 1998, p. 35.



Şekil-6: Normandiya Harekâtı'nın Stratejik Tasarısı

Birinci safhanın diğer bölümü ise, Almanları asıl çıkarma bölgesinin yeri hakkında aldatmayı esas alan *Fortitude* Harekâtıydı. İkinci safha, muharebe merkezlerinin ve Normandiya bölgesinin takviyesini sağlayabilecek karayolu ve demiryolu ağlarının hava taarruzlarıyla tecridini amaçlıyordu. Üçüncü safha, Normandiya'daki amfibi çıkarmaları içeren *Neptün* Harekâtı'nın kendisiydi. Üçüncü safhadaki Neptün harekâtı kapsamında; birinci kademedede 3 x Piyade Tümeni, 2 x Zırhlı Tugay ve 1 x Alay Muharebe Grubu, hazırlık ateşini müteakip kıyıya çıkacaktı. Hava İndirme Harekâtı kapsamında, Kağn şehri ile kıyıdaki bazı savunma mevzilerini ve köprüler ele geçirilecekti. Birinci kademe için hedef; Doğuda Kağn ve Batı Bayö ile Grand-Kamp olacaktır. Buraların D+1 Günü Akşam Alacakaranlık Sonu'na (AAKS) kadar ele geçirilmesini müteakip, Neptün Harekâtı sona erecekti.

Dördüncü safha ise, Fransa'nın içlerine doğru devam edecek olan kara harekâtına hazırlık olarak, köprübaşını genişletmeyi esas alan takip ve geliştirme safhasıydı.⁵⁸ Bu safhada 20 x Tümen kullanılacak, bu tümenler, yaklaşık 30 filo uçağın sağlayacağı hava desteğiyle, D+14 Gününde; Sen Mişel – Alencon (Alenkon) – Tourville (Turvil) hattına ulaşacak ve böylece

⁵⁸ Zaloga, *D-Day 1944 (1)*..., p. 9.

dördüncü safha harekâtı sona erecekti.⁵⁹ Ayrıca Normandiya bölgesinde, en kısa zamanda 20 ile 30 tümeni destekleyebilecek liman tesisleri hazırlanacak ve tesisler doğrudan Amerika'dan gelen 3-5 x Tümen çapındaki bir kuvveti bir seferde karaya çıkarıp desteklemeye yetecek kapasitede olacaktı.

Taslak planın tamamlanmasından hemen sonra, Kasım 1943'te, Müttefik Kuvvetler Komutanlığına (MKK)⁶⁰ Gen. Eisenhower, Müttefik Kara Kuvvetleri Başkomutanlığına (Commander in Chief Allied Ground Forces) Gen. Montgomery, Müttefik Seferî Deniz Kuvvetleri Komutanlığına (Allied Naval Commander in Chief Expeditionary Forces) İngiliz Amiralî Sir Bertham Ramsay ve Müttefik Hava Kuvvetleri Komutanlığına da Hava Mareşali Sir Leigh-Mallory getirildi.

Afrika harekât alanından 14 Ocak 1944'te Londra/İngiltere'ye gelen Gen. Eisenhower, önce Müttefik Denizaşırı Kuvvetler Genel Karargâhını (MDKK)⁶¹ kurdu ve daha önce kurulmuş olan MKYKB karargâhını da MDKK'nın bünyesine dâhil etti. Böylece Müttefiklerin teşkilâtlanması Şekil-7'de gösterilen nihai halini almış oldu.

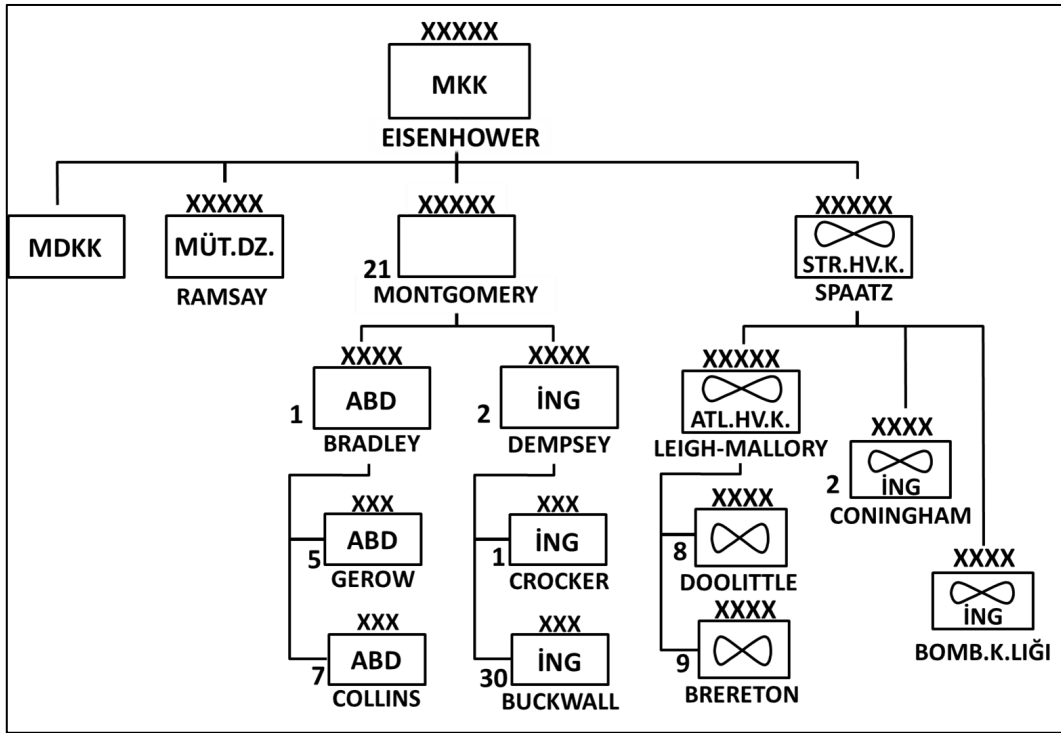

Şekil-7: Müttefik Kuvvetler Komutanlığı Teşkilâtı

Eisenhower ilk iş olarak hazırlanan MKYKB taslak planını inceledi ve çıkarmanın kara unsur komutanlığını yapacak olan Gen. Montgomery'ye planda uygun gördüğü düzeltmeleri yapma

⁵⁹ A.g.e., p. 35.

⁶⁰ Orijinal adı Supreme Allied Commander (SAC) şeklindedir.

⁶¹ Orijinal adı Supreme Headquarters Allied Expeditionary Force (SHAEP) şeklindedir.

yetkisini verdi. Gen. Montgomery'ye göre plandaki ilk dalga çıkarma kuvvetleri Alman kıyı savunmasını aşmaya yeterli değildi, taarruz cephesi fazla dar tutulmuştu ve Hava İndirme Tümenlerinin sayısı da arttırılmalıydı. Gen. Eisenhower bu hususları BGBK'ya teklif olarak götürdü. BGBK tarafından kabul edilen tekliflere göre; hücum bölgesi Doğu'da L'orne (Lorn) nehrine, batıda Cotentin (Kotentin) yarımadasına yerleşmek ve müteakip harekâtın emniyetini sağlamak maksadıyla La Vire (La Vir) nehrinin batısına kadar genişletildi. İkinci kademedeki 20 x Tümeden 5000 personel tasarruf edilerek 18 x Tümenine indirildi ve ilk kademedeki tümen sayısı 7'ye yükseltildi. Dolayısıyla ilk kademenin ilk dalgasındaki 5 x Tümeni, ilk kademenin ikinci dalgasında 2 x Piyade Tümeni takviye etmiş olacaktır. Buna göre; İngiliz Tümeni Ç+3'ten itibaren, ABD Tümeni D+1'den itibaren takviye edecekti. Hava indirme harekâtı da genişletilecek ve İngiliz doğu bölgesine 1 x Hv.İnd.Tüm., Amerikan batı bölgesine de 2 x Hv.İnd.Tümeni indirilecekti (Tablo-2).

Tablo-2: Overlord Harekât Planının Safhaları

Safha No.	Safha Adı	Faaliyetler
1	1a	Pointblank Harekâtı
	1b	Fortitude Harekâtı
2	Hava Tecrit Harekâtı	Hava hakimiyetinin sağlanması ve Almanya'nın uçak üretme, bakım ve ikmal imkân ve kabiliyetinin felce uğratılması.
2	Hava Tecrit Harekâtı	Stratejik ve taktik aldatmanın icrası.
2	Hava Tecrit Harekâtı	Muhabere merkezlerinin ve Normandiya bölgesinin takviyesini sağlayabilecek karayolu ve demiryolu ağlarının hava taarruzlarıyla tecridi.
3	3a	Neptün Harekâtı: Birinci Bölüm
	3b	Neptün Harekâtı: İkinci Bölüm
	3c	Neptün Harekâtı: Kıyıbaşının Teşkili
4	Takip ve geliştirme	Hv.İnd.Hrk. ile Kağn şehri ile kıyıdaki bazı savunma mevzilerinin ve köprülerin kontrol altına alınması
3	3b	Neptün Harekâtı: İkinci Bölüm
3	3c	Neptün Harekâtı: Kıyıbaşının Teşkili
4	Takip ve geliştirme	3 x Piyade Tümeni, 2 x Zırhlı Tugay ve 1 x Alay Muharebe Grubunun, hazırlık ateşini müteakip kıyıya çıkması; ilk dalganın D+1'de 2 x Tümen ile takviye edilmesi
4	Takip ve geliştirme	Doğuda Kağn ve Batı Bayö ile Grand-Kamp arasındaki bölgenin ele geçirilmesi.
4	Takip ve geliştirme	Fransa'nın içlerine doğru devam edecek olan kara harekâtına hazırlık olarak, köprübaşının genişletilmesi.

Kıyıbaşının tesisiyle koordineli olarak müteakip takviyeler şu şekilde yapılacaktır:

- D+4 Günü 6 x İngiliz ve 8 x Amerikan Tümeni,
- D+12 günü 9 x İngiliz ve 9 x Amerikan Tümeni,
- D+20 Günü 15 x İngiliz ve 9 x Amerikan Tümeni,

ç. D+35 günü 15 x İngiliz ve 15 x Amerikan Tümeni.⁶² Son değişikliklerden sonra *Overlord* Planı şu şekilde belirlendi (Şekil-8):

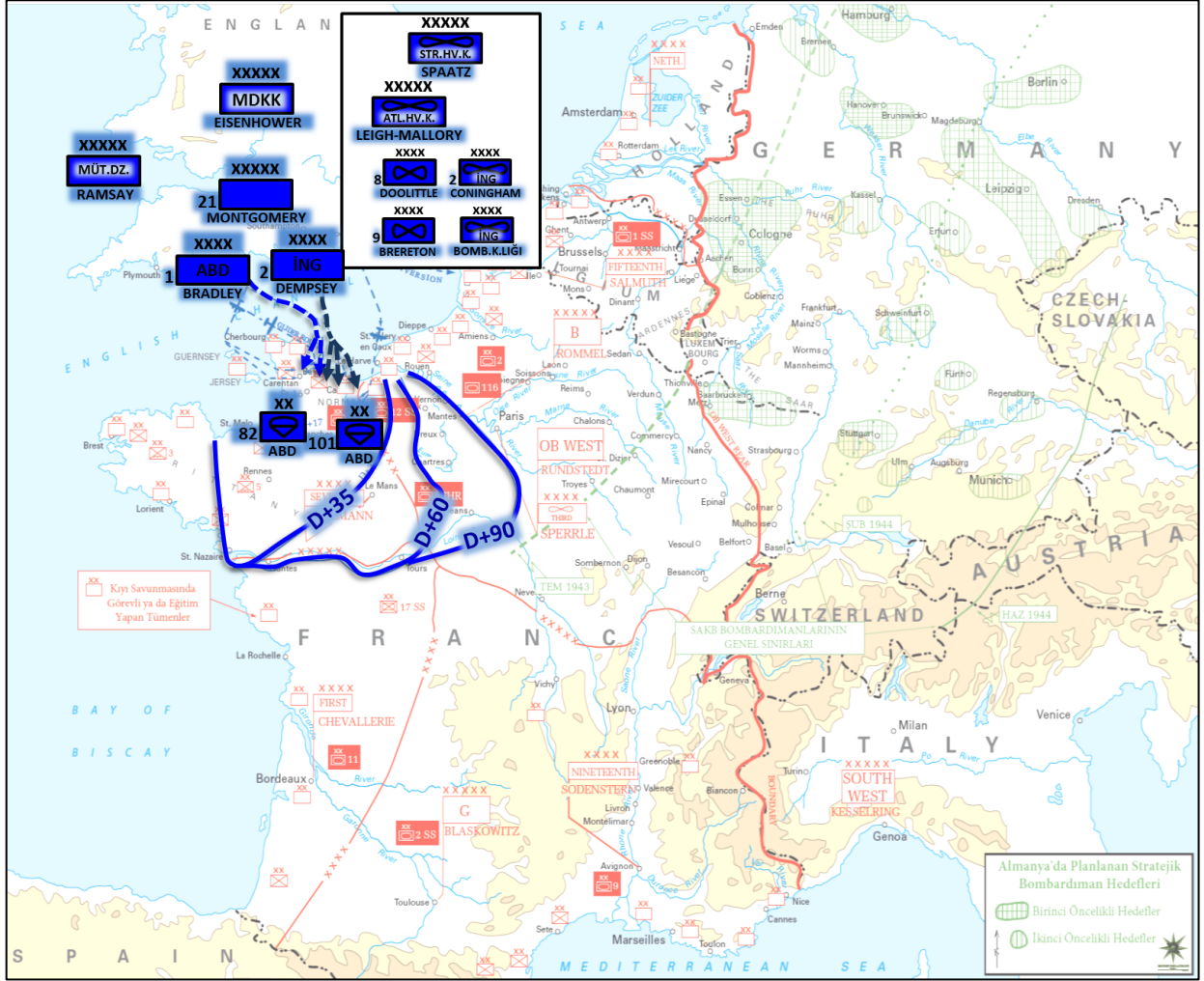

Şekil-8: *Overlord* Planının Genel Harekât Tatbik Krokisi⁶³

Anglo-Amerikan ve Kanada çıkarma kuvvetleri, yapılacak çıkarma öncesi İngiltere sahillerinde birçok eğitim icra etti. Bu eğitimler 28 Nisan 1944 sabahının erken saatlerinde büyük bir Alman U-Bot grubunun, Devon sahiline eğitim yapan 30.000 Amerikan askerini taşıyan çıkarma gemilerine taarruzu ile bozuldu. Taarruz sırasında ve sonrasında kargaşada çoğu 4'üncü Piyade Tümeninden olmak üzere 749 asker öldü. Tüm birlikler can yeleği giymesine rağmen yelekler uygun giyilmediğinden ağır yük taşıyan askerler de boğuldu.⁶⁴ Devon tatbikatı, Hitler'in çıkarmanın Kağn ve Şerbur arasına yapılabileceğine dair şüphelerini

⁶² Marolda, "Operation Neptune," p. 59.

⁶³ USMA Site, Allied Invasion Force, <http://www.dean.usma.edu/history/Atlases/WorldWarTwoEurope/EuropeanTheaterGIF/WWIIEurope54.gif>, Erişim Tarihi: 25.08.2021.

⁶⁴ Norman Polmar, Peter B. Mersky, "Amphibious Warfare, An Illustrated History", (March1,1989): 81.

kuvvetlendirmişti, zira Devon, Normandiya bölgesini andıran düz ve açık bir araziye sahipti. Ama daha önce de belirtildiği gibi, Hitler türlü vesveselerin etkisiyle Padökale bölgesine odaklandı ve Alman savunma hazırlıklarına en büyük zararı bizzat kendisi verdi.⁶⁵

Müttefikler, harekât hazırlığı kapsamında Avrupa Çıkarma Gemileri ve Üsler (Landing Craft and Bases, LANCRABEU) adlı yeni bir lojistik komutanlık kurdular. LANCRABEU bir taraftan çıkarma araçlarının komutanlığını üstlenirken, Amerikan çıkarma araçları için de uygun demirleme, bakım ve onarım tesisleri kuracak, eğitim yaptıracak, İngiliz ve Amerikan çıkarma birlikleri arasındaki koordinasyonu da sağlayacaktı.

7.3. Neptün Harekât Planı:

Önceki kısımda açıklandığı gibi, *Overlord* Harekâtının üçüncü safhasını teşkil eden *Neptün*, D-Gününde koordineli bir şekilde icra edilecek olan amfibi hücum ve hava indirme harekâtlarını kapsayan müşterek harekât planının adıdır. *Neptün* Harekâtı gelecekte Avrupa kıtasından yapılacak taarruzi harekâtların yığınaklanma alanını emniyete alması nedeniyle de *Overlord* Harekâtının en önemli safhasını teşkil ediyordu.⁶⁶

Şubat 1944'te son şeklini alan *Neptün* Harekât Plânına göre; çıkarma Sen Körfezi güney kıyısında bulunan ve Doğu-Batı yönünde toplam 80 km. uzunluğa sahip beş plaja, doğudan batıya 3 x İngiliz-Kanada ve 2 x Amerikan Tümeni ile yapılacaktı. Çıkarmadan 4-5 saat önce, amfibi hedef sahasının iki kanadına 1 x İngiliz (6'ncı Hv.İnd.Tüm.) ve 2 x Amerikan (82'nci ve 101'inci Hv.İnd.Tüm.) Hava İndirme Tümeni indirilecekti. Kıyıya çıkış güneş doğduktan bir buçuk saat sonra, yani 06:30'da başlayacaktı ve çıkarma, D+1'de 1 x İngiliz (1'inci ve 4'üncü Öz.Grv.Tug.) ve 1 x Amerikan Tümeni (29'uncu P.Tüm.) ile takviye edilecekti.⁶⁷

Çıkarma plajları doğudan batıya; 3.6 km uzunluğunda olan İngiliz 3'üncü P.Tüm. ve 27'nci Tnk.A.na tahsis edilen Sword Plajı, 3.6 km uzunluğunda olan Kanada 3'üncü P.Tüm. ve 2'nci Zh.Tug.na tahsis edilen Juno Plajı, 7.4 km uzunluğunda olan İngiliz 50'nci P.Tüm., 8'inci Zh.Tug. ve Kanada Tnk.A.na tahsis edilen Gold Plajı, 6.3 km uzunluğunda olan ABD 1'inci P.Tüm.ne tahsis edilen Omaha Plajı ve 3.6 km uzunluğunda olan ABD 4'üncü P.Tüm.ne tahsis edilen Utah Plajı idi (Şekil-9).

Birinci kademedeki 5 x Tümen, 170.000 personel, 1500 tank, 3000 top ve 1500 çeşitli tipte araçtan oluşuyordu. Ayrıca 30.000 personel de plaj ve kıyı tesislerinin inşası için ayrılmıştı. Yine harekâtın ilk safhasında 3 x Hv.İnd.Tüm.yle toplam 23.000 paraşütçü indirilecekti. D-Günü AAKS'ye kadar kıyıdan asgari 10-14 km. derinlikte kıyıbaşı tesis edilecekti.

⁶⁵ Hart, a.g.e., 581.

⁶⁶ Kevin M. Arnwine, "An Analysis of Operation Neptune: Lessons for Today's Naval Logistics Planners" Naval War College, 1995, 1.

⁶⁷ Marolda, "Operation Neptune," p. 60.

Plana göre D+35'e kadar ABD, İngiltere-Kanada, Fransa ve Polonya'dan; 29 x P.Tüm., 12 x Zh.Tüm., 3 x Hv.İnd.Tüm. olmak üzere toplam 39 tümen ile 40.000 idari ve lojistik destek personeli Normandiya'ya çıkarılmış olacaktı.⁶⁸

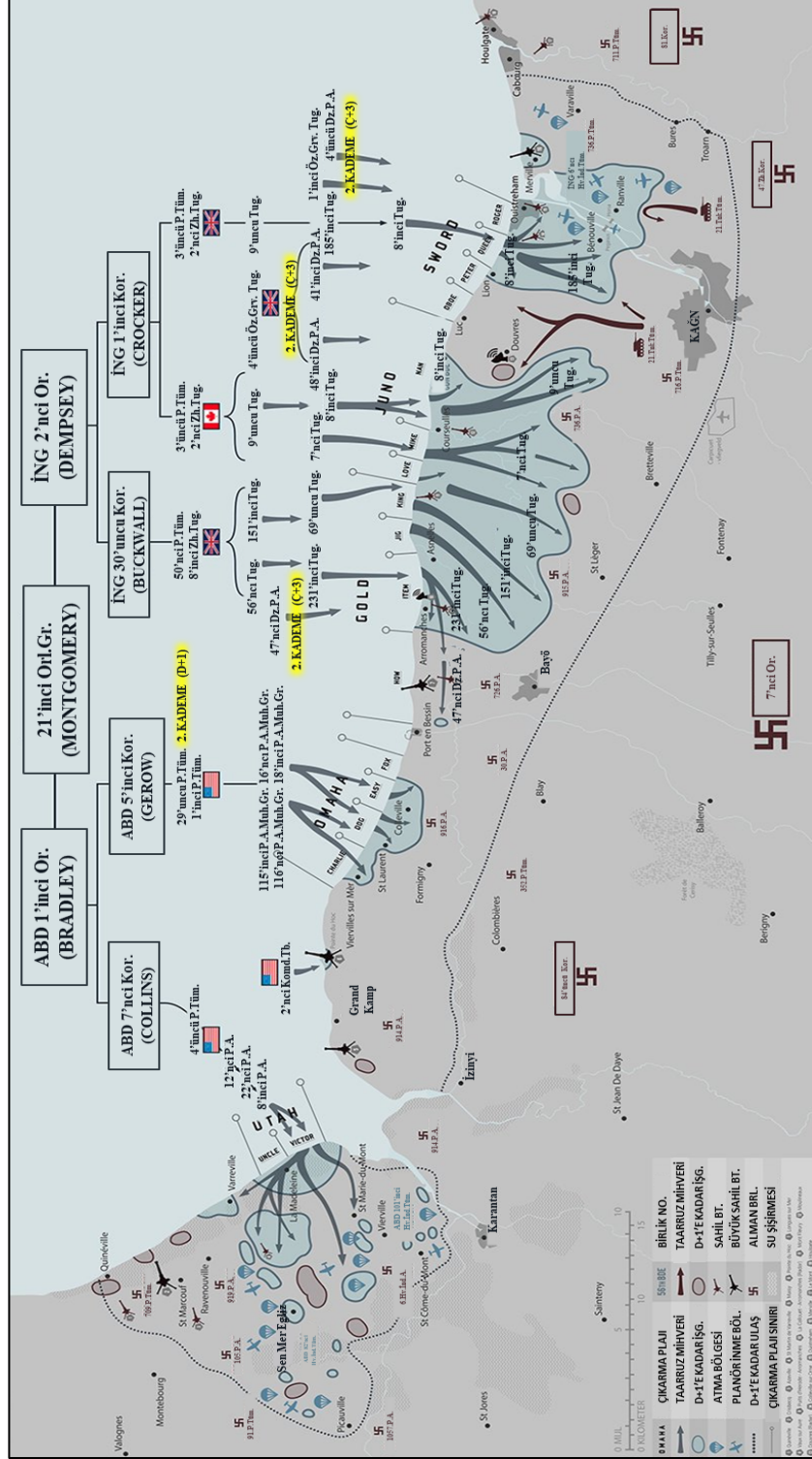

Şekil-9: Neptün Harekât Tatbik Krokisi⁶⁹

⁶⁸ Marolda, "Operation Neptune," pp. 60-61.

Overlord harekâtında ABD, İngiltere ve Fransa deniz kuvvetlerinden toplam 866 harp gemisiyle birlikte İngiltere Anavatan Filosu'nun görev alması planlanmıştı. Birinci kademe kuvvetleriyle, idari ve lojistik personel ve malzemeleri için 100 adet özel maksatlı çıkarma gemisi, 200 servis gemisi ve 500 kadar çıkarma aracı hazır olacaktı. Amfibi hedef sahasına intikal sırasında ana gemilerin takip edeceği güzergâhların, randevu noktalarının ve çıkarma araçlarının seyir emniyeti çok önemliydi. Bu nedenle İngiltere'deki yükleme ve bindirme bölgesiyle Wright (Rayt) Adasının 18 mil güneyindeki randevu noktası arasında 5 adet ve bu noktadan çıkarma plajlarının 8-12 deniz mili ilerisindeki açılma noktasına kadar 5 adet deniz geçiş yolu tespit edildi ve bu yollar taranıp bir kanal haline getirildi. Arama ve tarama görevi ise 12 x Mayın Arama Filotillası tarafından, D-3 günü başlayacak ve D-1 günü AAKS'ye kadar tamamlanacaktı. Tarihin en büyük çıkarma filosunu kılavuzlamak maksadıyla da, İngiltere-Kanada kuvvetlerinin çıkacağı üç plaj için üç adet cep denizaltısı, Amerikan kuvvetlerinin çıkacağı plajlar için ise iki adet küçük gemi tahsis edildi. Deniz ateş desteği; kruvazör ve muhriplerden 6000-14.000 metreden demirli olarak ve/veya seyir halinde yakın destek şeklinde planlanmıştı. Deniz topçusu, D-Günü Ç-40 dk.da (05:50 ile 06:30 arasında) yoğun bir hazırlık ateşi icra edecekti.⁷⁰

Çıkarmanın başarısı kapsamlı bir hava desteğine bağlıydı. Bu nedenle D-Gününde çeşitli tipte yaklaşık 12.000'e yakın uçakla; bombardıman, destek, örtme, keşif ve gözetleme görevi planlanmıştı. Harekâta uçak gemisi kullanılmayacağı için Britanya adasındaki 163 hava alanı hava gayretine tahsis edilmişti. Alman mevzilerinin tecridi için 236 x Bombardıman Filosu planlanmıştı. Bunlardan 60 x İngiltere Filosu Şerbur ile Löhavır arasındaki sahil bataryalarına, 70 x ABD Filosu ise bölgedeki diğer savunma mevzilerine taarruz edecek, geriye kalan 106 x Filo harekât bölgesinin tecridine devam edecekti.

ABD ve İngiltere taktik hava kuvvetlerinden 16 x Av Filosuna da, amfibi hedef sahasındaki birlikleri örtmek için devamlı devriye görevi verildi. Ayrıca 5 x Filo Gold, Juno ve Sword plajları üzerine, 5 x Filo Utah ve Omaha plajları üzerine, 6 x Filo da devriye takviye görevlerine tahsis edildi. Yaklaşma istikametlerini kontrol için 8 x Av Filosu ayrıldı. Örtme görevi icra eden filolara ilave olarak 33 x Filo, bombardıman gruplarının himayesine ve 36 x Av-Bombardıman Filosu da yakın hava desteği için görevlendirildi. Hv.İnd.Tüm.leri için de 925 x Nakliye Uçağı ile 900 x Planör kullanılacaktı (Şekil-10).

⁶⁹ D-Day Info Site, Operation Neptune, <https://d-dayinfo.org/en/landings/operation-neptune/#kaart>, Erişim Tarihi: 25.08.2021.

⁷⁰ Marolda, "Operation Neptune," p. 62.

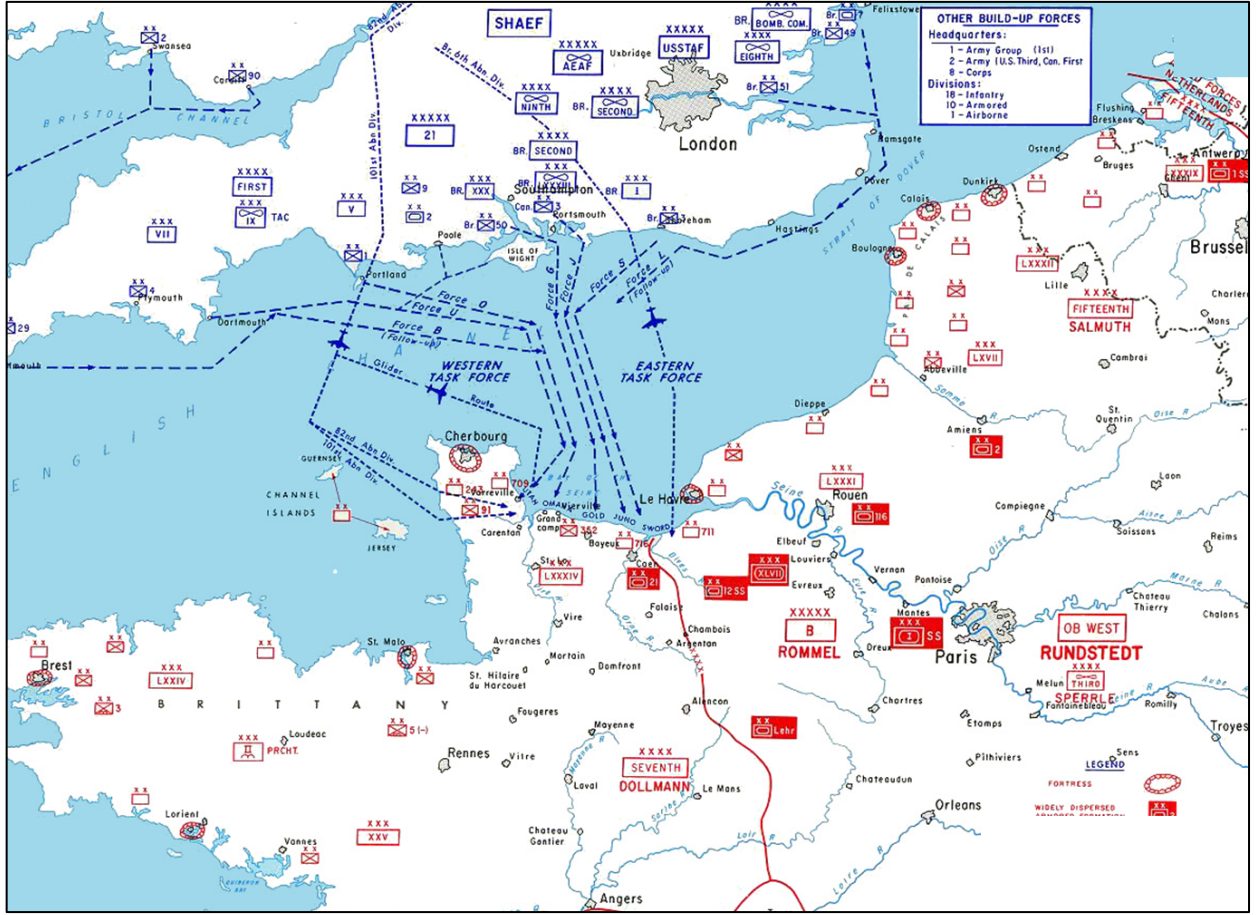

Şekil-10: Neptün Hava Harekât Planı

Çıkarmanın Manş denizinin akıntularından asgari düzeyde etkilenmesi ve düzenli bir şekilde icrası için, Şerbur limanı ele geçirilip kullanılabilir hale getirilinceye kadar, plajlardaki indirme ve boşaltmayı kolaylaştırmak amacıyla; Omaha ve Gold plajları arasındaki kıyı önüne 3500 m.lik bir dalgakıran inşa edilecekti. Dalgakıran; 17 büyük ve 35 küçük geminin batırılması ve ağırlığı 1600-6000 ton arasında değişen 60 beton bloğun daldırılması suretiyle oluşturulacaktı. Ayrıca Utah Plajı önünde 9 gemi batırılarak, burada yapay bir liman ve dalgakıran tesis edilecekti. Bu faaliyet D+1 ile D+13 arasında tamamlanacaktı.

Aldatma planı kapsamında, Dover bölgesindeki liman ve iskelelerde çok sayıda gemi toplanacak ve D-1 ve Ç-10 saatten itibaren, 100'den fazla gemi Dover bölgesinde sahte intikaller yapacak ve 100 x Uçak da bunların emniyetini alacaktı. Elektronik karıştırma ve aldatma kapsamında, sahte konvoydaki gemilere monte edilen özel metal plakalara ek olarak, metal duba ve balonlar yedeklendi. Böylece sahte konvoyun, gemi ve uçakların radar

ekolarını taklit etmesi sağlandı. Dover'dan kalkan uçaklar da bol miktarda metal şerit (chaff, window, düppel) atarak, asıl çıkarmanın Padökale bölgesine yapılacağı izlenimi verecekti.⁷¹

7.4. Çıkarma Gün ve Saatinin Seçilmesi:

Çıkarmanın SAKB'den önce başlaması, baskın tesirinin sağlanması bakımından, taktik olarak daha doğru bir hareket tarzıydı. Ancak Afrika, İtalya ve özellikle de Pasifik cephesinde edinilen tecrübeler, kıyıya hücumun SAKB'den sonraya bırakılmasının daha uygun olduğunu göstermişti. Örneğin 20-23 Kasım 1943 tarihinde icra edilen Tarawa çıkarmasında, karanlıkta başlatılan deniz ateş desteği Japon kuvvetleri üzerinde arzu edilen etkiyi sağlayamamış, ancak gün ağardıktan sonra etkili olabilmişti. Ayrıca çıkarma dalgalarının yoğunluğu nedeniyle, karanlıkta yapılacak bir kıyıya hücumda birçok karışıklık meydana gelebilirdi.

Amfibi hücumun süratle ve emniyetli bir şekilde icra edilebilmesi için çıkarma araçlarının kıyıya mümkün olduğu kadar yakın mesafeye girmeleri gerekiyordu. Personel, çıkarma araçlarının zırh korumasından ne kadar fazla yararlanırsa, zayıt o kadar az olacaktı. Pasifik cephesinde icra edilen pek çok amfibi harekâta, ilk dalgadaki birlikler, göbek ve göğüs seviyesine kadar denize girmek zorunda kaldıkları için, zayıt yüksek olmuştu. Bu yüzden çıkarma araçlarının mümkün olduğunca kuru kapak atmaları gerekiyordu ki, bu da med-cezir hesaplamasının çok iyi yapılmasını zorunlu kılıyordu. Normandiya sahilleri, ortalama iki haftada bir kez SAKB'de kuru kapak atmaya müsait oluyordu; bu da 1944 yılı için 5 ve 6 Haziran günlerine karşılık geliyordu.⁷²

Böylece D-Günü Ç-Saati, MKK (Eisenhower) ve karargâhı MDKK tarafından, 5 Haziran 1944 saat 06.30 olarak belirlendi ve bu karar da BGBK tarafından kabul edildi.⁷³ Planda herhangi bir aksaklığı önleyebilmek maksadıyla, D-Günü Ç-Saatine ilişkin hava tahminleri günlük olarak yenileniyordu. Nitekim 3 Haziran 1944 akşam saatlerinde, böyle bir gelişme meydana geldi. İngiliz hava tahmin subayları, 5 Haziran 1944 Pazartesi günü (planlanan D-Günü) şiddetli bir fırtınayla birlikte, yüksek bulut yoğunluğu ve alçak bulut tavanı beklendiğini, çıkarma plajlarının sisle kaplanacağını ve bu hava koşullarının birkaç gün sürebileceğini bildirdiler. Diğer taraftan Britanya'nın batı kesimindeki gemiler, konvoylar halinde randevu noktasına doğru harekete başlamışlardı. Durum en kısa sürede karar almayı gerektiriyordu. Bunun üzerine Eisenhower, D-Günü Ç-Saatini tam 24 saat erteledi. Yeni ve

⁷¹ Marolda, "Operation Neptune," pp. 58-62.

⁷² Zaloga, *D-Day 1944 (I)*..., pp. 10-12.

⁷³ Badsey, "Preparation for Overlord," p. 35.

nihai D-Günü Ç-Saati 6 Haziran 1944, 06.30 olmuştu. Seyir halindeki gemilere de 12 saat süreyle kıyıya yakın seyretmeleri ve vakit doldurmaları emri verildi.

8. Harekâtın İcrası

İlk dalgadaki 5 x Tümeni taşıyan yaklaşık 5000 gemi, 5 Haziran 1944 saat 20:00 sularında randevu noktasında toplandılar. Her tümen bir çıkarma birliği olarak teşkilatlanmıştı. Çıkarma birliklerinin her biri kendi çıkacağı plajın adının baş harfini almıştı. Ardından tümenleri taşıyan gemileri; taranmış, temizlenmiş ve ışıklı şamandıralarla işaretlenmiş 5 kanalda açılma noktasına doğru harekete başladılar. Bu kanallar 2 Haziran 1944'ten itibaren 5 Haziran 1944 AAKS'ye kadar çıkarma plajlarının 15-16 km. açıklarına kadar taranarak oluşturulmuştu. Almanların bu tarama ve işaretleme faaliyetine hiçbir müdahalede bulunmamış olmaları ilginçtir.

Çıkarma birlikleri 6 Haziran 1944 saat 02:00 sularında açılma noktasına ulaştılar ve bu noktadan itibaren kendi plajlarına doğru devam ettiler. U Çıkarma Birliği; Utah plajının 17 km. açıklığına saat 02:29'da (Ç-241 dk.), O Çıkarma Birliği Omaha plajının açıklığına 02:49'da (Ç-221 dk.), S, J ve G çıkarma birlikleri de Sword, Juno ve Gold plajlarının açıklarına saat 05:05'te (Ç-85 dk.) demirlediler. Kıyıya hücumda kullanılacak çıkarma araçları denize indirilmeye ve ilk dalgalar bindirilmeye başladı. Hava rüzgârlıydı ve denizde ortalama bir buçuk metre dalga vardı. Deniz topçusunun hazırlık atışı Sword, Juno ve Gold plajlarında 05:30'da (Ç-60 dk.) Omaha ve Utah plajlarında 05:50'de (Ç-40 dk.) başladı. Bununla eş zamanlı olarak, deniz topçusunun mermi yolu üzerinden, hava tecrit harekâtı kapsamında 1136 uçağın katıldığı çok şiddetli bir bombardıman başladı. Tecrit sahası Şerbur ile Löhavır arasındaki sahil kesimiydi ve bölgedeki 250 mm.lik toplarla teşkil edilmiş olan Alman kıyı topçu bataryaları yüksek öncelikli hedefler olarak verilmişti.⁷⁴

Aslında 2 ve 3 Haziran tarihlerinde (D-4 ve D-3) Dankörk ve Şerbur arasındaki kıyı bataryalarına, muharebe sahasının şekillendirilmesi kapsamında 5000 ton bomba bırakılmıştı. Ç-60 dk.dan itibaren ise aynı bataryalara 5863 ton bomba daha atıldı. Plana göre, bölge devamlı bir hava baskısı altında tutulacağından, gün ağarırken ve ilk bombardımanın hemen ardından aynı hedeflere 1763 ton bomba bırakıldı. Bunun ardından hafif ve orta av bombardıman uçakları, kıyı hattındaki hedeflere ve iç kesimlerdeki topçu mevzilerine taarruza devam ettiler. Hava tecridi şiddetli olmasına rağmen, olumsuz hava koşulları nedeniyle, arzu

⁷⁴ Roger Cirillo and Stephen Badsey, "D-Day," in Bernard C. Nalty and Russell Prichard (Edt.), *D-Day: "Operation Overlord" from Its Planning to the Liberation of Paris*, Salamander Books, London, 1999, 79-100, pp. 79-82.

edilen düzeyde tahribat oluşturulamadı. Ama yine de Alman kuvvetlerini şaşkına uğrattı ve moralleri üzerinde de yıkıcı bir etki meydana getirdi. Bu şaşkınlıktan istifadeyle, ilk çıkarma grupları, özellikle Utah Plajındaki birlikler, süratle sahile çıkabildiler. Ç saati ile Ç+12 saat arasında 21.300 asker, 1742 araç ve 1695 ton ikmal malzemesi sahile çıkarılmış oldu.⁷⁵

8.1. Utah Plajına Çıkarma:

Utah plajına yapılan çıkarmanın maksadı; Şerbur limanını ele geçirmek, Kotentin yarımadasındaki Alman kuvvetlerini imha etmek ve bölgedeki hava alanlarını ele geçirerek, müteakip kuvvetlerin harekâtı için elverişli koşulları sağlamaktı.

Normandiya sahilinin en batısında yer alan Utah plajı 3600 m. uzunlukta idi ve iyi tahkim edilmişti. Bu plaja 865 harp, nakliye ve çıkarma gemi/aracı tahsis edilmişti. Normandiya bölgesinin en batı kesiminde bulut altı uçuş imkânı bulunduğu için, MSŞ ve muharebe sahası hava tecridi kapsamında en etkili taarruzlar Utah plajı bölgesine yapılmıştı (Şekil-11).

⁷⁵ Afif Tuğrul, *İkinci Dünya Harbinin Stratejisi*, Deniz Basımevi, İstanbul, 1956, s. 230.

İlk çıkarma dalgaları tam 06:39'da Utah plajına ulaştı. Kılavuzlama yapan iki bot mayına çarparak battığı için, akıntı çıkarma araçlarını güneye doğru sürükledi. Sahile ayak basma sırasında pek çok karışıklık meydana geldi. Çıkarma araçları sahile yaklaşık 100 metre kala karaya oturdular ve bu nedenle ABD 4'üncü Piyade Tümeninin askerleri sahile kadar göbek ve göğüs seviyesindeki suda yürümek zorunda kaldılar. Yine de sürüklenme işe yaradı, zira birlikler bu sayede Alman kıyı bataryalarının etkili menziline dışına düşmüş oldular. Üstelik kıyıya hücum sadece bir kayıpla kıyıya ulaşmayı başaran amfibi tanklar tarafından da desteklenince, Utah plajı, diğer plajlara kıyasla en az zayıyatın verildiği çıkarma bölgesi oldu. Ancak kıyıbaşı hattı planlanan 10 km.lik derinlikte değil, 7 km.lik derinlikte tesis edilebildi. Hv.İnd.Tüm.leriyle birleşme ise ancak ertesi gün sağlanabildi.⁷⁶

Utah ile komşu Omaha plajı arasında bulunan ve Douve (Duv) Nehri'nin akmakbaşını teşkil eden Carentan (Karantan) bölgesi bataklıktı. Almanlar, Karantan bölgesinde su şişirmesi yaparak, sahilden iç bölgeye ulaşımı sadece dört köprüye ve birkaç dar geçite tâbi hale getirmişlerdi. Hatta Saint Côme-du-Mont'tan (Sen Komdümön) geri çekilirken geçit üzerindeki köprüyü ve demiryolunun kısmını da havaya uçurmuşlardı. Bu da Utah plajına çıkan birliklerin derinlikte ilerlemesinin çok güçleşeceği anlamına geliyordu. İşte bu nedenle, plana göre, çıkarma bölgesini emniyete almak, Kotentin Yarımadası'nı süratle tecrit etmek ve Almanların Şerbur limanını takviye etmesini önlemek için, iki hava indirme tümeni görevlendirilmişti. 06 Haziran 1944 saat 02:00 sularında (Ç-270 dk.) Utah plajının 10 km. kadar güneybatısındaki Saint Mère Église (Sen Mer Egliz) bölgesine ABD'nin 82'nci Hv.İnd.Tüm. ve Karantan kuzeyine yine ABD'nin 101'inci Hv.İnd.Tüm. indirildi. Hava koşullarının elverişsiz olması ve bazı pilotların tecrübesizliği nedeniyle, nakliye uçakları atma sahalarını kaçırdılar. Böylece hem paraşüt birlikleri hem de ikmal maddeleri çok fazla dağıldı. Örneğin 101'inci Hv.İnd.Tüm.den 6500 paraşütçü 25 x 40 km.lik bir sahaya dağıldı. Keza teçhizatın da yaklaşık % 60'ı zayı oldu. Buna rağmen hava himayesinin de katkısıyla, harekât büyük ölçüde başarılı oldu.⁷⁷

8.2. Omaha Plajına Çıkarma:

Omaha plajına yapılan çıkarmanın maksadı; Port-en-Bessin (Porönbessen) ve La Vir Nehri arasında 8 km. derinliğinde bir kıyıbaşı tesis etmek ve doğudaki İngiliz çıkarmaları ile batıdaki Amerikan çıkarmaları arasında bağlantıyı kurarak, müteakip kuvvetlerin harekâtı için elverişli koşulları sağlamaktı.⁷⁸

⁷⁶ Cirillo and Badsey, "D-Day," p. 81.

⁷⁷ A.g.e., p. 84.

⁷⁸ Zaloga, *D-Day 1944 (I)*..., p. 21.

6300 m. uzunluğundaki Omaha plajının sadece batı kesmindeki 700-800 m.lik bir kısmı çıkarmaya elverişliydi. Medcezirde su çekilince, deniz seviyesinden yaklaşık iki buçuk metre yukarıda kalan kayalık bir plaj ortaya çıkıyordu. Buna ilave olarak sahil tahkimatı da kuvvetliydi. Plaja yoğun bir şekilde mayın ve su altı engelleri döşenmişti. Bu plaja 580 harp, nakliye ve çıkarma gemi/aracı tahsis edilmişti (Şekil-12).

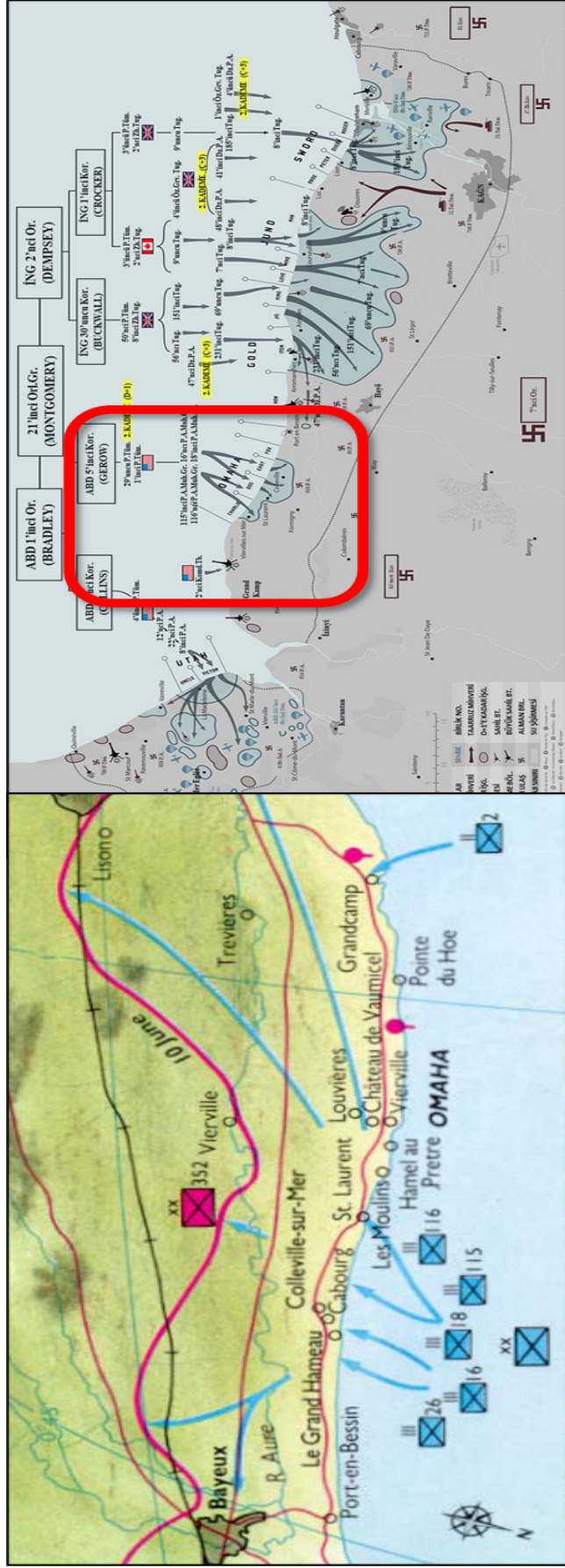

Şekil-12: OMAHA Plajındaki Harekât

Denizin dalgalı olması ve sisin görüşü kısıtlaması nedeniyle ateş desteği ve muharebe sahası hava tecridi bu plajda etkili olmamıştı. Bu plajda hesapta olmayan ilave bir düşman kuvveti vardı. İhtiyattaki Alman Tümeni tatbikat yapmak üzere Karantan ve İsigny (İzinyi) bölgesinde bulunuyordu ve çıkarmanın başlaması üzerine derhal savunmayı takviye etti. Böylece ABD 1'inci P.Tüm., mevzie yerleşmiş ve muharebe hazırlığı yüksek bir düşmana çatmış oldu.⁷⁹

1'inci P.Tüm. Omaha plajına 06:30'da plaja ulaşabildi. Ancak sayılan nedenlerle son derece yavaş ilerleyebildiğinden, kumsal hattı aniden karıştı. Sular yükselmeye ve yüzey akıntısı çıkarma araçlarını sürüklemeye başladı. 32 amfibi tankın 27'si battı.⁸⁰

Kıyıya çıkış saat 08:30 ile 11:00 arasında geçici olarak durdu. Öğlen yeniden gelişme göstermeye başlayan çıkarma AAKS'den sonra da devam etti. Akşama kadar en fazla 3 km. ilerlenebildi. Buna karşılık 3000 asker öldü, 10 gemi ile 60 amfibi araç tahrip edildi veya battı. Point du Hoc'teki (Puandühök) sahil bataryasını susturmak için Binbaşı Cleveland A. Lytle komutasında 3 x Ranger Bölüğünden oluşan "A Görev Kuvveti (AGK)" teşkil edildi.⁸¹ AGK, dağcılık tekniğinden de yararlanarak, bir gece baskınıyla Puandühök'ü ele geçirdi. Almanlar burayı ele geçirmek için karşı taarruz icra ettiler ama muvaffak olamadılar. Puandühök'ün tamamen kontrol altına alınması 08 Haziran'ı buldu. Oldukça zor koşullar altında icra edilen ve en kanlı muharebelerin gerçekleştiği Omaha plajında, kıyıbaşı hattına ancak 7 günde ulaşılabildi.

8.3. Gold, Juno ve Sword Plajlarına Çıkarma:

Neptün harekât planına göre, Omaha plajının hemen doğusundaki Gold ile Normandiya'nın en doğu kesimindeki Sword plajlarına 50'nci ve 3'üncü İngiliz Tümenleri, iki plajın arasında kalan Juno plajına ise 3'üncü Kanada Tümeni taarruz edecekti. Bu üç plaja 46 harp, nakliye ve çıkarma gemi/aracı ile 1500 uçak tahsis edilmişti.

Gold plajına yapılan harekâtın maksadı; batıda Arromanches'ı (Aromanş), doğuda da Bayeux'u (Bayö) ve Porönbessen'deki küçük limanı ele geçirerek Omaha'daki Amerikan kuvvetleriyle Juno'daki Kanada kuvvetleri arasında bağlantı kurmaktı. Gold plajının açıklarında bulunan demir yerlerindeki deniz durumu oldukça sert olduğundan, bu plajda amfibi tankların kullanılmasından vazgeçildi. Bunun yerine tank çıkarma araçlarının sahile yanaşarak piyadenin hemen arkasından tankları çıkarmalarına karar verildi (Şekil-13).

⁷⁹ Genelkurmay Başkanlığı VII'nci Şube, *Normandie çıkarması hakkında bröşür* (Ankara,1945), s. 11.

⁸⁰ Zaloga, *D-Day 1944 (I)*..., p. 51.

⁸¹ A.g.e., p. 75-78.

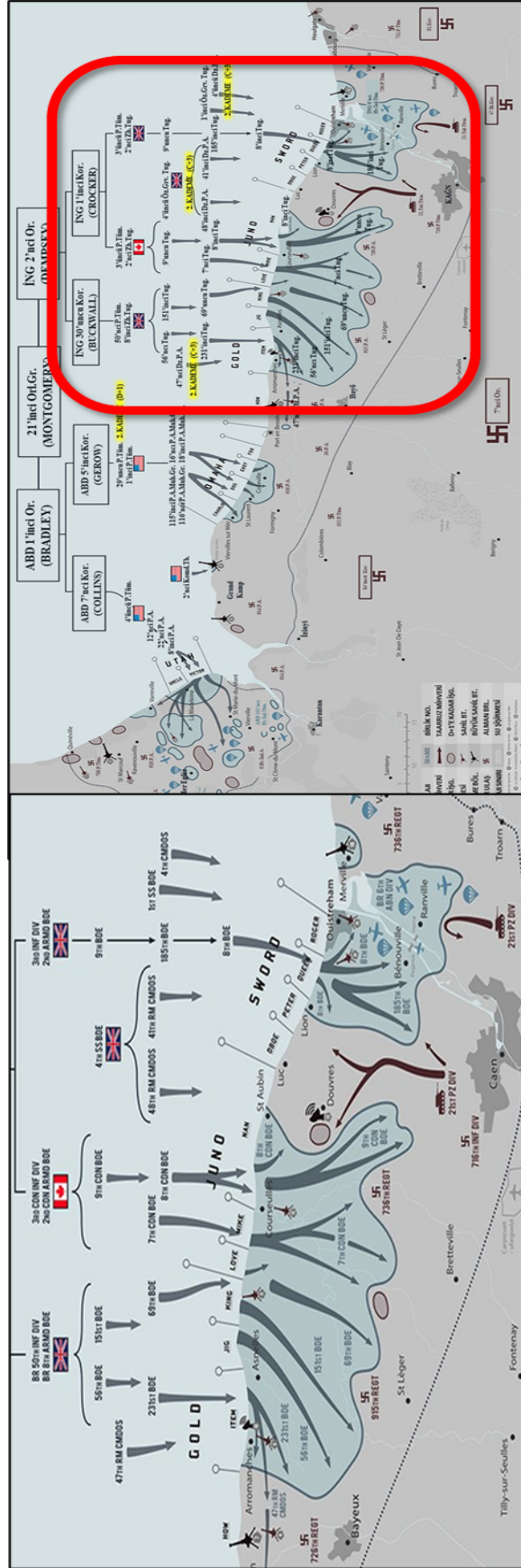

Şekil-13: GOLD, JUNO ve SWORD Plajlarındaki Harekât

Birlikler saat 06:35 ile 06:40 arasında kıyıya çıktılar. Fakat buradaki Alman birlikleri de Omaha plajındaki gibi, hazırlık ateşinden ve hava tecridinden fazla etkilenmemişlerdi. İngiliz 50'nci P.Tüm. birlikleri, kuvvetli savunma karşısında kıyıda çakılı kaldılar. İngilizlerin deniz ileri gözetleyicilerini sahile çıkarmaya muvaffak olduktan sonra, deniz topçusunun ateşleri isabetli hale geldi ve Alman kıyı bataryaları ve koruganları kısmen yok edilebildi. Bu sayede kıyıda birlikler ileri harekâta devam edebildiler.⁸²

Juno plajına yapılan harekâtın maksadı; Kağn-Bayö yolunu keserek, Kağn'ın batısındaki Carpiquet (Karpıke) havaalanını ele geçirmek ve her iki yandaki İngiliz plajları arasında bir bağlantı oluşturmaktır. Juno plajına çıkan Kanada 3'üncü P.Tüm.nin bir kısmı amfibi tankların yüksek dalgalardan dolayı kullanım dışı kalması, bir kısmı da olumsuz hava koşulları nedeniyle kıyıya geç ayak bastı ve senkronize olamadı. Bu nedenle de Juno plajında kıyıbaşı oldukça geç elde edildi. Bunda Almanların sert karşı taarruzlarının etkisi de büyüktü. Zira Kanada 3'üncü P.Tüm., Juno plajında kuvvetinin yarısını kaybetti.⁸³

Sword plajına yapılan harekâtın maksadı; Kağn'ı ele geçirmek ve bu hatta bir kıyıbaşı tesis ederek, Tonga Harekâtı ile Orne Nehri ve Kağn Kanalı üzerindeki köprüleri kontrol altına alan İngiliz 6'ncı Hv.İnd.Tüm. ile birleşmekti. Sword plajı, Paris yolu üzerindeki en önemli şehir olan Kağn'a en yakın plajdı. Churchill ve Eisenhower, Kağn'ın çıkarmanın ilk gününde, Paris'in de 90 gün sonra ele geçirilmesini ön görmüşlerdi.⁸⁴

Hava ve deniz koşullarının kötü etkisi Sword plajında da hissedildi. Dalgalı deniz nedeniyle, iki amfibi tank müfrezesi, mecburen sahilden 4 km. uzakta denize indirildi. Bu amfibi tankların ancak yarısı piyade ile birlikte sahile ulaşabildiler. Bu harekâtla koordineli olarak İngiliz 6'ncı Hv.İnd.Tüm. ile 1'inci Kanada Hv.İnd.Tb. Orne Nehri ve Kağn Kanalı üzerindeki kritik noktalara indirildi.⁸⁵ D-Günü AAKS'ye kadar Normandiya doğu sektöründe; Sword plajında 7 km., Juno ve Gold Plajlarında ise 9 km. ilerlenebildi. Kıyıbaşları planlanan derinliklerde ele geçirilemedi ama birlikler kıyıda tutunmaya muvaffak olmuşlardı.

Tüm plajlarda yaşanan problemlere rağmen, D-Gününde Müttefiklerin zayıflığı beklenenin altında kaldı. Bunun en önemli sebebi, Almanların beklenenden zayıf bir direniş göstermiş olmasıydı. Almanların gerek sayısal gerekse niteliksel bakımdan zayıf oldukları anlaşıldı. İkinci önemli sebep de asıl çıkarma bölgesinin hatalı değerlendirilmiş olmasıydı. Almanlar Padökale'yi asıl çıkarma bölgesi olarak değerlendirdiklerinden, kara, deniz ve hava

⁸² Cirillo and Badsey, "D-Day," p. 94.

⁸³ A.g.e., p. 95.

⁸⁴ A.g.e., p. 97.

⁸⁵ A.g.e., pp. 96-97.

gayretlerini bu bölgede yoğunlaştırmışlardı, bu nedenle de Normandiya bölgesi zayıf kalmıştı. Yine de bu sebep ikinci derece önemdedir; zira harekât planında kuvvet çoğunluğu hatalı bölgede oluşturulsa dahi, etkili ihtimalat planlarını içeren iyi bir planlama ile motive edilmiş kaliteli askerler, bu hatayı telafi edebilirler. İşte Almanlarda eksik olan da bunlardı.

8.4. Almanların Savunması:

Normandiya sahilleri boyunca alınan savunma tedbirleri, Rommel'in Atlantik Duvarı'nı canlandırmakla görevlendirildiği 1943 sonbaharından sonra sürekli olarak gelişti. Hitler ve birçok Alman komutan gibi, asıl çıkarmanın Padökale bölgesine gerçekleşeceğini tahmin eden Rommel'in, yine de Padökale'ye ilave olarak, Normandiya kıyılarında veya Britani bölgesinde de bir çıkarma girişimi yapılabileceğine dair şüpheleri vardı.⁸⁶ Bu nedenle Rommel, kıyı şeridindeki tüm muhtemel çıkarma bölgeleri boyunca savunma tedbirleri alınmasını emretti ve kıyıyı savunma birliklerinin sayısını artırdı (Şekil-14).



Şekil-14: Atlantik Duvarı (Sarı ile çizilen hat)

⁸⁶ Vogel, "The German Defences," p. 54.

Rommel, tek başına denizin en iyi savunma bariyeri olduğuna ve başta Omaha Sahili olmak üzere, Normandiya arazisinin savunma için büyük fırsatlar sunduğuna inanıyordu. Savunma ile ilgili ilk hazırlıklar, çıkarma gemilerine karşı kıyı engellerinin inşasıyla başladı. Engel sistemi, Almanlar tarafından “Cointet Kapıları”, Müttefikler tarafından da “Belçika’nın Kapıları” veya “C Elementi” olarak adlandırılan bir dizi çelik engelden oluşuyordu.⁸⁷ Bunlar, çıkarma gemilerinin sahile yaklaşmasını engellemek için tasarlanmıştı. En yaygın olan çelik engel, Müttefikler tarafından “Rommel’in Kuşkonmazı” olarak adlandırılan Tschechenigel’di (Çek Kirpisi). D-Day plajları arasında en yüksek engel yoğunluğuna sahip bölge ise Omaha plajıydı.⁸⁸

Ancak önceki kısımda detaylı olarak anlatıldığı üzere, Alman Yüksek Komutanlığı kuvvet yoğunluğunu Flanders bölgesinde (Dankörk, İprü, Padökale) teşkil etmişti. Hatta Hitler, 6 Haziran 1944 tarihinden sonra bile Normandiya çıkarmasının basit bir şaşırtma harekâtı olduğu ve asıl çıkarmanın Padökale bölgesine yapılacağı kanaatindeydi. Bu düşünce ile birçok Alman Tümeni Padökale ve çevresinde âtil kaldı.

Daha önce de belirtildiği üzere her birisi birbiriyle rekabet halindeki unsurlardan oluşan çok başlı durumdaki Alman istihbaratı, İngiltere’deki Müttefik kuvvetlerinin sayısını olduğundan fazla değerlendirmişlerdi. Bu da Alman karar alıcılarını, ikinci bir çıkarma daha yapılabileceği gibi hatalı bir istikamete yöneltmişti. Ayrıca Müttefiklerin yapay liman inşa etme imkân ve kabiliyeti de hesaba katılmadığından, Manş kıyılarına yapılacak müstakbel bir harekâtın mevcut limanlara tâbi kalacağı değerlendirilmişti. Bu nedenle limanların savunulması için özel tedbirler alınmış, Normandiya ve Kotentin bölgelerindeki doğal limanlar göz ardı edilmişti.

Almanların aleyhine olan nispi muharebe gücü, deniz geçişine yönelik tedbirlerde de kendisini gösteriyordu. Alman donanması, Müttefik donanmasına yükleme ve bindirme safhasında hiçbir müdahalede bulunamadığı gibi, deniz geçiş safhasında da etkisiz kaldı. Zira Müttefik donanması kuvvetçe çok üstündü ve deniz geçişi çok iyi korunuyordu.

Almanların Müttefiklerin kıyıya hücumunu ve ileri harekâtını önlemeye yönelik karşı taarruzlar başarısız olup da kıyıbaşı tesisi önlenemeyince, Rommel ve Rundstedt, 17 Haziran 1944 tarihinde karargâhı ziyarete gelen Hitler’e, daha elverişli koşullarda savunmak maksadıyla, geri çekilmeyi ve tüm kuvvetlerin Kağn bölgesinde toplanmasını teklif ettiler.⁸⁹ Ancak Hitler kuvvetlerin bulunduğu hatlarda savunmaya devam etmesini emretti. Rundstedt

⁸⁷ Zaloga, *D-Day 1944 (1)*..., p. 31.

⁸⁸A.g.e., p. 32.

⁸⁹ Hart, a.g.e., 583.

teklifinde ısrar edince Hitler tarafından görevinden alındı ve yerine Feld Mareşal Kluge atandı. Böylece Hitler Alman sevk ve idare kabiliyetine bir darbe daha vurarak, Alman stratejik kültürüyle bağdaşmayan bir şekilde, komutanların inisiyatif kullanma imkânlarını tamamen kısıtladı.

8.5. Kıyıdaşında Tutunma ve Kıyıdaşının Genişletilmesi:

8.5.1. Normandiya Batı Kesimindeki Amerikan Kuvvetlerinin Harekâtı:

En batıdaki Utah ve Omaha Plajlarından karaya çıkan ABD 1'inci Ordusu, 6 Haziran 1944'ten itibaren, Şerbur istikameti üzerindeki 82'nci ve 101'inci Hv.İnd.Tüm.leri ile birleşme harekâtı icra ederek, İzinyi ve Karantan'ı ele geçirmek maksadıyla, taarruzlarını cephenin batı kesiminde kuvvetlendirdi. Gen. Bradley bu hareketiyle, Omaha plajındaki 5'inci Kolordu birliklerini de rahatlatmayı düşünüyordu. Ancak bu bölgedeki Alman mukavemetinin kırılmaması ve ikmal sisteminin henüz tam olarak işler hale gelmemesi nedeniyle, 7'nci Kolordu; D-Günü ele geçirilmesi beklenen hedeflere ancak 9 Haziran'da ulaşabildi. 82'nci Hv.İnd.Tüm. de kendisine tahsis edilen hedefleri aynı gün ele geçirebildi.

9-10 Haziran 1944 gece yarısı; 7'nci Kor. Karantan'ı, 5'inci Kor. da İzinyi'yi ele geçirme emri aldı. Bu sırada 101'inci Hv.İnd.Tüm., Sen Mer Egliz-Karantan yol kavşağını ele geçirmek maksadıyla Karantan bölgesindeki taarruzlarına devam ediyordu. 7'nci Kor., 10 Haziran 1944 günü Duv nehrini aşarak, 11 Haziran 1944 tarihinde Karantan'ı kuşattı. Bir gün sonra 9'uncu Tüm. birlikleri Karantan şehrine girdi.⁹⁰

1 Temmuz 1944 itibariyle Müttefiklerin D-Gününden beri ele geçirdiği arazi, planlananın ancak % 20'si kadardı. D-Gününde ele geçirilmesi planlanan Kağn şehri ile havaalanları ise halen Almanların kontrolündeydi. Utah plajından Sword plajına kadar kıyıya çıkan birliklerin pekçoğu birbirinden kopuktu. Ayrıca Karantan ovasının bataklık zemini, zırhlı ve mekanize birlik harekâtına engel teşkil ediyordu. Kıyıdaşını emniyete almak için Karantan ovasından kurtulmak gerekiyordu.

Bu nedenle 1 ve 24 Temmuz 1944 tarihleri arasında kıyıdaşını genişletmek için bir dizi taarruz icra edildi. Bu taarruzların ana hedefi Kotentin yarımadası ve Karantan ovasını doğudan kontrol eden Coutances (Kutans)-Saint Lo (Sen Lu)-Caumont (Kumon) hattıydı. ABD 1'inci Ordu birliklerinin taarruzları başlangıçta Alman mukavemeti ve bataklık arazinin engellik vasfı nedeniyle yavaş ilerlediyse de 19'uncu Kor./1'inci Or., 7 Temmuz 1944'te La

⁹⁰ Nigel de Lee, "The Normandy Battleground," in Bernard C. Nalty and Russell Prichard (Edt.), *D-Day: "Operation Overlord" from Its Planning to the Liberation of Paris*, Salamander Books, London, 1999, 131-153, pp. 149-150.

Haye-du-Puits (Laheydüpi) meskûn mahaline, 8-9 Temmuz 1944 gecesinde de Lessay (Lessey)-Sen Lu güneyi hattına ulaştı. 1'inci Or., diğer tüm Müttefik kuvvetlerle koordineli olarak, 13 Temmuz 1944'te tekrar Sen Lu istikametinde taarruza başladı ve bütün birlikler 18 Temmuz 1944'e kadar ara hedeflerine ulaşmış oldular.⁹¹

8.5.2. Montgomery'nin Tespit Görevi ve Cobra (Kobra) Harekâtı:

13-18 Temmuz 1944 tarihleri arasındaki Müttefik taarruzlarının sıklet merkezi cephenin batı kesimiydi. Eisenhower doğu cephesinde yer alan Montgomery'ye bağlı İngiliz 2'nci Or.na, Kağn bölgesindeki Alman kuvvetlerini tespit görevi vermişti. İngiliz-Kanada kuvvetleri tespit görevini başarıyla icra etti ve Almanların batıya kuvvet kaydırmasını önledi. 18-20 Temmuz 1944 tarihleri arasında icra edilen *Goodwood* Harekâtı, İngiliz ordusunun icra ettiği en büyük tank muharebesi olarak tarihe geçti. Bu tespit harekâtı, 25 Temmuz 1944'te Sen Lu'da bir yarma harekâtı icra edilmesi için bir fırsat yarattı.⁹²

Bu sırada Almanya'da siyasi bir gerilim yaşıyordu. Müttefiklerin Normandiya'daki ilerlemesi Hitler'e yönelik muhalefeti harekete geçirmişti. 20 Temmuz 1944'te *Schwarze Kapelle* (Siyah Orkestra) adlı bir gizli örgüt tarafından Hitler'e başarısız bir suikast düzenlendi. Hitler suikasttan kurtulduktan sonra, bu komployu siyasi bir avantaja çevirdi. Bu noktadan sonra Hitler'e, değil muhalefet, itiraz etmek bile mümkün değildi. Böylece Hitler, Fransa cephesinde geri çekilmeyi yasaklayarak, cephedeki komutanları adeta birer kuklaya dönüştürmüştü.

Aslında Müttefikler, D+5 günde ulaşılması gereken hatlara D+48 günde yani 24 Temmuz 1944 tarihinde ulaşabilmişlerdi. Bu tarihe kadar 122.000 personel zayıyatı verilmişti ama buna karşılık, Müttefikler Avrupa kıtasına 34 tümen çıkarmışlardı. Lojistik destek ve personel bütünlemesi aksaksız olarak devam ediyordu. Almanlar 117.000 kişi, diğer bir deyişle bir ordu kuvvetinde zayıyat vermişlerdi.⁹³

25 Temmuz 1944'te başlatılan ve Sen Lu üzerinden cepheyi yarmayı esas alan *Kobra* Harekâtı, Hitler için sonun başlangıcı oldu. Bu harekât şiddetli hava taarruzlarıyla desteklendi ve Müttefikler 28-30 Temmuz 1944 muharebeleri neticesinde, Alman cephesini yarmaya muvaffak oldular.⁹⁴ (Şekil-15)

⁹¹ A.g.e., p. 152.

⁹² A.g.e., pp. 142-143.

⁹³ Nigel de Lee, "The Breakout," in Bernard C. Nalty and Russell Prichard (Edt.), *D-Day: "Operation Overlord" from Its Planning to the Liberation of Paris*, Salamander Books, London, 1999, 154-167, p. 155.

⁹⁴ A.g.e., p. 162.

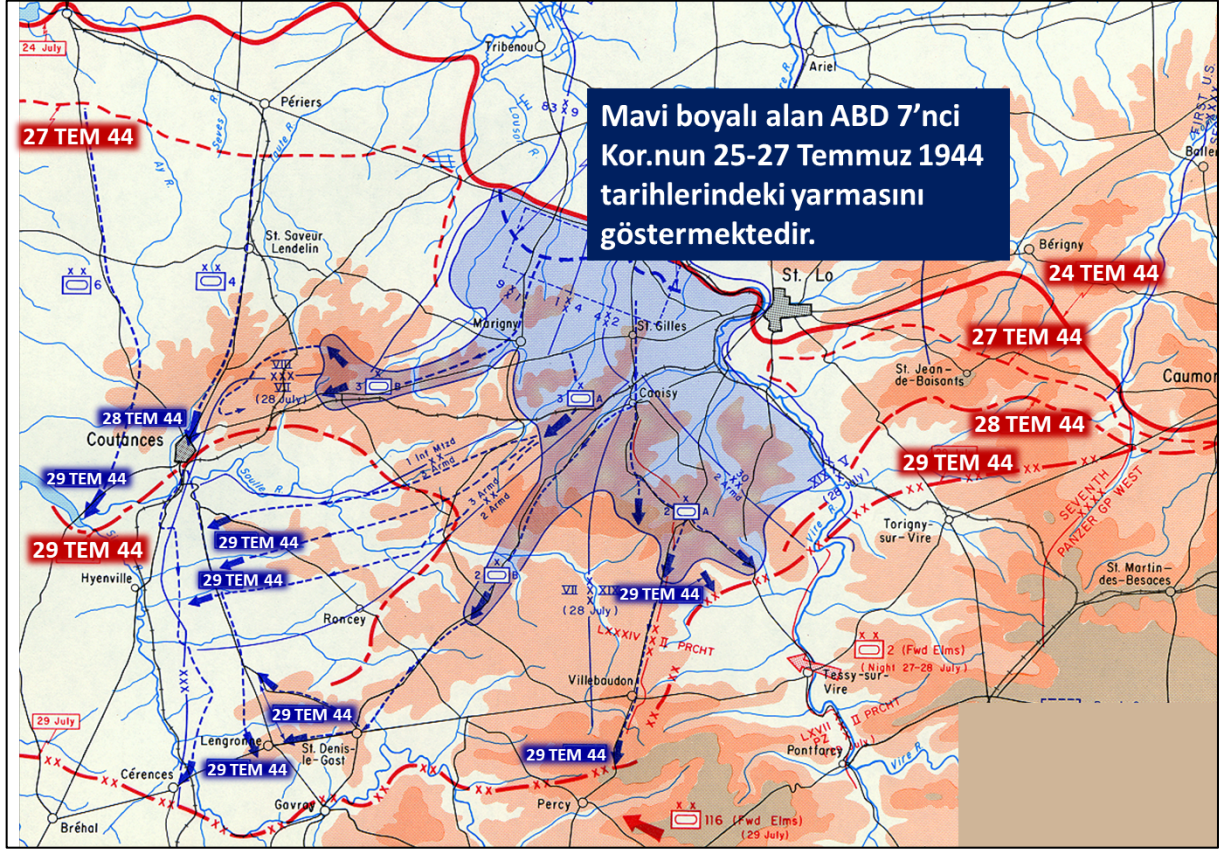

Şekil-15: Kobra Harekâtı ve Sen Lu Yarması

Cephenin yarılmasının ardından, 1 Ağustos 1944'te, başarıdan faydalanmak ve zaman kaybetmeden takibi sürdürmek için, ABD komuta yapısında düzenleme yapıldı. Buna göre, 12'nci Orl.Gr. teşkil edilerek, başına 1'inci Or.K. Gen. Bradley atandı. Bradley'den boşalan 1'inci Or.K.lığına da Gen. Hodges tayin edildi. Yine 12'nci Orl.Gr. bünyesinde 3'üncü Ordu teşkil edilerek, komutanlığına Gen. Patton atandı.⁹⁵

Normandiya harekâtı sırasında, Güney Fransa'dan hareket eden ve hızla 8 x Tümeğe yükselen bir Müttefik kuvvetle, Fransa'nın çoğu kurtarıldı. Belçika, Lüksemburg ve Hollanda için ise özgürlüklerini elde etmeye ramak kalmış görünüyordu. Ama savaşın bitmesine çok zaman vardı. Hollanda ve Fransa, ancak Bahardaki Rheinland seferinin sonunda tamamen özgürlüklerine kavuşacaklardı. Lüksemburg ve Belçika kurtarılacak ama Almanların Aralık 1944 ve Ocak 1945'teki kanlı Ardenler harekâtı sırasında yeniden muharebelere dahil olacaklardı.

Normandiya Harekâtı, Hitler'in Avrupa kıtasında mağlup edilebileceğini göstermesi ve amfibi harekâtın başarısında hava desteğinin önemini ortaya koymasından dolayı tarihten bir değere sahiptir.

⁹⁵ A.g.e., p. 163.

Sonuç: Normandiya Harekâtından Çıkarılan dersler

Tarihçiler normalde Normandiya Harekâtının, Eisenhower'ın 1 Eylül 1944'te komutayı devralmasıyla sona erdiğini kabul etseler de, harekât fiilen 24 Ağustos 1944'te (D+79 günde) planlanan kıyıbaşı hattına ulaşıldığında tamamlanmış oldu. Müttefikler Eylül ayına kadar, 37.000'i ölü olmak üzere yaklaşık 210.000 zayıat verdiler. 38 x Müttefik Tümeni, 51 x Alman Tümeni (MDKK tarafından hesaplanan gerçek muharebe gücü 33 tümendir) ile karşı karşıya geldi. Alman personel zayıatının 400.000 ila 500.000 arasında olduğu ve en az 1500 tank ile 3500 büyük çaplı silahın da Müttefikler tarafından imha edildiği tahmin ediliyor.

D-Günü ve onu takip eden yaklaşık 2 aylık muharebeler boyunca, olayların akışını değiştirebilecek en az üç gelişme yaşandı. Birinci gelişme, Gen. Eisenhower'ın çıkarmayı iki hafta yerine 24 saat ertelemesiydi. İkinci önemli gelişme, Almanların D-Günündeki kötü hava koşullarından yararlanmaması ve tüm plajlarda Müttefiklerin en hassas olduğu saatlerde, güçleri de olduğu halde, koordineli bir karşı taarruza kalkışmamasıydı. Üçüncüsü ve belki de en önemlisi, Hitler'in cephedeki komutanların ellerinden inisiyatifi almasıydı. Tüm bu değerlendirmeler çerçevesinde, gelecekte yapılabilecek bir amfibi harekât bakımından Normandiya'dan çıkartılabilecek dersler şunlar olabilir:

- a. Harekât bölgesine yakında yığınaklanmak, hava desteğinin ve lojistik desteğin teksifini kolaylaştırır.
- b. Amfibi harekâta detaylı bir deniz ateş desteği planlaması gerekir. Bu bağlamda çıkarma gruplarının ateş desteği bakımından kendi kendine yeterli olmaları, özellikle de birinci dalga kuvvetlerinin kıyıda tutunabilmeleri bakımından hayati öneme sahiptir.
- c. Birinci ve ikinci dalga kuvvetlerinde tank ve zırhlı araçların zırh koruması, ateş gücü ve hareket kabiliyetinden yararlanmak, amfibi hücumun başarısı için önemlidir.
- ç. Amfibi harekâtle koordineli olarak derinlikteki bölgelerin havadan taşınacak birliklerle kontrol altına alınması (Hava İndirme ve/veya Hava Hücum Harekâtı) hayati önemdedir. Derinlikteki hedeflerin bu şekilde ele geçirilmesi, savunma kuvvetlerinin hassas durumdaki amfibi hedef sahasına müdahalesini önler.
- d. Muharebe hizmet desteğinin aksaksız tesis edilmesi ve sürdürülmesi için, lojistik destek tesisleri süratle kıyıya yerleştirilmelidir. Müttefiklerin 6 Haziran 1944 ile 21 Temmuz 1944 tarihleri arasında İngiltere'den Fransa'ya naklettiği 1.600.000 asker ve 1.700.000 ton malzeme, amfibi harekâta asker başına 1000 kg.lık bir lojistik desteğe ihtiyaç duyulacağını

ortaya koymaktadır. Bu rakam dahi tek başına amfibi harekâtındaki lojistik desteğin ürkütücü boyutu hakkında fikir vermektedir.⁹⁶

e. Derin harekât kapsamında, hava kuvvetleri ve hassas angaje sistemlerin ateşleriyle koordineli olarak, komando birliklerince ve gayrinizami kuvvetlerce yapılacak pusu, baskın ve sabotajlar, savunma kuvvetlerinin direncini zayıflatarak, taarruzi harekâtı kolaylaştırır.

f. Asıl taarruza yakın şiddet ve süratte yapılacak tali taarruzlar, savunan tarafın ihtiyatları kullanmasını ve kuvvet kaydırmasını engeller ve onu tespit eder.

g. Çıkarma anındaki hassasiyetten dolayı, amfibi harekâta gözönünde bulundurulması gereken en önemli prensiplerinden birisi de emir ve komuta birliğidir.

ğ. Siyasi önceliklerin ve çekişmelerin muharebe sahasına yansıtılması, komutanların inisiyatif kullanmasını engeller, askerî hiyerarşiyi, itaati ve disiplini bozar.

h. İstihbarat, iç siyasi rekabetten uzak tutulmalı, merkezî olarak teşkilatlanmalı ve muharebe sahasına faydalı bilgiler üretecek şekilde faaliyet göstermelidir.

Normandiya, Müttefiklerin zaferine giden yolda, temel başlangıç noktasıydı. Stalin'in uzun zamandır beklediği "İkinci Cephe" ve ABD'nin Hitler'i yok etmeye yönelik doğrudan yaklaşma stratejisinin merkezinde yer alan "Kanal Ötesi Taarruz," Hitler'in Üçüncü Reich'inin sonu anlamına geliyordu. Stratejik hava taarruzları, Müttefik donanmalarının ve ticaret denizcilerinin gayretleri ya da Akdeniz, Kuzey Afrika ve hatta Doğu Cephesi'ndeki harekât ve muharebeler, Normandiya Harekâtı olmadan, tek başlarına zaferi getiremezlerdi. Nitekim D-Gününden bir yıl sonra, Nazi Almanyası parçalandı ve Batı Avrupa özgür kaldı.

Normandiya Harekâtının tarihe katkıları ve harekâta rol alanlar hakkındaki araştırmalar, yorum ve değerlendirmeler uzun süre devam edecek gibi görünmektedir. Ama her kuşağın kendi değerleri ışığında yeniden değerlendirme yapmasında yarar vardır. Normandiya Harekâtına katılan Müttefik Sefer Kuvvetleri'ne mensup askerlerin omuz peçlerindeki sembol, belki de harekâtın maksadını en iyi anlatan görsel öğedir. Peçte, Avrupa'daki Nazi zulmünü temsil eden bir samur kalkan üzerinde, bu zulmü kırmak için görev alan bir kılıç yer alır. Samur kalkanın tepesinde, Birleşmiş Milletler'in Avrupa halkına geri getirmeye çalışacağı barış ve huzuru temsil eden masmavi bir gökyüzünün altında, Müttefik bayraklarını temsil eden bir gökkuşağı vardır. MKK'nın komutası altında karada, denizde ve havada gayret gösteren Müttefik Kuvvetlerin başarıları, MDKK'nın ambleminin sembolize ettiği maksadı zor da olsa gerçekleştirmiş ve günümüzdeki ve gelecek harpler bakımından önemli

⁹⁶ Roger Cirillo, "Pursuit to the Seine," in Bernard C. Nalty and Russell Prichard (Edt.), *D-Day: "Operation Overlord" from Its Planning to the Liberation of Paris*, Salamander Books, London, 1999, 184-202, p. 201.

dersler ortaya koymuştur. Bu nedenle her kuvvet, sınıf ve ihtisastan harekât planlamacıları Normandiya Harekâtı'nı her fırsatta etraflıca incelemelidirler.

KAYNAKÇA

Armaoğlu, Fahir. *20. Yüzyıl Siyasi Tarihi (1914-1980)*, İş Bankası Kültür Yayınları, Ankara, 1986.

Arnwine, Kevin M. "An Analysis of Operation Neptune: Lessons for Today's Naval Logistics Planners" Naval War College, 1995.

Ben-Moshe, Tuvia. "Winston Churchill and the 'Second Front': A Reappraisal," *The Journal of Modern History*, September 1990, Vol. 62, No. 3, 503-537.

Burke, Sharon E. "Fueling The Allied Invasion of Normandy (and Lessons for Today)," Secretary of Defense for Operational Energy Plans and Programs, October, 21, 2013.

Cline, Ray S. *Washington Command Post: The Operations Division*. United States Army, Washington, D. C., USA. 1990.

Dahl, Arden B. *The Normandy Invasion*, Air University Press, Maxwell, AL, USA, 1998.

D-Day Info Site, Operation Neptune, <https://d-dayinfo.org/en/landings/operation-neptune/#kaart>, Erişim Tarihi: 25.08.2021.

Department of Defense, JP 3-0, Joint Operations, Washington, DC, USA, 2017.

Department of Defense, JP 3-02, Amphibious Operations, Washington, DC, USA, 2019.

Ellis, Lionel F. vd. *Victory in the West – Volume I: The Battle of Normandy*, History of the Second World War, Her Majesty's Stationery Office, London, 1962.

Genelkurmay Başkanlığı VII'nci Şube, *Normandie çıkarması hakkında bröşür*, Ankara,1945.

Genelkurmay Başkanlığı X. Şube, *General Eisenhower'in Avrupa Harekâtı Raporu* (Ankara,1947).

Handbook of Organisation Todt (1945), London: MIRS, vol. 1., London, UK, 1945, pp. 5-7.

Herder, Brian Lane. *The Naval Siege of Japan 1945: War Plan Orange Triumphant*, Osprey Publishing, London, UK, 2020.

<https://www.fdrlibrary.org/d-day>, Erişim Tarihi: 01.05.2021.

Hart, Basil Liddell. *II. Dünya Savaşı Tarihi*, 2 Cilt, (Çev.) Kerim Bağrıaçık, Yapı Kredi Yayınları, İstanbul, 1999

Huntington, Samuel P. *Asker ve Devlet: Sivil-Asker İlişkilerinin Kuram ve Siyaseti*, (Çev.) K. Uğur Kızıllarlan, Salyangoz Yayınları, İstanbul, 2007.

Körpe, Özgür. "Türk Stratejik Kültüründe Çözümü Çerçevelemek: Katmanlı Bir Harekât Tasarımı Önerisi", *Güvenlik Stratejileri Dergisi*, 2021, 17(37): 157-201, DOI: 10.17752/guvenlikstrjtj.905936.

Laqueur, Walter. *Guerrilla*, Little Brown Comp., Boston, USA, 1976.

Leighton, Richard M. "Overlord Revisited: An Interpretation of American Strategy in the European War, 1942-1944," *The American Historical Review*, July, 1963, Vol. 68, No. 4, 919-937.

- Leighton, Richard M. and Robert W. Coakley. *Global Logistics and Strategy (1940-1943)*. United States Army, Washington, D. C., USA. 1995.
- Macksey, Kenneth John. *II.Dünya Savaşında Askeri Hatalar*, (Çev.) M.Tanju Akad, İş Bankası Kültür Yayınları, İstanbul, 2012.
- Nalty Bernard C. and Russell Prichard (Edt.), *D-Day: "Operation Overlord" from Its Planning to the Liberation of Paris*, Salamander Books, London, 1999.
- Polmar, Norman, Peter B. Mersky, "Amphibious Warfare, An Illustrated History", March 1,1989.
- Reilly, Jeffrey M. *Operational Design: Distilling Clarity from Complexity for Decisive Action*, Air University Press, Alabama, USA, 2021.
- Sander, Oral. *Siyasi Tarih (1918-1994)*, İmge Kitabevi, Ankara, 2000.
- Seitz, Stephen S. CDR Kelly M.Oakeley, CDR Francisco Garcia-Huidobro 'Operation Overlord and Principles of War' Joint Forces Staff College, 2002.
- Speidel, Hans. *Normandiya Çıkarmasının Perde Arkası*, (Çev.) Samih Tiryakioğlu, Baskan Yayınları, İstanbul, 1982.
- Tuğrul, Afif. *İkinci Dünya Harbinin Stratejisi*, Deniz Basımevi, İstanbul, 1956.
- USMA Site, Allied Invasion Force <http://www.dean.usma.edu/history/Atlases/WorldWarTwoEurope/EuropeanTheaterGIF/WWIIEurope54.gif>, Erişim Tarihi: 25.08.2021.
- Whitmarsh, Andrew. *D-Day in Photographs*. History Press. Stroud, UK. 2009.
- Yıldız, Özgür. " II. Dünya Savaşına Genel Bir Bakış", *Uluslararası Yönetim ve Sosyal Araştırmalar Dergisi*, C.6, S.12, (2019).
- Zaloga, Steven J. *D-Day 1944 (1): Omaha Beach*, Osprey Publishing, Oxford, UK, 2003.

SON SÖZ

İkinci Dünya Harbi 1944 yılının ilk günlerinde dönüm noktasına ulaşmıştı. Bu dönüm noktası Almanlar için mağlubiyetin, Müttefikler için ise galibiyetin başlangıcıydı. Zira İkinci Dünya Harbi'nin sonuçlandırılma biçimi, 1943 yılı sonunda hiçbir şüpheye ve büyük çaplı tartışmalara yer bırakmayacak şekilde mutabakata bağlandı. Üç Müttefik güç, İngiltere, ABD ve Sovyetler Birliği, ilk kez etkin bir şekilde birleşti ve kaynaklarını Nazi Almanya'sına karşı kullanmaya karar verdi. Nihai zafer, Almanya'ya karşı ittifakın başarısını ortaya koymasının yanı sıra, Avrupa'nın küresel hegemonyasının da dramatik bir şekilde sonunu işaret ediyordu. Bundan sonra dünyanın hâkim güçleri ABD ve Sovyetler Birliği olacaktı.

İkinci Dünya Harbi, 1939 ile 1943 yılları arasında, daha önce Batı Avrupa'da yapılan pek çok savaş gibi, neredeyse tüm dünyayı kapsayan bir yangına dönüşmüştü. ABD'nin batı kıyısındaki "River Plate Muharebesi" ya da Japon "Fu-Go Balon Bombaları" Amerikalılara dünyanın geri kalanında neler yaşandığını kısmen de olsa göstermekle birlikte, yalnızca Amerika kıtası harbin yol açtığı tahribattan kurtuldu. Avrupa'da başlayan savaş Uzak Doğu'ya da sıçradı. Japon yayılcılığı İngilizlerin (Malaya, Singapur ve Burma), Fransızların (Çin Hindi) ve Hollandalıların (Hollanda Doğu Hint Adaları) sömürge rejimlerini hızla devirdi; ABD'yi de harbe soktu. ABD'nin harbe girişi ise dengeyi kesin olarak Müttefikler lehine çevirdi. Silah sayısı en önemli belirleyici olmasa da ABD'nin geniş ekonomik potansiyeli tek başına Mihver Devletleri'nin toplam üretimine eşdeğerdi. Bu yüzden 1943'ün başlarında ABD'nin savaş ekonomisi tüm Müttefik kuvvetlerin kaderini etkilemeye başladı.

Ocak 1943'te İngiltere Başbakanı Winston Churchill ve ABD Başkanı Franklin Roosevelt, Kuzey Afrika'nın Kazablanka kentinde büyük bir zirve için bir araya geldiler. Müzakerelerinin ardından Almanya'ya ortak bir ultimatoma yayınladılar ve Almanya'nın "kayıtsız-şartsız" teslim olmasını talep ettiler. Bu önemli bir gelişmeydi; zira gelecekte müzakere edilebilecek bir ateşkes ya da barış antlaşmasına fiilen kapıları kapatmış oldu.

Yine de Adolf Hitler ve önde gelen birçok Nazi, Sovyetler Birliği ile ittifaklarında var olan gerilimler nedeniyle, ABD ve İngiltere ile bir tür yakınlaşmanın hala mümkün olduğuna inanmaya devam etmişlerdir. Hitler bir umutla Heinrich Himmler'i savaşın son haftalarında İngilizlerle ve Amerikalılarla müzakerelere girişmeye sevk etmesine rağmen, kendilerine karşı Doğu ve Batı tarafından yapılan bu zorunlu ittifak bozulmadı.

Liddell Hart Müttefiklerin "kayıtsız-şartsız teslim" talebinin Mihver Devletleri'nin teslim olmalarını uzattığını ve bu ülkelerin halklarını totaliter yönetimlerinin kucağına daha fazla

ittiğini tespit eder. Bu yüzden Almanya ve Japonya için bir çıkış yolu kalmadı, diğer bir deyişle kayıtsız şartsız teslim ultiyatomu Almanya'yı ve Japonya'yı tamamen yenilene kadar savaşmaya zorladı.

Kaldı ki Nazi Almanyası gibi ırksal üstünlük fikirleri üzerine inşa edilmiş bir devletin, teklif edilmiş olsaydı bile, bir barışı müzakereye yanaşması beklenemezdi. Böylece Nazi Almanyası'nın savaşı yürüttüğü acımasız üslup, çatışmayı kesin bir sonuca erdirme konusundaki kararlılığının mutlak olmasını da sağladı. Nazi Almanyası'nın ırksal üstünlük fikirlerine bağlılığı, nihai zafere giderek daha fazla artan inançları gibi, inatçı direnişlerini daha da kalıcı hale getirdi. Böylece 1943'e kadar rüzgâr eken Hitler Almanya'sı, bu tarihten itibaren geriledi ve 1944 ve 1945'te fırtına biçti.

Bu kitabın yazarları İkinci Dünya Harbi'nde gerçekleşen başlıca harekât ve muharebelerin analizini yaparak, bunlardan günümüze yönelik dersler çıkarmaya gayret ettiler. Türkiye'de benzer çalışmalara öncülük etmesini beklediğimiz bu çalışmanın, diğer muharebelerin analizlerine de ışık tutmasını umut ediyoruz.